

Guide d'utilisation du Dell™ OptiPlex™ 330



[L'ordinateur mini-tour](#)



[L'ordinateur de bureau](#)

[Retour à la page Contenu](#)

Fonctions avancées

Guide d'utilisation du Dell™ OptiPlex™ 330

- [Contrôle par technologie LegacySelect](#)
- [Facilité de gestion](#)
- [Gestion de l'alimentation](#)

Contrôle par technologie LegacySelect

Le contrôle par technologie LegacySelect offre des solutions entièrement héritées, à héritage réduit ou sans héritage basées sur des plates-formes courantes, des images de disque dur et des procédures de dépannage. Le contrôle est donné aux administrateurs via divers éléments : programme de configuration du système, Dell OpenManage™ IT Assistant ou intégration personnalisée Dell définie en usine.

LegacySelect permet aux administrateurs d'activer ou de désactiver électroniquement des connecteurs et des périphériques de multimédias qui comprennent des connecteurs série et USB, un connecteur parallèle, un lecteur de disquette, des emplacements PCI et une souris PS/2. La désactivation de ces connecteurs et supports permet de libérer des ressources. Vous devez redémarrer l'ordinateur pour que la modification s'applique.

Facilité de gestion

Dell OpenManage™ IT Assistant

Cet assistant configure, gère et contrôle les ordinateurs et les autres périphériques sur un réseau d'entreprise. Il gère les biens, les configurations, les événements (alertes) et la sécurité des ordinateurs munis de logiciels de gestion classiques. Il prend en charge les instrumentations compatibles avec les normes SNMP, DMI et CIM.

Dell OpenManage Client Instrumentation, basée sur DMI et CIM, est disponible pour votre ordinateur. Pour plus d'informations, consultez le *Guide d'utilisation de Dell OpenManage IT Assistant* disponible sur le site Web du service de support de Dell à l'adresse support.dell.com.

Dell OpenManage Client Instrumentation

Dell OpenManage Client Instrumentation est un logiciel qui permet aux programmes de gestion à distance, tels que IT Assistant par exemple, d'effectuer les tâches suivantes :

- 1 Accéder aux informations relatives à votre ordinateur, telles que le nombre de processeurs et le système d'exploitation utilisé ;
- 1 Gérer l'état de votre ordinateur pour détecter les alertes de température des sondes ou les alertes d'échec des disques durs installés dans les périphériques de stockage ;
- 1 Modifier l'état de votre ordinateur, tel que la mise à jour du BIOS ou la mise hors tension à distance de l'ordinateur.

Un système géré est un système sur lequel Dell OpenManage Client Instrumentation est configuré sur un réseau utilisant IT Assistant. Pour plus d'informations, consultez le *Guide d'utilisation de Dell OpenManage Client Instrumentation* disponible sur le site Web du service de support de Dell à l'adresse support.dell.com.

Gestion de l'alimentation

Votre ordinateur peut être configuré pour consommer moins d'électricité lorsqu'il n'est pas utilisé. Vous pouvez gérer la consommation électrique à l'aide du système d'exploitation installé sur votre ordinateur et de certains paramètres du programme de configuration du système. Ces périodes d'économie d'énergie sont appelées « modes de veille » sous Windows Vista™ et Windows® XP.

 **REMARQUE** : Tous les composants installés dans l'ordinateur doivent prendre en charge le mode Mise en veille prolongée et/ou Veille et posséder les pilotes appropriés afin de fonctionner dans l'un ou l'autre de ces modes de mise en veille. Pour plus d'informations, consultez la documentation du fabricant de chaque composant.

- 1 **Veille.** Ce mode de mise en veille permet d'économiser l'énergie ou de désactiver la plupart des composants, y compris les ventilateurs de refroidissement. Toutefois, la mémoire système reste active.
- 1 **Mise en veille prolongée.** Ce mode de mise en veille réduit la consommation électrique à un niveau minimal en inscrivant toutes les données de la mémoire système sur un disque dur, puis en coupant l'alimentation du système. La sortie de ce mode entraîne le redémarrage de l'ordinateur et la restauration du contenu de la mémoire. L'exploitation reprend alors là où l'ordinateur en était lorsqu'il est passé en mode Mise en veille prolongée.
- 1 **Arrêt.** Ce mode de mise en veille coupe toute l'alimentation de l'ordinateur à l'exception d'une petite quantité d'énergie auxiliaire. L'ordinateur peut être démarré automatiquement ou à distance tant qu'il reste branché sur la prise secteur. Par exemple, l'option **Auto Power On** (Mise sous tension automatique) du programme de configuration du système permet de démarrer automatiquement l'ordinateur à un moment précis. L'administrateur de réseau peut également démarrer à distance votre ordinateur à l'aide d'un événement de gestion d'alimentation tel que la fonctionnalité de Réveil à distance.

Le tableau suivant répertorie les modes de mise en veille et les méthodes permettant de réactiver l'ordinateur.

| Mode de mise en veille | Méthodes de réveil (Windows XP) |
|--------------------------|---|
| Veille | <ul style="list-style-type: none"> 1 Appuyez sur le bouton d'alimentation 1 Auto power on (Mise en route automatique) 1 Déplacez la souris ou cliquez sur un bouton de la souris 1 Appuyez sur une touche du clavier 1 Activité du périphérique USB 1 Événement de gestion d'alimentation |
| Mise en veille prolongée | <ul style="list-style-type: none"> 1 Appuyez sur le bouton d'alimentation 1 Auto power on (Mise en route automatique) 1 Événement de gestion d'alimentation |
| Arrêt | <ul style="list-style-type: none"> 1 Appuyez sur le bouton d'alimentation 1 Auto power on (Mise en route automatique) 1 Événement de gestion d'alimentation |

 **REMARQUE** : Pour plus d'informations sur la gestion de l'alimentation, consultez la documentation de votre système d'exploitation.

[Retour à la page Contenu](#)

[Retour à la page Contenu](#)

Annexe

Guide d'utilisation du Dell™ OptiPlex™ 330

● [Réglementation FCC \(États-Unis uniquement\)](#)

Réglementation FCC (États-Unis uniquement)

Classe B FCC

Cet équipement crée, utilise et peut émettre de l'énergie sous forme de radiofréquence et peut, s'il n'est pas installé et utilisé conformément aux instructions du manuel du fabricant, être la cause d'interférences aux transmissions radio et télévision. Cet équipement a été testé et déclaré conforme aux limites des appareils numériques de classe B définies à l'alinéa 15 du règlement de la FCC.

Ce périphérique est conforme à l'alinéa 15 du règlement de la FCC. Son fonctionnement est soumis aux deux conditions suivantes :

1. Cet appareil ne doit pas créer d'interférences nuisibles.
2. Cet appareil doit accepter toutes les interférences qu'il reçoit, y compris celles qui peuvent perturber son fonctionnement.

🔊 **AVIS :** Les réglementations de la FCC prévoient que les changements ou modifications non explicitement approuvés par Dell Inc. peuvent annuler vos droits à utiliser cet équipement.

Ces limites ont été conçues pour fournir une protection raisonnable contre les interférences nuisibles dans un milieu résidentiel. Cependant, la possibilité d'interférence d'une installation particulière n'est pas entièrement exclue. Si cet équipement crée effectivement des interférences nuisibles pour la réception radio et télévision, ce qui peut être déterminé en allumant et en éteignant l'équipement, vous êtes encouragé à essayer de corriger les interférences en prenant une ou plusieurs des mesures suivantes :

- 1 Changer l'orientation de l'antenne de réception.
- 1 Repositionner le système en fonction du récepteur.
- 1 Éloigner le système du récepteur.
- 1 Brancher le système sur une autre prise afin que le système et le récepteur se trouvent sur différents circuits de dérivation.

Si nécessaire, consultez un représentant de Dell Inc. ou un technicien radio/télévision expérimenté pour des suggestions supplémentaires.

Les informations suivantes sont fournies conformément à la réglementation de la FCC :

- 1 Nom du produit : OptiPlex 330
- 1 Numéro de modèle : DCSM et DCNE
- 1 Nom du fabricant :
Dell Inc.
Worldwide Regulatory Compliance & Environmental Affairs
One Dell Way
Round Rock, TX 78682 USA
512-338-4400

📌 **REMARQUE :** Pour plus d'informations sur les réglementations, reportez-vous à votre *Guide d'information sur le produit*.

[Retour à la page Contenu](#)

[Retour à la page Contenu](#)

Ajout et remplacement de pièces

Guide d'utilisation du Dell™ OptiPlex™ 330

• [Avant de commencer](#)

Avant de commencer

Cette section contient les procédures d'installation et de retrait des composants de l'ordinateur. Sauf mention contraire, chaque procédure implique les conditions suivantes :

- 1 Vous avez suivi les étapes décrites dans les sections [Mise hors tension de votre ordinateur](#) et [Avant d'intervenir à l'intérieur de votre ordinateur](#).
- 1 Vous avez lu les consignes de sécurité qui figurent dans le *Guide d'information sur le produit Dell™*.
- 1 Pour remplacer un composant ou pour l'installer, s'il est acheté séparément, effectuez la procédure de retrait en sens inverse.

Outils recommandés

Les procédures présentées dans ce document nécessitent l'utilisation des outils suivants :

- 1 un petit tournevis à lame plate
- 1 un petit tournevis cruciforme
- 1 une petite pointe en plastique
- 1 un CD pour le programme de mise à jour du Flash BIOS

Mise hors tension de votre ordinateur

➡ **AVIS** : Pour éviter de perdre des données, enregistrez tous les fichiers ouverts, fermez-les et quittez toutes les applications avant de procéder à l'arrêt du système.

1. Arrêtez le système d'exploitation :

a. Enregistrez et fermez tout fichier ouvert et quittez tous les programmes d'application en cours d'utilisation.

b. *Sous le système d'exploitation Microsoft® Windows® XP*, cliquez sur **Démarrer** → **Arrêter** → **Arrêter**.

Sous Microsoft® Windows Vista™, cliquez sur le bouton Démarrer de Windows Vista  , dans le coin inférieur gauche du bureau, cliquez sur la flèche dans le coin inférieur droit du menu Démarrer comme illustré ci-dessous, puis cliquez sur **Arrêter**.



L'ordinateur s'éteint automatiquement une fois le processus d'arrêt du système d'exploitation terminé.

2. Vérifiez que l'ordinateur et les périphériques reliés sont éteints. Si votre ordinateur et les périphériques reliés ne s'éteignent pas automatiquement lorsque vous arrêtez le système d'exploitation, appuyez sur le bouton d'alimentation et maintenez-le enfoncé pendant environ 4 secondes pour les éteindre.

Avant d'intervenir à l'intérieur de votre ordinateur

Utilisez les consignes de sécurité suivantes pour vous aider à protéger votre ordinateur de dommages éventuels et pour garantir votre sécurité personnelle.

 **PRÉCAUTION** : Avant de commencer toute procédure de cette section, consultez et respectez les consignes de sécurité du *Guide d'information sur le produit*.

 **PRÉCAUTION** : Pour éviter tout choc électrique, toute coupure par les lames mobiles du ventilateur ou toute autre blessure, débranchez toujours la prise secteur de votre ordinateur avant d'ouvrir le capot.

 **PRÉCAUTION** : Ne faites pas fonctionner votre ordinateur avant d'avoir remis en place tous les capots, et notamment le capot de l'ordinateur, les coques, les plaques de recouvrement et les panneaux avant.

➡ **AVIS** : Manipulez les composants et les cartes avec précaution. Ne touchez pas les composants ou les contacts d'une carte. Tenez une carte par les bords ou par la languette de montage métallique. Tenez un composant, tel qu'un processeur par les bords et non par les broches.

➡ **AVIS** : Seul un technicien d'entretien qualifié doit effectuer les réparations sur votre ordinateur. Les dommages causés par une personne non agréée par Dell ne sont pas couverts par votre garantie.

➡ **AVIS** : Lorsque vous débranchez un câble, tirez sur le connecteur ou sur la languette de retrait prévue à cet effet, mais jamais sur le câble lui-même. Certains câbles possèdent des connecteurs avec des languettes de fixation ; si vous déconnectez ce type de câble, appuyez sur ces languettes avant de le déconnecter. Quand vous séparez les connecteurs en tirant dessus, veillez à les maintenir alignés pour ne pas plier de broches de connecteur. De même, lorsque vous connectez un câble, assurez-vous que les deux connecteurs sont bien orientés et alignés.

➡ **AVIS** : Avant de commencer à travailler sur l'ordinateur, suivez les étapes suivantes pour éviter de l'endommager.

1. Éteignez l'ordinateur (reportez-vous à la section [Mise hors tension de votre ordinateur](#)).

 **PRÉCAUTION** : Ne mettez jamais l'ordinateur sous tension lorsque le capot a été retiré.

➡ **AVIS** : Pour déconnecter un câble de réseau, débranchez d'abord le câble de votre ordinateur, puis débranchez-le du périphérique réseau.

 **PRÉCAUTION** : Débranchez tous les câbles de téléphone ou réseau de l'ordinateur.

2. Déconnectez votre ordinateur et tous ses périphériques de leur source d'alimentation électrique.

3. Appuyez sur le bouton d'alimentation pour mettre la carte système à la terre.

➡ **AVIS** : Avant de toucher quoi que ce soit à l'intérieur de l'ordinateur, raccordez-vous à la masse en touchant une surface métallique non peinte, par exemple la partie métallique à l'arrière de l'ordinateur. Pendant votre intervention, touchez périodiquement une surface métallique non peinte de l'ordinateur pour dissiper l'électricité statique qui pourrait endommager les composants internes.

[Retour à la page Contenu](#)

[Retour à la page Contenu](#)

Guide d'utilisation du Dell™ OptiPlex™ 330

• [Nettoyage de votre ordinateur](#)

Nettoyage de votre ordinateur

⚠ PRÉCAUTION : Avant de commencer toute procédure de cette section, consultez et respectez les consignes de sécurité du *Guide d'information sur le produit*.

Ordinateur, clavier et moniteur

⚠ PRÉCAUTION : Débranchez l'ordinateur de la prise secteur avant de le nettoyer. Débranchez le câble réseau ou modem. Nettoyez votre ordinateur avec un tissu doux humecté d'eau. N'utilisez pas de liquide ni d'aérosol nettoyants, ceux-ci peuvent contenir des substances inflammables.

- 1 Utilisez une bombe aérosol d'air comprimé pour chasser la poussière qui se trouve entre les touches du clavier.

Lecteur de disquette

➡ AVIS : N'essayez pas de nettoyer les têtes de lecture avec une tige de nettoyage. Vous risqueriez de déranger accidentellement l'alignement des têtes et d'empêcher le fonctionnement du lecteur.

Nettoyez le lecteur de disquette à l'aide d'une trousse de nettoyage que vous trouverez dans le commerce. Ces kits comportent des disquettes prétraitées permettant d'enlever les dépôts accumulés au cours d'une utilisation normale.

CD et DVD

➡ AVIS : Utilisez toujours de l'air comprimé pour nettoyer la lentille du lecteur de CD/DVD et suivez les instructions fournies avec l'air comprimé. Ne touchez jamais la lentille qui se trouve à l'intérieur du lecteur.

Si vous avez des problèmes pendant la lecture de vos CD ou DVD (des sauts pendant la lecture par exemple), nettoyez les disques.

1. Saisissez le disque par son bord extérieur. Vous pouvez également toucher le bord intérieur de l'orifice central.

➡ AVIS : Pour éviter d'endommager la surface, ne nettoyez pas le disque avec des mouvements circulaires.

2. Avec un chiffon doux et non pelucheux, nettoyez doucement la partie inférieure du disque (côté sans étiquette) en suivant une ligne droite depuis le centre jusqu'au bord extérieur.

Si la poussière ne part pas, utilisez de l'eau ou une solution diluée d'eau et de savon doux. Certains produits vendus dans le commerce nettoient les disques et les protègent contre la poussière, les empreintes et les rayures. Les produits de nettoyage pour CD peuvent également être utilisés sur les DVD sans aucun risque.

[Retour à la page Contenu](#)

[Retour à la page Contenu](#)

Guide d'utilisation du Dell™ OptiPlex™ 330

- [Effacement des mots de passe oubliés](#)
- [Effacement des paramètres CMOS](#)
- [Flash du BIOS](#)

Effacement des mots de passe oubliés

⚠ PRÉCAUTION : Avant de commencer toute procédure de cette section, consultez et respectez les consignes de sécurité qui figurent dans le *Guide d'information sur le produit*.

➡ AVIS : Ce processus efface à la fois le mot de passe système et le mot de passe administrateur.

1. Suivez les procédures décrites dans la section [Avant de commencer](#).
2. Retirez le capot de l'ordinateur.
3. Repérez le cavalier de mot de passe à 2 broches (PSWD) sur la carte système. Par défaut, les broches 1 et 2 sont connectées. Vous devrez retirer le cavalier et redémarrer le système comme suit.
4. Retirez le cavalier.

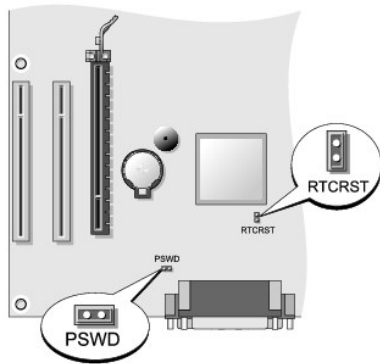

5. Remettez le capot de l'ordinateur en place (reportez-vous à la section [Remise en place du capot de l'ordinateur](#)).
 6. Branchez l'ordinateur et l'écran sur les prises secteur, puis allumez-les.
 7. Après l'affichage du bureau Microsoft® Windows® sur votre ordinateur, arrêtez celui-ci (reportez-vous à la section [Mise hors tension de votre ordinateur](#)).
 8. Éteignez le moniteur et débranchez-le de la prise secteur.
 9. Débranchez l'ordinateur de la prise secteur, puis appuyez sur le bouton d'alimentation pour mettre la carte système à la terre.
 10. Ouvrez le capot de l'ordinateur.
 11. Repérez le cavalier de mot de passe à 2 broches (PSWD) sur la carte système, et remettez-le en place pour réactiver la fonction de mot de passe.
 12. Remettez le capot de l'ordinateur en place (reportez-vous à la section [Remise en place du capot de l'ordinateur](#)).
- ➡ AVIS :** Pour connecter un câble de réseau, branchez d'abord le câble sur la prise réseau murale, puis sur l'ordinateur.
13. Rebranchez l'ordinateur et ses périphériques à leurs prises électriques, puis allumez-les.

📌 REMARQUE : Cette opération réactive la fonctionnalité de mot de passe. Lorsque vous ouvrez le programme de configuration du système (reportez-vous à la section [Ouverture du programme de configuration du système](#)), les deux options de mot de passe (système et administrateur) ont pour valeur **Not Set** (Non défini). Cela signifie que la fonctionnalité est activée mais qu'aucun mot de passe n'est attribué.

14. Affectez un nouveau mot de passe système et/ou administrateur. Remettez le capot de l'ordinateur en place (reportez-vous à la section [Remise en place du capot de l'ordinateur](#)).

 **AVIS** : Pour connecter un câble de réseau, branchez d'abord le câble sur le périphérique réseau, puis sur l'ordinateur.

15. Rebranchez l'ordinateur et ses périphériques à leurs prises électriques, puis allumez-les.
-

Effacement des paramètres CMOS

 **PRÉCAUTION** : Avant de commencer toute procédure de cette section, consultez et respectez les consignes de sécurité qui figurent dans le *Guide d'information sur le produit*.

1. Suivez les procédures décrites dans la section [Avant de commencer](#).
2. Retirez le capot de l'ordinateur.
3. Réinitialisez les paramètres CMOS :
 - a. Repérez les cavaliers de mot de passe (PSWD) et CMOS (RTCRST) sur la carte système (reportez-vous à la section [Effacement des mots de passe publiés](#)).
 - b. Retirez la fiche du cavalier PSWD de ses broches.
 - c. Placez la fiche sur les broches du cavalier RTCRST et attendez environ cinq secondes.
 - d. Retirez la fiche des broches RTCRST et remettez-la sur les broches du cavalier PSWD.

4. Remettez le capot de l'ordinateur en place (reportez-vous à la section [Remise en place du capot de l'ordinateur](#)).

 **AVIS** : Pour connecter un câble de réseau, branchez d'abord le câble sur la prise réseau murale, puis sur l'ordinateur.

5. Rebranchez l'ordinateur et ses périphériques à leurs prises électriques, puis allumez-les.
-

Flash du BIOS

Vous pouvez être amené à flasher le BIOS lorsqu'une mise à jour est disponible ou lorsque vous remplacez la carte système.

1. Allumez l'ordinateur.
 2. Repérez le fichier de mise à jour du BIOS adapté à votre ordinateur sur le site Web du service de support de Dell à l'adresse support.dell.com.
 3. Cliquez sur **Download Now** (Télécharger maintenant) pour télécharger le fichier.
 4. Si la fenêtre **Export Compliance Disclaimer** (Avertissement de conformité des exportations) apparaît, cliquez sur **Yes, I Accept this Agreement** (Oui, j'accepte les termes du contrat).
La fenêtre **File Download** (Téléchargement du fichier) apparaît.
 5. Cliquez sur **Save this program to disk** (Enregistrer ce programme sur le disque), puis sur **OK**.
La fenêtre **Save In** (Enregistrer dans) apparaît.
 6. Cliquez sur la flèche vers le bas pour afficher le menu **Enregistrer dans**, sélectionnez **Desktop** (Bureau), puis cliquez sur **Save** (Enregistrer).
Le fichier se télécharge sur votre bureau.
 7. Cliquez sur **Close** (Fermer) lorsque la fenêtre **Download Complete** (Téléchargement terminé) apparaît.
L'icône du fichier apparaît sur votre bureau et porte le même nom que le fichier de mise à jour du BIOS téléchargé.
 8. Double-cliquez sur l'icône du fichier, sur le bureau, puis suivez les instructions qui s'affichent à l'écran.
-

[Retour à la page Contenu](#)

[Retour à la page Contenu](#)

Guide d'utilisation du Dell™ OptiPlex™ 330

● [Dell Diagnostics](#)

Dell Diagnostics

 **PRÉCAUTION** : Avant de commencer toute procédure de cette section, consultez et respectez les consignes de sécurité du *Guide d'information sur le produit*.

Quand utiliser Dell Diagnostics

Si vous rencontrez des difficultés avec votre ordinateur, procédez aux vérifications à faire pour résoudre les blocages et les problèmes logiciels (reportez-vous à la section [Problèmes de blocages et logiciels](#)) et exécutez Dell Diagnostics avant de contacter Dell pour une assistance technique.

Il est recommandé d'imprimer ces procédures avant de commencer.

 **AVIS** : Dell Diagnostics ne fonctionne que sur les ordinateurs Dell™.

 **REMARQUE** : Le support *Drivers and Utilities* est en option et n'est pas obligatoirement expédié avec votre ordinateur.

Pour étudier les informations de configuration de votre ordinateur et vous assurer que le périphérique que vous souhaitez tester s'affiche dans le programme de configuration du système et qu'il est actif, reportez-vous à la section [Programme de configuration du système](#).

Démarrez Dell Diagnostics à partir de votre disque dur ou du support *Drivers and Utilities*.

Démarrage de Dell Diagnostics à partir de votre disque dur

Dell Diagnostics est situé sur une partition cachée de l'utilitaire de diagnostic de votre disque dur.

 **REMARQUE** : Si rien ne s'affiche, reportez-vous à la section [Contacter Dell](#).

1. Vérifiez que l'ordinateur est branché sur une prise secteur en bon état de marche.
2. Mettez votre ordinateur sous tension (ou redémarrez-le).
3. Lorsque le logo DELL™ s'affiche, appuyez immédiatement sur <F12>. Sélectionnez **Diagnostics** dans le menu d'amorçage et appuyez sur <Entrée>.

 **REMARQUE** : Si vous attendez trop longtemps et que le logo du système d'exploitation apparaît, attendez que le bureau Microsoft® Windows® s'affiche, puis arrêtez votre ordinateur et faites une nouvelle tentative.

 **REMARQUE** : Si un message vous indique qu'aucune partition d'utilitaire de Dell Diagnostics n'a été trouvée, exécutez Dell Diagnostics à partir du support *Drivers and Utilities*.

4. Appuyez sur une touche pour démarrer Dell Diagnostics à partir de la partition de l'utilitaire de diagnostics sur votre disque dur.

Démarrage de Dell Diagnostics à partir du CD Drivers and Utilities

1. Insérez le support *Drivers and Utilities*.
2. Arrêtez, puis redémarrez l'ordinateur.

Lorsque le logo DELL s'affiche, appuyez immédiatement sur <F12>.

 **REMARQUE** : Si vous attendez trop longtemps et que le logo du système d'exploitation apparaît, attendez que le bureau Microsoft® Windows® s'affiche, puis arrêtez votre ordinateur et faites une nouvelle tentative.

 **REMARQUE** : Les étapes suivantes modifient la séquence d'amorçage pour une seule exécution. Au démarrage suivant, l'ordinateur démarre en fonction des périphériques définis dans le programme de configuration du système.

3. Lorsque la liste des périphériques d'amorçage s'affiche, sélectionnez CD/DVD/CD-RW et appuyez sur <Entrée>.
4. Sélectionnez l'option **Boot from CD-ROM** (Amorcer à partir du CD- ROM) dans le menu qui s'affiche et appuyez sur <Entrée>.

5. Tapez 1 pour lancer le menu du CD et appuyez sur <Entrée> pour continuer.
6. Sélectionnez **Run Dell 32-bit Diagnostics** (Exécuter Dell Diagnostics 32 bits) dans la liste numérotée. Si plusieurs versions sont répertoriées, sélectionnez la version appropriée pour votre ordinateur.
7. Lorsque le **menu principal** de Dell Diagnostics s'affiche, sélectionnez le test à effectuer.

Menu principal de Dell Diagnostics

1. Une fois Dell Diagnostics chargé, cliquez sur le bouton de l'option de votre choix lorsque l'écran **Menu principal** s'affiche.

 **REMARQUE** : Il vous est recommandé de sélectionner **Test System** (Tester le système) pour exécuter un test complet de votre ordinateur.

| Option | Fonction |
|---------------------------------|---|
| Test Memory (Tester la mémoire) | Permet d'exécuter un test autonome de la mémoire. |
| Test System (Tester le système) | Permet d'exécuter les diagnostics du système. |
| Exit (Quitter) | Permet de quitter les diagnostics. |

2. Lorsque vous avez sélectionné l'option **Test System** (Tester le système) dans le menu principal, le menu suivant s'affiche :

 **REMARQUE** : Il vous est recommandé de sélectionner **Extended Test** (Test approfondi) dans le menu ci-dessous pour effectuer un contrôle plus approfondi des périphériques installés sur l'ordinateur.

| Option | Fonction |
|---|---|
| Express Test (Test rapide) | Ce test vous permet de tester rapidement les périphériques du système. Il dure généralement entre 10 et 20 minutes. |
| Extended Test (Test approfondi) | Ce test vous permet d'effectuer un contrôle approfondi sur les périphériques du système. Il dure généralement au moins 1 heure. |
| Custom Test (Test personnalisé) | Ce test vous permet de tester un périphérique donné ou de personnaliser les tests à exécuter. |
| Symptom Tree (Arborescence des symptômes) | Cette option vous permet de sélectionner les tests en fonction d'un symptôme du problème rencontré. Elle répertorie les symptômes les plus fréquents. |

3. Si un problème survient pendant un test, un message indiquant le code d'erreur et une description du problème s'affiche. Notez le code d'erreur et la description du problème, puis reportez-vous à la section [Contacter Dell](#).

 **REMARQUE** : Le numéro de service de votre ordinateur est situé en haut de chaque écran de test. Lorsque vous contacterez le support technique de Dell, ce numéro de service vous sera demandé.

4. Si vous exécutez un test à partir de l'option **Custom Test** (Test personnalisé) ou **Symptom Tree** (Arborescence des symptômes), cliquez sur l'onglet approprié décrit dans le tableau suivant pour obtenir plus d'informations.

| Onglet | Fonction |
|-------------------------|--|
| Results (Résultats) | Affiche les résultats du test et les conditions d'erreur rencontrées. |
| Errors (Erreurs) | Affiche les conditions d'erreur rencontrées, les codes d'erreur et la description du problème. |
| Help (Aide) | Décrit le test et peut indiquer les conditions requises pour exécuter le test. |
| Configuration | Affiche la configuration matérielle du périphérique sélectionné. Dell Diagnostics obtient des informations de configuration sur tous les périphériques à partir du programme de configuration du système, de la mémoire et de divers tests internes. Ces résultats sont ensuite affichés dans la liste des périphériques située dans la partie gauche de l'écran. La liste des périphériques risque de ne pas afficher les noms de tous les composants installés sur votre ordinateur ou de tous les périphériques reliés à celui-ci. |
| Parameters (Paramètres) | Vous permet de personnaliser le test en modifiant ses paramètres. |

5. Lorsque les tests sont terminés, fermez l'écran de test pour revenir à l'écran **Menu principal**. Pour quitter Dell Diagnostics et redémarrer l'ordinateur, fermez l'écran **Menu principal**.
6. Retirez le support **Dell Drivers and Utilities** (le cas échéant).

[Retour à la page Contenu](#)



[Retour à la page Contenu](#)



Recherche d'informations



Guide d'utilisation du Dell™ OptiPlex™ 330

 **REMARQUE** : Certaines fonctionnalités ou supports peuvent être optionnels et ne pas accompagner votre ordinateur. Certaines fonctionnalités ou supports peuvent ne pas être disponibles dans certains pays.

 **REMARQUE** : Il est possible que des informations supplémentaires soient fournies avec votre ordinateur.

| Que recherchez-vous ? | Cherchez ici |
|---|---|
| <ul style="list-style-type: none">1 Programme de diagnostic pour mon ordinateur1 Pilotes pour mon ordinateur1 Logiciel DSS (Desktop System Software) | <p>Support Drivers and Utilities</p> <p>REMARQUE : Le support <i>Drivers and Utilities</i> (Pilotes et utilitaires) peut être optionnel et ne pas être expédié avec votre ordinateur.</p> <p>Les pilotes sont déjà installés sur l'ordinateur. Vous pouvez utiliser ce support pour réinstaller les pilotes (reportez-vous à la section Réinstallation des pilotes et des utilitaires) ou pour exécuter Dell Diagnostics (reportez-vous à la section Dell Diagnostics).</p> <p>Des fichiers Lisez-moi peuvent être inclus sur votre support afin de fournir des informations de dernière minute concernant des modifications techniques apportées à votre système ou des informations de référence destinées aux techniciens ou aux utilisateurs expérimentés.</p>  <p>REMARQUE : Les dernières mises à jour des pilotes et de la documentation se trouvent à l'adresse support.dell.com.</p> |
| <ul style="list-style-type: none">1 Informations de dépannage de base1 Comment exécuter Dell Diagnostics1 Outils et utilitaires1 Comment configurer une imprimante | <p>Guide de référence rapide</p> <p>REMARQUE : Ce document peut être en option et n'est pas obligatoirement expédié avec votre ordinateur.</p>  |

| | |
|---|---|
| <ul style="list-style-type: none"> 1 Informations sur les garanties 1 Termes et Conditions (États-Unis uniquement) 1 Consignes de sécurité 1 Informations sur les réglementations 1 Informations relatives à l'ergonomie 1 Contrat de licence pour utilisateur final | <p>REMARQUE : Ce document est disponible au format PDF à l'adresse support.dell.com.</p> <p>Guide d'information sur le produit Dell™</p>  |
| <ul style="list-style-type: none"> 1 Comment retirer et remplacer des pièces 1 Caractéristiques 1 Comment configurer les paramètres du système 1 Comment déterminer et résoudre des problèmes | <p>Guide d'utilisation du Dell OptiPlex™ 330</p> <p><i>Centre d'aide et de support Microsoft Windows</i></p> <ol style="list-style-type: none"> 1. Cliquez sur le bouton Démarrer de Windows Vista→ Aide et support→ Guides d'utilisation du système Dell→ Guides du système. 2. Cliquez sur le <i>Guide d'utilisation</i> de votre ordinateur. |
| <ul style="list-style-type: none"> 1 Numéro de service et code de service express 1 Étiquette de licence Microsoft Windows | <p>Numéro de service et licence Microsoft® Windows®</p> <p>Ces étiquettes sont apposées à l'ordinateur.</p> <ol style="list-style-type: none"> 1 Utilisez le numéro de service pour identifier votre ordinateur lorsque vous accédez au site Web support.dell.com ou lorsque vous contactez le service de support. 1 Entrez le code de service express pour orienter votre appel lorsque vous contactez le service de support.  <p>REMARQUE : Par mesure de sécurité, la nouvelle étiquette de licence de Microsoft Windows intègre une partie manquante, afin d'éviter que l'étiquette ne soit enlevée.</p> |
| <ul style="list-style-type: none"> 1 Solutions — Conseils et astuces de dépannage, articles de techniciens, cours en ligne et questions fréquemment posées 1 Forum clients — Discussion en ligne avec d'autres clients Dell 1 Mises à niveau — Informations sur les mises à niveau des composants, comme la mémoire, l'unité de disque dur et le système d'exploitation 1 Service clientèle — Coordonnées, appels de service et état des commandes, garantie et informations sur les réparations 1 Service et support — État des appels de service et historique du support, contrat de service, discussions en ligne avec le support technique 1 Services Dell Technical Update — Notification proactive par courrier électronique des mises à jour matérielles et logicielles pour votre ordinateur 1 Référence — Documentation de l'ordinateur, détails sur la configuration de l'ordinateur, caractéristiques de produit et livres blancs 1 Téléchargements — Pilotes, correctifs et mises à jour logicielles agréés 1 DSS (Desktop System Software - Logiciel système de bureau) — Si vous réinstallez le système d'exploitation de votre ordinateur, vous devez également réinstaller l'utilitaire DSS. DSS fournit des mises à jour essentielles pour le système d'exploitation et la prise en charge des processeurs, des lecteurs optiques, des périphériques USB, etc. DSS est requis pour le bon fonctionnement de votre ordinateur Dell. Ce logiciel détecte automatiquement votre ordinateur et son système d'exploitation, et installe les mises à jour appropriées à votre configuration. | <p>Site Web du service de support de Dell — support.dell.com</p> <p>REMARQUE : Sélectionnez votre région ou votre secteur d'activité pour afficher le site de support approprié.</p> |

| | |
|--|--|
| | <p>Pour télécharger DSS (Desktop System Software) :</p> <ol style="list-style-type: none"> 1. Rendez-vous sur support.dell.com, sélectionnez votre région ou votre secteur d'activité et entrez votre numéro de service. 2. Sélectionnez Drivers & Downloads (Pilotes et téléchargements) et cliquez sur Go/OK. 3. Cliquez sur votre système d'exploitation et recherchez le mot-clé <i>Desktop System Software</i>. <p>REMARQUE : L'interface utilisateur support.dell.com peut varier selon vos sélections.</p> |
| <ul style="list-style-type: none"> 1 Comment utiliser Windows Vista™ 1 Comment utiliser des programmes et des fichiers 1 Comment personnaliser mon bureau | <p>Centre d'aide et de support de Windows</p> <ol style="list-style-type: none"> 1. Cliquez sur le bouton Démarrer de Windows Vista  → Aide et support. 2. Entrez un mot ou une expression qui décrit votre problème, puis cliquez sur l'icône en forme de flèche. 3. Cliquez sur la rubrique qui décrit votre problème. 4. Suivez les instructions qui s'affichent. |
| <ul style="list-style-type: none"> 1 Comment réinstaller mon système d'exploitation | <p>Support Operating System</p> <p>REMARQUE : Le support <i>Operating System</i> (Système d'exploitation) peut être en option et n'est pas obligatoirement expédié avec tous les ordinateurs.</p> <p>Le système d'exploitation est déjà installé sur votre ordinateur. Pour réinstaller le système d'exploitation, utilisez le disque <i>Operating System</i>. Reportez-vous à la section Restauration du système d'exploitation.</p>  <p>Après avoir réinstallé le système d'exploitation, utilisez le disque <i>Drivers and Utilities</i> pour réinstaller les pilotes des périphériques fournis avec votre ordinateur.</p> <p>L'étiquette de la clé de produit du système d'exploitation est apposée à l'ordinateur.</p> <p>REMARQUE : La couleur de votre disque dépend du système d'exploitation que vous avez commandé.</p> |

[Retour à la page Contenu](#)

[Retour à la page Contenu](#)

Glossaire

Guide d'utilisation du Dell™ OptiPlex™ 330

Les termes répertoriés dans ce glossaire ne sont fournis qu'à titre informatif et ne décrivent pas obligatoirement les fonctions intégrées à votre ordinateur particulier.

A

ACPI — Advanced Configuration and Power Interface — Spécification de gestion de l'alimentation qui permet aux systèmes d'exploitation Microsoft® Windows® de placer l'ordinateur en mode Veille ou Mise en veille prolongée afin de conserver l'énergie électrique attribuée à chaque périphérique connecté à l'ordinateur.

adressage de mémoire — Processus permettant à l'ordinateur d'attribuer des adresses mémoire à des emplacements physiques au démarrage. Les périphériques et les logiciels peuvent ensuite déterminer les informations auxquelles le microprocesseur peut accéder.

adresse E/S — Adresse RAM associée à un périphérique spécifique (un connecteur série, un connecteur parallèle ou une baie d'extension) et qui permet au processeur de communiquer avec ce périphérique.

adresse mémoire — Emplacement spécifique où les données sont stockées temporairement dans la mémoire RAM.

AGP — Accelerated Graphics Port — Port graphique dédié allouant de la mémoire système à utiliser pour les tâches liées à la vidéo. Le port AGP permet d'obtenir une image vidéo de haute qualité avec des couleurs fidèles grâce à une interface très rapide entre le circuit vidéo et la mémoire de l'ordinateur.

AHCI — Advanced Host Controller Interface — Interface de contrôleur d'hôte de disque dur SATA permettant au pilote de stockage d'activer des technologies telles que Native Command Queuing (NCQ) et l'enfichage à chaud.

ALS — Ambient Light Sensor — Fonctionnalité aidant à contrôler la luminosité d'affichage.

ASF — Alert Standards Format — Standard permettant de définir un mécanisme pour signaler les alertes matérielles et logicielles à une console de gestion. La norme ASF est conçue pour être indépendante des plates-formes et des systèmes d'exploitation.

autonomie de la batterie — Nombre de minutes ou d'heures durant lesquelles la batterie d'un ordinateur portable peut alimenter l'ordinateur.

B

baie de média — Baie qui prend en charge des périphériques tels qu'un lecteur optique, une seconde batterie ou un module Dell TravelLite™.

baie modulaire — Voir *baie de média*.

BIOS — Basic Input/Output System (Système de base d'entrée/sortie) — Programme (ou utilitaire) qui joue le rôle d'interface entre le matériel informatique et le système d'exploitation. Ne modifiez les paramètres de ce programme que si vous connaissez avec exactitude les effets de chacun d'eux sur l'ordinateur. Appelé également *programme de configuration du système*.

bit — Plus petite unité de donnée interprétée par l'ordinateur.

Blu-ray Disc™ (BD) — Technologie de stockage optique qui offre une capacité de stockage allant jusqu'à 50 Go, une vraie résolution vidéo 1080p (téléviseur HD requis) et des canaux 7.1 natifs avec un son surround non compressé.

bps — bits par seconde — Unité standard de mesure de la vitesse de transmission de données.

BTU — British thermal unit (unité thermique britannique) — Mesure de sortie de chaleur.

bus — Passerelle pour les communications entre les composants de votre ordinateur.

bus local — Bus de données fournissant une transmission rapide des données entre les périphériques et le processeur.

C

C — Celsius — Système de mesure de température où 0 ° est le point de congélation et 100 ° le point d'ébullition de l'eau.

CA — courant alternatif — Forme d'électricité qui alimente votre ordinateur lorsque vous branchez le câble d'alimentation de l'adaptateur secteur sur une prise électrique.

capteur infrarouge — Port permettant de transférer des données entre l'ordinateur et des périphériques compatibles infrarouge sans utiliser de connexion câblée.

carnet — Document international des douanes qui facilite les importations temporaires dans les pays étrangers. Appelé également *passport de marchandises*.

carte d'extension — Carte installée dans un logement d'extension sur la carte système de certains ordinateurs et qui permet d'augmenter les capacités de l'ordinateur. Il peut s'agir d'une carte vidéo, modem ou son.

carte ExpressCard — Carte E/S amovible conforme à la norme PCMCIA. Les cartes modem et les cartes réseau sont des types courants de cartes

ExpressCard. Les cartes ExpressCard prennent en charge à la fois les normes PCI Express et USB 2.0.

carte intelligente — Carte qui incorpore un processeur et une puce mémoire. Les cartes à puce permettent d'identifier un utilisateur sur des ordinateurs équipés de telles cartes.

Carte Mini — Petite carte conçue pour les périphériques intégrés, tels que les cartes de communication réseau. Une carte Mini est équivalente, du point de vue fonctionnel, à une carte d'extension PCI standard.

carte PC — Carte d'E/S amovible conforme à la norme PCMCIA. Les cartes modem et les cartes réseau sont des cartes PC courantes.

carte PC étendue — Carte PC qui dépasse du logement de carte PC lorsqu'elle est installée.

carte réseau — Puce qui offre des fonctions réseau. Un ordinateur peut disposer d'une carte réseau sur sa carte système ou il peut contenir une carte PC avec un adaptateur intégré. Une carte réseau est aussi appelée *NIC* (Network Interface Controller [contrôleur d'interface réseau]).

carte système — Carte à circuits imprimés principale de votre ordinateur. Appelée aussi *carte mère*.

CD-R — CD recordable (CD inscriptible) — Version enregistrable d'un CD. Des données ne peuvent être enregistrées qu'une seule fois sur un CD enregistrable. Une fois enregistrées, les données ne peuvent être ni effacées ni écrasées.

CD-RW — CD rewritable (CD réinscriptible) — Version réinscriptible d'un CD. Vous pouvez enregistrer des données sur un CD-RW, puis les effacer et les réécrire.

circuit intégré — Semi-conducteur ou puce sur lesquels sont fabriqués des milliers ou des millions de minuscules composants électroniques destinés aux équipements informatiques, audio et vidéo.

CMOS — Type de circuit électronique. Les ordinateurs utilisent une petite quantité de la mémoire CMOS alimentée par batterie pour mémoriser la date, l'heure et les options de configuration du système.

COA — Certificate of Authenticity (certificat d'authenticité) — Code alphanumérique Windows inscrit sur une étiquette sur votre ordinateur. Également appelé *Clé de produit* ou *Identification produit*.

code de service express — Code numérique inscrit sur une étiquette apposée à votre ordinateur Dell™. Utilisez le code service express lorsque vous contactez Dell pour obtenir une assistance technique. Le code de service express n'est pas nécessairement disponible dans tous les pays.

combinaison de touches — Commande nécessitant une pression simultanée sur plusieurs touches.

connecteur DIN — Connecteur rond à 6 broches conforme aux normes DIN (Deutsche Industrie-Norm), généralement utilisé pour connecter des connecteurs de câble de souris ou de clavier PS/2.

connecteur parallèle — Port d'E/S souvent utilisé pour connecter une imprimante parallèle à l'ordinateur. Appelé également *port LPT*.

connecteur série — Port d'E/S souvent utilisé pour connecter des périphériques comme des organisateurs ou des appareils photo numériques sur votre ordinateur.

contrôleur — Puce qui contrôle le transfert de données entre le processeur et la mémoire ou entre le processeur et les périphériques.

contrôleur vidéo — Circuits de la carte vidéo ou de la carte système (sur les ordinateurs dotés d'un contrôleur vidéo intégré) qui fournissent, en association avec l'écran ou un moniteur externe, les fonctions vidéo de votre ordinateur.

CRIMM — Continuity Rambus In-line Memory Module — Module ne disposant pas de puces de mémoire, utilisé pour remplir les emplacements RIMM inutilisés.

curseur — Marqueur sur l'écran qui indique l'emplacement de la prochaine action du clavier, de la tablette tactile ou de la souris. Il s'agit généralement d'une ligne clignotante, d'un caractère de soulignement ou d'une petite flèche.

D

DDR SDRAM — Double-Data-Rate SDRAM (SDRAM à double débit de données) — Type de SDRAM doublant les cycles de données en rafale et améliorant les performances du système.

DDR2 SDRAM — Double-Data-Rate 2 SDRAM (SDRAM à double débit de données 2) — Type de SDRAM DDR qui utilise une pré-extraction de 4 bits et d'autres modifications architecturales pour passer la vitesse de la mémoire à plus de 400 MHz.

DEL — Diode électroluminescente — Composant électronique émettant de la lumière pour indiquer l'état de l'ordinateur.

DIMM — Dual In-line Memory Module (module de mémoire à connexion double) — Carte à circuits imprimés dont les puces mémoire se connectent au module de mémoire de la carte système.

dissipateur de chaleur — Plaque en métal sur certains microprocesseurs qui permet de dissiper la chaleur.

DMA — Direct Memory Access (accès direct à la mémoire) — Canal permettant à certains types de transferts de données entre la mémoire RAM et un périphérique d'éviter de passer par le processeur.

DMTF — Distributed Management Task Force — Consortium de compagnies représentant des fournisseurs de matériel et de logiciel développant des normes de gestion pour les environnements réseau, Internet, de bureau et d'entreprise distribués.

domaine — Groupe d'ordinateurs, de programmes et de périphériques sur un réseau administrés en tant qu'unité avec des règles et des procédures communes afin d'être utilisés par un groupe d'utilisateurs donné. Les utilisateurs doivent se connecter au domaine pour avoir accès aux ressources.

dossier — Terme utilisé pour décrire l'espace sur une disquette ou une unité de disque dur sur laquelle des fichiers sont organisés et regroupés. Les fichiers d'un dossier peuvent être affichés et classés de différentes façons, par exemple par ordre alphabétique, par date ou par taille.

double cur — Technologie dans laquelle deux unités physiques de calcul coexistent au sein d'un même processeur, augmentant ainsi l'efficacité de calcul et les capacités d'exécution de tâches multiples.

DRAM — Dynamic Random-Access Memory (mémoire dynamique à accès aléatoire) — Mémoire qui stocke des informations dans les circuits intégrés contenant

des condensateurs.

DSL — Digital Subscriber Line — Technologie offrant une connexion Internet constante et à haute vitesse par l'intermédiaire d'une ligne téléphonique analogique.

durée de vie d'une batterie — Nombre d'années durant lesquelles la batterie d'un ordinateur portable peut être rechargée.

DVD-R — DVD recordable (DVD enregistrable) — Version enregistrable d'un DVD. Les données ne peuvent être enregistrées qu'une seule fois sur un DVD enregistrable. Une fois enregistrées, les données ne peuvent être ni effacées ni écrasées.

DVD+RW — DVD rewritable (DVD réinscriptible)— Version réinscriptible d'un DVD. Vous pouvez enregistrer des données sur un DVD+RW, puis les effacer et les réécrire. (La technologie DVD+RW diffère de la technologie DVD-RW.)

DVI — Digital Video Interface (interface vidéo numérique) — Norme de transmission numérique entre un ordinateur et un écran vidéo numérique.

E

ECC — Error Checking and Correction (code de vérification et de correction d'erreur) — Type de mémoire qui inclut des circuits spéciaux pour tester l'exactitude des données lorsqu'elles passent par la mémoire.

ECP — Extended Capabilities Port — Connecteur parallèle permettant de transmettre des données de manière bidirectionnelle. Similaire à EPP, le port ECP utilise l'accès direct à la mémoire pour transférer des données et améliore généralement les performances.

éditeur de texte — Programme utilisé pour créer et modifier les fichiers contenant uniquement du texte ; par exemple, le Bloc-notes de Windows utilise un éditeur de texte. En général, les éditeurs de texte n'offrent pas les fonctions de renvoi à la ligne automatique ou de mise en forme (option permettant de souligner, de changer les polices, etc.).

EIDE — Enhanced Integrated Device Electronics (électronique de périphérique intégré améliorée) — Version améliorée de l'interface IDE pour les disques durs et les lecteurs de CD.

EMI — Electromagnetic Interference (interférence électromagnétique) — Interférences électriques causées par radiation électromagnétique.

ENERGY STAR® — Exigences de l'agence EPA (Environmental Protection Agency) permettant de diminuer la consommation globale d'électricité.

EPP — Enhanced Parallel Port — Connecteur parallèle permettant de transmettre des données de manière bidirectionnelle.

E/S — entrée/sortie — Opération ou périphérique entrant et extrayant des données de votre ordinateur. Les claviers et les imprimantes sont des périphériques d'E/S.

ESD — ElectroStatic Discharge (décharge électrostatique) — Brève décharge d'électricité statique. Ce type de décharge peut endommager les circuits intégrés du matériel informatique et de communication.

F

Fahrenheit — Système de mesure de température où 32 ° correspond au point de congélation et 212 ° au point d'ébullition de l'eau.

FBD — Fully-Buffered DIMM — Carte DIMM pourvue de puces DDR2 DRAM et d'une mémoire tampon AMB (Advanced Memory Buffer) qui accélère la communication entre les puces DDR2 SDRAM et le système.

FCC — Federal Communications Commission (Commission fédérale des communications, aux États-Unis) — Bureau américain responsable de l'application de réglementations relatives aux communications qui évalue la quantité de radiations pouvant être émise par les ordinateurs et autres équipements électroniques.

fichier « Lisez-moi » — Fichier texte livré avec un logiciel ou du matériel. En général, les fichiers « Lisez-moi » fournissent des informations sur l'installation et décrivent les améliorations ou corrections apportées au produit qui n'ont pas encore été documentées.

formater — Processus qui prépare un disque pour le stockage des fichiers. Lorsqu'un lecteur ou disque est formaté, les informations existantes sur ce lecteur ou disque sont perdues.

FSB — Front Side Bus (bus frontal) — Canal de données et interface physique entre le processeur et la mémoire RAM.

FTP — File Transfer Protocol (protocole de transfert de fichiers) — Protocole Internet standard utilisé pour échanger des fichiers entre des ordinateurs connectés à Internet.

G

G — gravité — Mesure de poids et de force.

GHz — gigahertz — Unité de mesure de fréquence égale à un milliard de Hz ou à mille MHz. La vitesse des microprocesseurs, des bus et des interfaces des ordinateurs est généralement mesurée en GHz.

Go — giga-octet — Unité de stockage égale à 1024 Mo (1 073 741 824 octets). Ce terme est souvent arrondi à 1 000 000 000 octets lorsqu'il fait référence à la capacité de stockage d'un disque dur.

GUI — Graphical User Interface (interface graphique utilisateur) — Logiciel interagissant avec l'utilisateur à l'aide de menus, de fenêtres et d'icônes. La plupart des programmes fonctionnant avec les systèmes d'exploitation Microsoft Windows ont des interfaces graphiques utilisateur.

H

HTTP — Hypertext Transfer Protocol — Protocole d'échange de fichiers entre des ordinateurs connectés à Internet.

Hyper-Threading — L'Hyper-Threading est une technologie Intel qui améliore les performances globales de l'ordinateur en permettant à un processeur physique de fonctionner comme deux processeurs logiques capables d'exécuter certaines tâches en simultané.

Hz — Hertz — Unité de mesure de fréquence égale à 1 cycle par seconde. La vitesse de fonctionnement des ordinateurs et des périphériques électroniques est souvent mesurée en kilohertz (kHz), mégahertz (MHz), gigahertz (GHz) ou térahertz (THz).

I

IDE — Integrated Device Electronics — Interface pour les périphériques de stockage de masse dans laquelle le contrôleur est intégré à l'unité de disque dur ou au lecteur de CD.

IEEE 1394 — Institute of Electrical and Electronics Engineers, Inc. — Bus série à hautes performances utilisé pour connecter des périphériques compatibles IEEE 1394, tels que les appareils numériques et les lecteurs de DVD, à l'ordinateur.

intégré — Fait généralement référence aux composants physiquement situés sur la carte système de l'ordinateur. Synonyme d'*incorporé*.

IrDA — Infrared Data Association — Organisme en charge de la création de normes internationales pour les communications infrarouge.

IRQ — Interrupt Request (requête d'interruption) — Passerelle électronique associée à un périphérique spécifique et qui permet à ce dernier de communiquer avec le processeur. Une IRQ doit être attribuée à chaque périphérique. Bien que deux périphériques puissent partager la même affectation d'IRQ, ils ne peuvent pas fonctionner simultanément.

ISP — fournisseur d'accès Internet — Société qui vous permet d'accéder à son serveur hôte afin de vous connecter directement à Internet, d'envoyer et de recevoir des messages électroniques et d'accéder à des sites Web. Le fournisseur d'accès Internet (FAI) vous attribue un progiciel, un nom d'utilisateur et des numéros de téléphone d'accès contre un paiement.

K

Kb — Kilobit — Unité de données égale à 1024 bits. Mesure de la capacité des circuits intégrés de mémoire.

kHz — Kilohertz — Unité de mesure de fréquence égale à 1000 Hz.

Ko — Kilo-octet — Unité de données égale à 1024 octets mais souvent considérée comme étant égale 1000 octets.

L

LAN — Local Area Network (réseau local) — Réseau informatique couvrant une petite zone. Un réseau local est généralement limité à un seul bâtiment ou à plusieurs bâtiments avoisinants. Un LAN peut être connecté à un autre réseau local sur n'importe quelle distance par des lignes téléphoniques et des ondes radioélectriques pour constituer un réseau étendu (WAN, Wide Area Network).

LCD — Liquid Crystal Display — Technologie utilisée pour les écrans plats et ceux des ordinateurs portables.

lecteur d'empreintes — Capteur utilisant le caractère unique de vos empreintes pour authentifier votre identité utilisateur pour sécuriser votre ordinateur.

lecteur de CD-RW — Lecteur qui peut lire les CD et écrire sur des disques réinscriptibles (CD-RW) et des disques enregistrables (CD-R). On peut écrire plusieurs fois sur des CD-RW, tandis que les CD-R ne permettent qu'une seule inscription.

lecteur de CD-RW/DVD — Lecteur, parfois appelé lecteur combiné, permettant de lire des CD et des DVD, et d'écrire sur des disques réinscriptibles (CD-RW) et des disques enregistrables (CD-R). On peut écrire plusieurs fois sur des CD-RW, tandis que les CD-R ne permettent qu'une seule inscription.

lecteur de disque dur — Lecteur permettant de lire et d'écrire des données sur un disque dur. Les termes lecteur de disque dur et disque dur sont souvent utilisés indifféremment.

lecteur de DVD+RW — Lecteur permettant de lire les DVD et la plupart des supports de CD et d'écrire sur des disques DVD+RW (DVD réinscriptibles).

lecteur optique — Lecteur qui utilise la technologie optique pour lire ou écrire des données sur des CD, des DVD ou des DVD+RW. Les lecteurs de CD, de DVD, de CD-RW et les lecteurs composites de CD-RW/DVD sont des exemples de lecteurs optiques.

lecteur Zip — Lecteur de disquette à grande capacité développé par Iomega Corporation qui utilise des disquettes amovibles de 3,5 pouces appelées disquettes Zip. Les disquettes Zip sont légèrement plus grandes que les disquettes normales, à peu près deux fois plus épaisses et peuvent contenir jusqu'à 100 Mo de données.

lecture seule — Données et/ou fichiers que vous pouvez afficher, mais pas modifier ou supprimer. Un fichier peut être en lecture seule si :

- il se trouve sur une disquette physiquement protégée en écriture, un CD ou un DVD.
- il est situé sur un réseau dans un répertoire sur lequel l'administrateur système n'a affecté des droits qu'à certains individus.

logement d'extension — Connecteur de la carte système (sur certains ordinateurs) dans lequel vous insérez une carte d'extension pour la connecter au bus système.

logiciel antivirus — Programme spécialement conçu pour identifier, isoler et/ou supprimer des virus de votre ordinateur.

LPT — Line Print Terminal — Désignation d'une connexion parallèle à une imprimante ou à un autre périphérique parallèle.

M

mémoire — Zone de stockage de donnée temporaire dans l'ordinateur. Dans la mesure où les données en mémoire ne sont pas permanentes, il vous est recommandé d'enregistrer fréquemment vos fichiers lorsque vous travaillez ainsi qu'avant d'éteindre l'ordinateur. Un ordinateur peut avoir plusieurs formes de mémoire : la mémoire RAM, la mémoire ROM et la mémoire vidéo. Le terme mémoire est souvent synonyme de mémoire RAM.

mémoire cache — Mécanisme de stockage à grande vitesse spécifique. Il peut s'agir d'une section réservée de la mémoire principale ou d'un périphérique de stockage indépendant à haute vitesse. La mémoire cache permet d'améliorer l'efficacité de nombreuses opérations du microprocesseur.

mémoire cache L1 — Mémoire cache principale se trouvant dans le processeur.

mémoire cache L2 — Mémoire cache secondaire pouvant être externe au processeur ou intégrée à l'architecture de celui-ci.

mémoire vidéo — Mémoire composée de puces mémoire dédiées aux fonctions vidéo. La mémoire vidéo est en général plus rapide que la mémoire système. La quantité de mémoire vidéo installée a principalement des effets sur le nombre de couleurs qu'un programme peut afficher.

Mb — Mégabit — Mesure de la capacité de la puce de mémoire égale à 1024 Kb.

Mb/s — Mégabits par seconde— 1 million de bits par seconde. Cette mesure est en règle générale utilisée pour les vitesses de transmission des réseaux et des modems.

MHz — Mégahertz — Mesure de fréquence égale à 1 million de cycles par seconde. La vitesse des microprocesseurs, des bus et des interfaces d'ordinateurs est généralement mesurée en MHz.

Mini PCI — Norme d'intégration de périphériques mettant l'accent sur les communications (modems et cartes réseau). Une carte Mini PCI est une petite carte externe équivalente du point de vue fonctionnel à une carte PCI d'extension standard.

Mo — Méga-octet — Unité de stockage de données égale à 1 048 576 octets. 1 Mo est égal à 1024 Ko. Lorsque l'on fait référence à la capacité de stockage d'un disque dur, le terme est souvent arrondi à 1 000 000 octets.

Mo/s — Méga-octets par seconde — 1 million d'octets par seconde. Cette mesure est souvent utilisée pour les taux de transfert de données.

mode bureau étendu — Paramètre d'affichage permettant d'utiliser un second moniteur pour l'extension de l'affichage. Appelé également *mode double affichage*.

mode double affichage — Paramètre d'affichage permettant d'utiliser un second moniteur. Appelé également *mode de bureau étendu*.

mode graphique — Mode vidéo qui peut être défini par le nombre de pixels horizontaux *x*, le nombre de pixels verticaux *y* et le nombre de couleurs *z*. Les modes graphiques peuvent afficher un nombre illimité de formes et de polices.

mode Mise en veille prolongée — Mode de gestion de l'alimentation électrique qui enregistre le contenu de la mémoire dans un espace réservé du disque dur, puis arrête l'ordinateur. Quand vous redémarrez l'ordinateur, les informations de la mémoire qui ont été enregistrées sur le disque dur sont automatiquement restaurées.

mode Veille — Mode de gestion de l'alimentation électrique qui arrête toutes les opérations inutiles de l'ordinateur pour économiser l'énergie.

mode vidéo — Mode qui décrit la façon dont le texte et les graphiques sont affichés sur un moniteur. Les logiciels à affichage graphique, tels que les systèmes d'exploitation Windows, s'affichent en modes vidéo définis par le nombre de pixels horizontaux *x*, le nombre de pixels verticaux *y* et le nombre de couleurs *z*. Les logiciels à base de caractères, comme les éditeurs de texte, s'affichent en modes vidéo qui se définissent par le nombre de colonnes *x* et par le nombre de rangées *y*.

modem — Dispositif permettant à votre ordinateur de communiquer avec d'autres ordinateurs via des lignes téléphoniques analogiques. Il existe trois types de modems : externe, carte PC et interne. Généralement, vous utilisez un modem pour vous connecter à Internet et échanger des messages électroniques.

module de mémoire — Petite carte de circuits, contenant des puces de mémoire, qui se connecte à la carte système.

module de voyage — Périphérique en plastique conçu pour être inséré dans la baie modulaire de l'ordinateur portable pour réduire le poids de ce dernier.

MP — Méga-pixel — Mesure de la résolution d'image utilisée pour les appareils photo numériques.

ms — milliseconde — Mesure de temps égale à un millième de seconde. Le temps d'accès des périphériques de stockage est souvent mesuré en ms.

N

NIC — Voir *carte réseau*.

ns — nanoseconde — Mesure de temps égale à un milliardième de seconde.

numéro de service — Étiquette de code-barre apposée sur l'ordinateur permettant d'identifier ce dernier lorsque vous accédez au support de Dell à l'adresse support.dell.com ou lorsque vous appelez le service clientèle ou le support technique de Dell.

NVRAM — Non-Volatile Random Access Memory — Type de mémoire qui conserve des données lors de la mise hors tension de l'ordinateur ou en cas de coupure d'alimentation électrique. La mémoire NVRAM permet de conserver les informations de configuration, comme la date, l'heure et d'autres options de configuration du système que vous pouvez définir.

O

octet — Unité de stockage de données de base utilisée par votre ordinateur. Un octet équivaut généralement à 8 bits.

onduleur — UPS, Uninterruptible Power Supply — Source d'alimentation de secours utilisée lorsque l'alimentation électrique est coupée ou descend à un niveau de tension inacceptable. Un onduleur permet à l'ordinateur de fonctionner pendant un temps limité en cas de panne d'électricité. Les onduleurs sont en général équipés d'un parasurtenseur et peuvent également offrir des régulations de tension. Les petits systèmes UPS proposent une alimentation par batterie de quelques minutes pour vous permettre d'éteindre l'ordinateur correctement.

P

panneau de configuration — Utilitaire Windows permettant de modifier les paramètres du système d'exploitation et du matériel, par exemple les paramètres d'affichage.

papier peint — Motif ou image d'arrière-plan du bureau Windows. Vous pouvez changer de papier peint en utilisant le Panneau de configuration Windows. Vous pouvez également numériser votre photo préférée et en faire un papier peint.

parasurtenseur — Dispositif qui empêche les sautes de tension, pouvant survenir au cours d'orages, par exemple, de pénétrer dans l'ordinateur par l'intermédiaire de la prise secteur. Les parasurtenseurs ne protègent pas de la foudre ou des baisses de tension qui se produisent lorsque la tension descend à plus de 20 pour cent au-dessous du niveau normal de tension de ligne à courant alternatif.

Les connexions réseau ne peuvent pas être protégées par les parasurtenseurs. Vous devez toujours déconnecter le câble de réseau du connecteur réseau pendant les orages.

partition — Zone de stockage physique sur un disque dur affectée à une ou plusieurs zones de stockage logique appelées unités logiques. Chaque partition peut contenir plusieurs lecteurs logiques.

PCI — Peripheral Component Interconnect — Bus local prenant en charge les chemins de données de 32 et 64 octets et fournissant un chemin de données haute vitesse entre le processeur et les périphériques (vidéo, lecteur, réseau).

PCI Express — Modification de l'interface PCI dopant le taux de transfert des données entre le processeur et les périphériques qui y sont connectés. La technologie PCI Express permet le transfert de données à des vitesses allant de 250 Mb/s à 4 Gb/s. Si le jeu de puces PCI Express et le périphérique ont des vitesses différentes, la vitesse la plus faible sera prise en compte.

PCMCIA — Personal Computer Memory Card International Association — Organisme chargé d'établir des normes pour les cartes PC.

périphérique — Matériel, tel qu'une unité de disque, une imprimante ou un clavier, installé sur votre ordinateur ou connecté à celui-ci.

pilote — Logiciel permettant au système d'exploitation de contrôler un périphérique comme une imprimante. La plupart des périphériques ne fonctionnent pas correctement si le pilote approprié n'est pas installé sur l'ordinateur.

pilote de périphérique — Voir *pilote*.

PIO — Programmed Input/Output (Entrée/Sortie programmée) — Méthode de transfert des données entre deux périphériques en utilisant le processeur comme une partie du chemin de données.

pixel — Point unique sur un écran. Les pixels sont disposés en rangs et en colonnes pour créer une image. Une résolution vidéo, par exemple 800 sur 600, s'exprime en nombre de pixels en largeur sur le nombre de pixels en hauteur.

Plug-and-Play — Possibilité pour l'ordinateur de configurer automatiquement les périphériques. La norme Plug-and-Play permet d'installer et de configurer automatiquement un périphérique et assure la compatibilité avec le matériel existant si le BIOS, le système d'exploitation et tous les périphériques sont compatibles Plug-and-Play.

POST — Power-On Self-Test (autotest de démarrage) — Programmes de diagnostic, chargés automatiquement par le BIOS, qui effectuent des tests de base sur la plupart des composants de l'ordinateur, comme la mémoire, les disques durs et la vidéo. Si aucun problème n'est détecté au cours de l'autotest de démarrage, l'ordinateur continue son démarrage.

processeur — Puce d'ordinateur qui interprète et exécute les instructions des programmes. Le microprocesseur est parfois appelé processeur ou unité centrale (UC).

programme d'installation — Programme utilisé pour installer et configurer le matériel et le logiciel. Le programme `setup.exe` ou `install.exe` est généralement livré avec la plupart des logiciels Windows. Il ne faut pas confondre *programme d'installation* et *programme de configuration du système*.

programme de configuration du système — Utilitaire qui joue le rôle d'interface entre le matériel informatique et le système d'exploitation. Le programme de configuration du système vous permet de configurer les options sélectionnables par l'utilisateur dans le BIOS, comme la date et l'heure ou le mot de passe système. Ne modifiez les paramètres de ce programme que si vous connaissez avec exactitude les effets de chacun des paramètres sur l'ordinateur.

protection en écriture — Fichiers ou supports ne pouvant pas être modifiés. Utilisez la protection en écriture lorsque vous voulez empêcher la modification ou la destruction des données. Pour protéger contre l'écriture une disquette de 3,5 pouces, faites glisser la languette de protection contre l'écriture en position ouverte.

PS/2 — Personal System/2 — Type de connecteur permettant de relier un clavier, une souris ou un pavé numérique compatible PS/2.

PXE — Pre-boot execution Environment — Norme WfM (Wired for Management) permettant à des ordinateurs en réseau sans système d'exploitation d'être configurés et démarrés à distance.

R

raccourci — Icône permettant d'accéder rapidement à un programme, fichier, dossier ou lecteur fréquemment utilisé. En double-cliquant sur un raccourci placé sur votre bureau Windows, vous pouvez ouvrir le dossier ou le fichier correspondant sans avoir à le rechercher au préalable. Les raccourcis ne modifient pas l'emplacement des fichiers. Si vous supprimez un raccourci, le fichier original n'est pas affecté. Vous pouvez également renommer un raccourci.

RAID — Ensemble redondant de disques indépendants — Méthode assurant la redondance des données. Parmi les implémentations courantes de RAID : RAID 0, RAID 1, RAID 5, RAID 10 et RAID 50.

RAM — Random-Access Memory — Zone principale de stockage temporaire pour les instructions et les données des programmes. Toute information stockée dans la RAM est définitivement perdue lorsque vous éteignez l'ordinateur.

résolution — Netteté et clarté d'une image produite par une imprimante ou affichée sur un moniteur. Plus la résolution est élevée, plus l'image est nette.

résolution vidéo — Voir *résolution*.

RFI — Radio Frequency Interference — Interférence générée à des fréquences radio caractéristiques, entre 10 kHz et 100 000 MHz. Les fréquences radio se trouvent à l'extrémité inférieure du spectre de fréquences électromagnétiques et sont plus susceptibles de présenter des perturbations que les radiations de plus haute fréquence, telles que les infrarouges et la lumière.

ROM — Read-Only Memory (mémoire morte) — Mémoire qui stocke des données et programmes que l'ordinateur ne peut pas supprimer ou dans laquelle il ne peut pas écrire. À la différence de la mémoire RAM, la mémoire ROM conserve son contenu même après l'arrêt de l'ordinateur. Certains programmes essentiels au fonctionnement de l'ordinateur se trouvent dans la mémoire morte.

RPM — Revolutions Per Minute (tours par minute) — Mesure le nombre de rotations effectuées par minute. La vitesse des disques durs est souvent mesurée en RPM.

RTC — Real Time Clock (horloge temps réel) — Horloge alimentée par pile, située sur la carte système, qui conserve la date et l'heure après l'arrêt de l'ordinateur.

RTCST — Real-Time Clock Reset — Cavalier sur la carte système de certains ordinateurs pouvant souvent être utilisé pour résoudre les problèmes.

S

SAS — Serial Attached SCSI — Version série plus rapide de l'interface SCSI (par opposition à l'architecture SCSI parallèle initiale).

SATA — Serial ATA — Version série plus rapide de l'interface ATA (IDE).

ScanDisk — Utilitaire Microsoft qui recherche les erreurs présentes dans les fichiers et les dossiers, ainsi que sur la surface du disque dur. ScanDisk s'exécute souvent lorsque vous redémarrez l'ordinateur après un blocage.

SCSI — Small Computer System Interface — Interface à haute vitesse utilisée pour connecter des périphériques à un ordinateur, tels que des disques durs, des lecteurs de CD, des imprimantes et des scanners. L'interface SCSI peut connecter de nombreux périphériques à l'aide d'un seul contrôleur. L'accès à chaque périphérique s'effectue via un numéro d'identification repris sur le bus de contrôle SCSI.

SDRAM — Synchronous Dynamic Random-Access Memory— Type de mémoire vive dynamique (DRAM) synchronisée avec la vitesse d'horloge optimale du processeur.

segmentation des données — Technique de répartition des données sur plusieurs lecteurs de disque. La segmentation des données peut accélérer les opérations de récupération des données sur les disques. Les ordinateurs utilisant la segmentation des données permettent généralement à l'utilisateur de sélectionner la taille des unités de données ou la taille des segments.

séquence d'amorçage — Spécifie l'ordre des périphériques à partir desquels l'ordinateur tente de s'initialiser.

SIM — Subscriber Identity Module — Contient une puce qui crypte les transmissions voix et de données. Les cartes SIM peuvent être utilisées dans les téléphones et les ordinateurs portables.

sortie TV S-vidéo — Connecteur permettant de relier des périphériques audio numériques ou un téléviseur à l'ordinateur.

S/PDIF — Sony/Philips Digital Interface — Format de fichier de transfert audio permettant de transférer des données audio entre deux fichiers sans conversion préalable au format analogique, ce qui pourrait dégrader la qualité du fichier.

station d'accueil — Offre des fonctions de réplication de port, de gestion des câbles et de sécurité afin d'adapter votre portable à un espace de travail de bureau.

Strike Zone™ — Région renforcée de la base de la plate-forme protégeant le disque dur en faisant office de dispositif d'atténuation lorsqu'un ordinateur subit des chocs par résonance ou tombe sur le sol (qu'il soit allumé ou éteint).

support amorçable — CD, DVD ou disquette pouvant être utilisé pour démarrer votre ordinateur. Au cas où votre disque dur serait endommagé ou votre ordinateur infecté par un virus, assurez-vous d'avoir toujours à disposition un CD, un DVD ou une disquette amorçable. Le support *Drivers and Utilities* est un exemple de support amorçable.

SVGA — Super-Video Graphics Array — Norme utilisée pour les cartes et les contrôleurs vidéo. Les résolutions SVGA types sont de 800 x 600 et 1024 x 768.

Le nombre de couleurs et la résolution affichés par un programme dépendent des capacités de l'écran, du contrôleur vidéo et de ses pilotes, ainsi que de la quantité de mémoire vidéo installée dans l'ordinateur.

SXGA — Super-Extended Graphics Array — Norme utilisée pour les cartes et les contrôleurs vidéo qui prend en charge les résolutions allant jusqu'à 1280 x 1024.

SXGA+ — Super-Extended Graphics Array plus — Norme utilisée pour les cartes et les contrôleurs vidéo qui prend en charge les résolutions allant jusqu'à 1400 x 1050.

T

TAPI — Telephony Application Programming Interface — Permet aux programmes Microsoft Windows de fonctionner avec de nombreux périphériques de téléphonie (voix, données, télécopie et vidéo).

taux de rafraîchissement — Fréquence, mesurée en Hz, à laquelle les lignes horizontales de l'écran sont rechargées (on parle parfois aussi de *fréquence verticale*). Plus le taux de rafraîchissement est élevé, moins le scintillement vidéo est perceptible à l'œil nu.

technologie sans fil Bluetooth® — Norme technologique sans fil pour les périphériques de mise en réseau de courte portée (9 m [29 pieds]) permettant aux périphériques activés de se reconnaître automatiquement.

TPM — Trusted Platform Module — Fonctionnalité de sécurité matérielle qui, en combinaison avec des logiciels de sécurité, améliore la sécurité réseau et

informatique par l'activation de fonctionnalités telles que la protection de fichiers et d'e-mails.

U

UAC — contrôle de compte d'utilisateur— Fonctionnalité de sécurité de Microsoft Windows Vista™ qui, une fois activée, offre un niveau de sécurité plus élevé entre les comptes utilisateur et l'accès aux paramètres du système d'exploitation.

UMA — Allocation de mémoire unifiée — Mémoire système allouée de manière dynamique à la mémoire vidéo.

USB — Universal Serial Bus — Interface matérielle pour les périphériques lents comme un clavier, une souris, une manette de jeu, un scanner, un jeu de haut-parleurs, une imprimante, des périphériques large bande (DSL et modems par câble), des périphériques d'imagerie ou de stockage compatibles USB. Les périphériques sont branchés directement à un support à 4 broches de votre ordinateur, ou à un concentrateur à plusieurs ports qui se raccorde à votre ordinateur. Les périphériques USB peuvent être connectés et déconnectés lorsque l'ordinateur est sous tension et peuvent également être connectés en guirlande.

UTP — Unshielded Twisted Pair (paire torsadée non blindée) — Type de câble utilisé dans la plupart des réseaux téléphoniques et dans certains réseaux informatiques. Les paires de câbles non blindés sont torsadées afin de les protéger contre les interférences électromagnétiques et sont utilisées à la place des câbles comportant une gaine métallique autour de chaque paire de fils.

UXGA — Ultra Extended Graphics Array — Norme utilisée pour les cartes et les contrôleurs vidéo qui prend en charge les résolutions allant jusqu'à 1600 x 1200.

V

V — Volt — Unité de mesure de la puissance électrique ou de la force électromotrice. Un V est mesuré sur une résistance de 1 ohm lorsqu'elle est traversée par un courant de 1 ampère.

virus — Programme conçu pour détruire ou nuire aux données stockées sur votre ordinateur. Un virus se déplace d'un ordinateur à un autre par l'intermédiaire d'une disquette infectée, d'un logiciel téléchargé à partir d'Internet ou de pièces jointes à des messages électroniques. Lorsque vous démarrez un programme infecté, le virus intégré démarre lui aussi.

Un type courant de virus est le virus d'initialisation, qui est stocké dans les secteurs d'initialisation d'une disquette. Si la disquette reste dans le lecteur lorsque l'ordinateur est éteint, puis allumé, celui-ci est infecté lors de la lecture des secteurs d'initialisation de la disquette en attendant de trouver le système d'exploitation. Si l'ordinateur est infecté, le virus d'initialisation peut se reproduire sur toutes les disquettes lues ou écrites sur cet ordinateur jusqu'à son éradication.

vitesse d'horloge — Vitesse, en MHz, qui indique la rapidité avec laquelle les composants de l'ordinateur connectés au bus système fonctionnent.

vitesse de bus — Vitesse, en MHz, qui indique la rapidité avec laquelle un bus peut transférer des informations.

W

W — Watt — Mesure du courant électrique. Un watt est 1 ampère de courant dont le débit est de 1 volt.

Wh — Wattheure — Unité de mesure utilisée couramment pour indiquer la capacité approximative d'une batterie. Par exemple, une batterie de 66 Wh peut fournir 66 W de courant pendant 1 heure ou 33 W pendant 2 heures.

WLAN — Wireless Local Area Network (réseau local sans fil). Ensemble d'ordinateurs interconnectés communiquant par l'intermédiaire d'ondes à l'aide de points d'accès ou de routeurs sans fil pour fournir l'accès à Internet.

WWAN — Wireless Wide Area Network (réseau étendu sans fil). Un réseau de données sans fil à haute vitesse utilisant la technologie cellulaire et couvrant une zone géographique beaucoup plus vaste qu'un WLAN.

WXGA — Wide-Aspect Extended Graphics Array — Norme utilisée pour les cartes et les contrôleurs vidéo qui prend en charge les résolutions allant jusqu'à 1280 x 800.

X

XGA — Extended Graphics Array — Norme utilisée pour les cartes et les contrôleurs vidéo qui prend en charge les résolutions allant jusqu'à 1024 x 768.

Z

ZIF — zero insertion force — Type de connecteur ou de support permettant l'installation ou le retrait d'une puce sans appuyer sur la puce ou le support.

Zip — Format courant de compression des données. Les fichiers compressés au format Zip sont appelés fichiers Zip et portent en général l'extension .zip. Un type spécial de fichier zippé/compressé est un fichier à extraction automatique, dont l'extension est .exe. Pour décompresser un fichier à extraction automatique, double-cliquez dessus.

zone de notification — Zone de la barre des tâches du bureau Windows contenant des icônes permettant d'accéder rapidement aux programmes et aux fonctions de l'ordinateur, notamment à l'horloge, au contrôle du volume et à l'état de l'imprimante. Appelée également *barre d'état système*.

[Retour à la page Contenu](#)

[Retour à la page Contenu](#)

Obtention d'aide

Guide d'utilisation du Dell™ OptiPlex™ 330

- [Obtention d'assistance](#)
- [Problèmes liés à votre commande](#)
- [Informations concernant le produit](#)
- [Renvoi d'articles pour une réparation sous garantie ou une mise en crédit](#)
- [Avant d'appeler](#)
- [Contacter Dell](#)

Obtention d'assistance

 **PRÉCAUTION** : Si vous devez retirer le capot de l'ordinateur, déconnectez d'abord de leurs prises les câbles d'alimentation de l'ordinateur et du modem.

Si vous rencontrez un problème avec votre ordinateur, procédez de la façon suivante pour diagnostiquer et résoudre le problème :

1. Pour des informations et les procédures concernant la résolution du problème rencontré par votre ordinateur, reportez-vous à la section [Dépannage](#).
2. Pour savoir comment exécuter Dell Diagnostics, reportez-vous à la section [Dell Diagnostics](#).
3. Remplissez la [Liste de vérification des diagnostics](#).
4. Utilisez la gamme complète de services en ligne de Dell disponibles sur le site Web de support technique ([support.dell.com](#)) pour obtenir de l'aide sur les procédures d'installation et de dépannage. Pour une liste plus complète des services de support de Dell en ligne, reportez-vous à la section [Services en ligne](#).
5. Si les étapes précédentes ne vous ont pas permis de résoudre le problème, reportez-vous à la section [Contacter Dell](#).

 **REMARQUE** : Contactez le service de support de Dell à l'aide d'un téléphone situé à proximité de l'ordinateur pour que le personnel du support puisse vous guider pendant la procédure de dépannage.

 **REMARQUE** : Il se peut que le système de code de service express de Dell ne soit pas disponible dans tous les pays.

Lorsque le système téléphonique automatisé de Dell vous le demande, entrez votre code de service express pour que votre appel soit directement acheminé vers l'équipe de support technique appropriée. Si vous n'avez pas de code de service express, ouvrez le dossier **Accessoires Dell**, double-cliquez sur l'icône **Code de service express** et suivez les instructions qui s'affichent.

Pour obtenir des instructions sur l'utilisation du service de support de Dell, reportez-vous à la section [Support technique et service clientèle](#).

 **REMARQUE** : Certains des services suivants ne sont pas toujours disponibles en dehors des États-Unis. Veuillez contacter votre représentant Dell local pour obtenir des informations sur leur disponibilité.

Support technique et service clientèle

Le service de support de Dell est à votre disposition pour répondre à vos questions au sujet du matériel Dell™. Nos employés de support utilisent des diagnostics sur ordinateur pour fournir rapidement des réponses exactes.

Pour contacter le service de support de Dell, reportez-vous à la section [Avant d'appeler](#), puis consultez les coordonnées de votre région ou rendez-vous sur [support.dell.com](#).

DellConnect

DellConnect est un outil d'accès en ligne simple qui permet à un technicien Dell d'accéder à votre ordinateur, sous votre supervision, via une connexion haut débit afin de diagnostiquer et de résoudre des problèmes informatiques. Pour plus d'informations, rendez-vous sur [support.dell.com](#) et cliquez sur DellConnect.

Services en ligne

Pour en savoir plus sur les produits et services de Dell, rendez-vous sur les sites Web ci-dessous :

[www.dell.com](#)

[www.dell.com/ap](#) (pays d'Asie et du Pacifique uniquement)

[www.dell.com/jp](#) (Japon uniquement)

www.euro.dell.com (Europe uniquement)

www.dell.com/la (pays d'Amérique latine et des Caraïbes)

www.dell.ca (Canada uniquement)

Le service de support de Dell est accessible via les sites Web et les adresses e-mail ci-dessous :

- 1 Sites Web du service de support de Dell

support.dell.com

support.jp.dell.com (Japon uniquement)

support.euro.dell.com (Europe uniquement)

- 1 Adresses e-mail du service de support de Dell

mobile_support@us.dell.com

support@us.dell.com

la-techsupport@dell.com (pays d'Amérique latine et des Caraïbes uniquement)

apsupport@dell.com (pays d'Asie et du Pacifique uniquement)

- 1 Adresses e-mail du service marketing et ventes de Dell

apmarketing@dell.com (pays d'Asie et du Pacifique uniquement)

sales_canada@dell.com (Canada uniquement)

- 1 FTP (File Transfert Protocol, protocole de transfert de fichiers) anonyme

ftp.dell.com

Connectez-vous en tant qu'utilisateur : anonyme et utilisez votre adresse électronique comme mot de passe.

Service AutoTech

Le service de support automatisé de Dell, AutoTech, fournit des réponses enregistrées aux questions les plus fréquemment posées par les clients de Dell concernant les ordinateurs portables et de bureau.

Lorsque vous appelez AutoTech, utilisez votre téléphone à clavier pour sélectionner les sujets correspondant à vos questions. Pour connaître le numéro de téléphone à appeler pour votre région, reportez-vous à la section [Contacter Dell](#).

Service d'état des commandes automatisé

Pour vérifier l'état de vos commandes de produits Dell, vous pouvez visiter le site Web support.dell.com ou appeler le service d'état des commandes automatisé. Un enregistrement vous demande les informations nécessaires pour repérer votre commande et en faire un rapport. Pour connaître le numéro de téléphone à appeler pour votre région, reportez-vous à la section [Contacter Dell](#).

Problèmes liés à votre commande

Pour résoudre un problème lié à votre commande, comme des pièces manquantes ou non adaptées, ou une facturation erronée, contactez le Service clientèle de Dell. Gardez votre facture ou votre bordereau de marchandises à portée de main lorsque vous appelez. Pour connaître le numéro de téléphone à appeler pour votre région, reportez-vous à la section [Contacter Dell](#).

Informations concernant le produit

Si vous avez besoin d'informations sur les autres produits disponibles auprès de Dell, ou si vous voulez passer une commande, visitez le site Web de Dell à l'adresse <http://www.dell.com>. Pour connaître le numéro à composer afin de consulter un spécialiste des ventes, reportez-vous à la section [Contacter Dell](#).

Renvoi d'articles pour une réparation sous garantie ou une mise en crédit

Préparez tous les articles à retourner, pour réparation ou mise en crédit, comme indiqué ci-après :

1. Contactez Dell pour obtenir un numéro d'autorisation de retour de matériel et écrivez-le clairement et bien visiblement sur l'extérieur de la boîte.

Pour connaître le numéro de téléphone à appeler pour votre région, reportez-vous à la section [Contacter Dell](#).

2. Joignez une copie de la facture et une lettre expliquant le motif du retour.
3. Joignez une copie de la liste de vérification des diagnostics (reportez-vous à la section [Liste de vérification des diagnostics](#)) indiquant les tests que vous avez effectués et les messages d'erreur renvoyés par Dell Diagnostics (reportez-vous à la section [Dell Diagnostics](#)).
4. Joignez tous les accessoires qui vont avec le ou les articles renvoyés (câbles d'alimentation, disquettes de logiciels, guides, etc.) si le retour est à porter en crédit.
5. Embaquetez l'équipement à renvoyer dans son emballage d'origine (ou équivalent).

Les frais d'envoi sont à votre charge. L'assurance des articles retournés vous incombe également et vous acceptez le risque de leur perte au cours de leur acheminement vers Dell. Les envois en contre-remboursement ne sont pas acceptés.

Les retours ne comportant pas les éléments décrits ci-dessus seront refusés au quai de réception de Dell et vous seront retournés.

Avant d'appeler

 **REMARQUE** : Ayez à portée de main votre code de service express lorsque vous appelez. Ce code facilite l'acheminement de votre appel par le système d'assistance téléphonique informatisé de Dell. Il est possible que l'on vous demande également votre numéro de service (il se trouve sur la face arrière ou inférieure de votre ordinateur).

N'oubliez pas de renseigner la liste de vérification des diagnostics (reportez-vous à la section [Liste de vérification des diagnostics](#)). Si possible, allumez votre ordinateur avant de contacter Dell pour obtenir une assistance, et appelez d'un téléphone qui se trouve à proximité de votre ordinateur. On pourra vous demander de taper certaines commandes au clavier, de donner des informations détaillées sur le fonctionnement de l'ordinateur ou d'essayer d'autres méthodes de dépannage uniquement possibles sur ce dernier. Assurez-vous que la documentation de l'ordinateur est disponible.

 **PRÉCAUTION** : Avant toute intervention à l'intérieur de votre ordinateur, consultez et respectez les consignes de sécurité qui figurent dans le *Guide d'information sur le produit*.

| Liste de vérification des diagnostics |
|--|
| Nom : Date : |
| Adresse : Téléphone : |
| Numéro de service (code-barre situé sur la face arrière ou inférieure de l'ordinateur) : |
| Code de service express : |
| Numéro d'autorisation de retour du matériel (s'il vous a été fourni par le support technique de Dell) : |
| Système d'exploitation et version : |
| Périphériques : |
| Cartes d'extension : |
| Êtes-vous connecté à un réseau ? Oui Non |
| Réseau, version et carte réseau : |
| Programmes et versions : |
| Consultez la documentation de votre système d'exploitation pour déterminer le contenu des fichiers de démarrage du système. Si l'ordinateur est relié à une imprimante, imprimez chaque fichier. Sinon, notez le contenu de chaque fichier avant d'appeler Dell. |
| Message d'erreur, code sonore ou code de diagnostic : |
| Description du problème et procédures de dépannage que vous avez réalisées : |

Contactez Dell

 **REMARQUE** : Si vous ne disposez pas d'une connexion Internet fonctionnelle, consultez votre facture, le bordereau de marchandises ou le catalogue des produits pour trouver les coordonnées de Dell.

Dell vous propose plusieurs options de service. Vous pouvez également opter pour un support téléphonique ou un support en ligne. La disponibilité de ces options varie par pays et par produit. Certains services peuvent ne pas être disponibles dans votre région. Pour contacter Dell à propos de problèmes liés aux ventes, au support technique ou au service client :

1. Rendez-vous sur support.dell.com.
2. Sélectionnez votre pays ou votre région dans le menu déroulant **Choose A Country/Region** (Sélectionner un pays ou une région), en bas de la page.
3. Cliquez sur **Contact Us** (Nous contacter) dans la partie gauche de la page.
4. Sélectionnez le lien du service ou du support dont vous avez besoin.

5. Pour contacter Dell, choisissez la méthode qui vous convient le mieux.

[Retour à la page Contenu](#)

[Retour à la page Contenu](#)

Guide d'utilisation du Dell™ OptiPlex™ 330

• [Utilisation du multimédia](#)

Utilisation du multimédia

Lecture de CD ou DVD

➡ **AVIS** : N'appuyez pas sur le plateau du lecteur de CD ou de DVD lorsque vous l'ouvrez ou le fermez. Laissez le plateau fermé lorsque vous n'utilisez pas le lecteur.

➡ **AVIS** : Ne déplacez pas l'ordinateur lors de la lecture de CD ou de DVD.



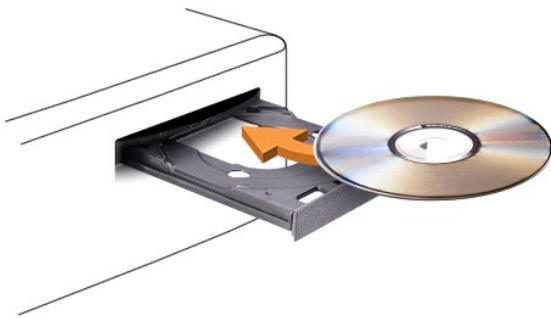





1. Appuyez sur le bouton d'éjection situé à l'avant du lecteur.
2. Placez le disque, étiquette vers le haut, au centre du plateau.
3. Appuyez sur le bouton d'éjection ou appuyez avec précaution sur le plateau.



Pour formater les CD afin de stocker des données, créer des CD de musique ou copier des CD, reportez-vous au logiciel du CD livré avec votre ordinateur.

 **REMARQUE** : Assurez-vous d'être en règle avec les lois relatives aux droits d'auteur lorsque vous créez des CD.

Les lecteurs de CD sont dotés des boutons de base suivants :

| | |
|---|--|
|  | Lecture. |
|  | Marche arrière dans la plage en cours. |
|  | Pause. |
|  | Marche avant dans la plage en cours. |
|  | Arrêt. |
|  | Revenir à la plage précédente. |
|  | Éjecter. |
|  | Passer à la plage suivante. |

Les lecteurs de DVD sont dotés des boutons de base suivants :

| | |
|---|--------|
|  | Arrêt. |
|---|--------|

| | |
|--|--|
| | Redémarrer le chapitre en cours. |
| | Lecture. |
| | Avance rapide. |
| | Pause. |
| | Retour rapide. |
| | Avancer d'une image en mode Pause. |
| | Passer au titre ou au chapitre suivant. |
| | Lecture continue du titre ou du chapitre en cours. |
| | Passer au titre ou au chapitre précédent. |
| | Éjecter. |

Pour plus d'informations sur la lecture de CD ou DVD, cliquez sur **Aide** sur le lecteur de CD ou DVD (si disponible).

Réglage du volume

REMARQUE : Lorsque les haut-parleurs sont mis en sourdine, vous ne pouvez pas entendre le son du CD ou du DVD.

1. Ouvrez la fenêtre **Contrôle du volume**.
2. Cliquez et faites glisser la barre située dans la colonne **Contrôle du volume** vers le haut ou le bas pour augmenter ou diminuer le volume.

Pour plus d'informations sur les options de contrôle du volume, cliquez sur **Aide** dans la fenêtre **Contrôle du volume**.

L'indicateur de volume affiche le niveau du volume actuel, même lorsque le son est mis en sourdine, sur votre ordinateur. Cliquez sur l'icône QuickSet dans la barre des tâches, puis sélectionnez ou désélectionnez **Désactiver l'indicateur de volume à l'écran** ou appuyez sur les boutons de contrôle du volume pour activer ou désactiver l'indicateur de volume à l'écran.

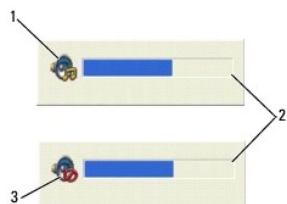

| | | | |
|---|---------------------------|---|----------------------|
| 1 | icône du volume | 2 | indicateur de volume |
| 3 | icône de mise en sourdine | | |

Réglage de l'image

Si un message d'erreur vous informe que la résolution et la profondeur de couleur en cours utilisent trop de mémoire et empêchent la lecture du DVD, réglez les propriétés d'affichage.

Microsoft Windows XP

1. Cliquez sur **Démarrer** → **Panneau de configuration** → **Apparence et thèmes**.
2. Sous **Choisir une tâche...**, cliquez sur **Modifier la résolution de l'écran**.
3. Sous **Résolution de l'écran**, cliquez et faites glisser la barre pour réduire le paramètre de résolution.
4. Dans le menu déroulant sous **Qualité couleur**, cliquez sur **Moyenne 16 bits**, puis sur **OK**.

Système d'exploitation Microsoft Windows Vista™

1. Cliquez sur le bouton Démarrer de Windows Vista , sur **Panneau de configuration**, puis sur **Apparence et personnalisation**.
2. Sous **Personnalisation**, cliquez sur **Régler la résolution de l'écran**.

La fenêtre **Propriétés de l'affichage** s'affiche.

3. Sous **Résolution** : cliquez et faites glisser la barre pour réduire le paramètre de résolution.
4. Dans le menu déroulant sous **Couleurs** :, cliquez sur **Moyenne 16 bits**.
5. Cliquez sur **OK**.

[Retour à la page Contenu](#)

Vues de l'ordinateur mini-tour

Guide d'utilisation du Dell™ OptiPlex™ 330

- [Vue frontale](#)
- [Vue arrière](#)
- [Connecteurs du panneau arrière](#)

Vue frontale

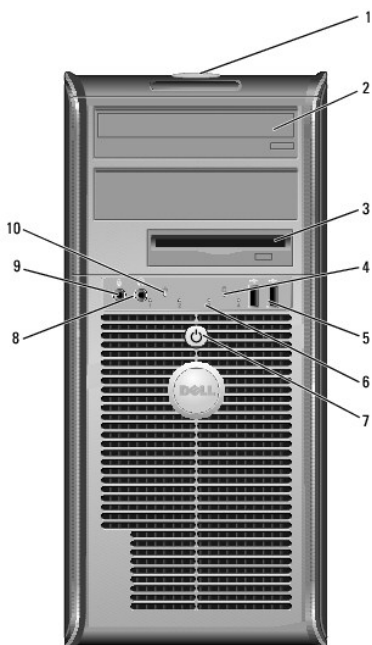

| | | |
|---|--|---|
| 1 | numéro de service | Utilisez le numéro de service pour identifier votre ordinateur lorsque vous accédez au site Web du service de support de Dell ou que vous contactez le support. |
| 2 | lecteur optique | Utilisez le lecteur optique pour lire un CD ou un DVD. |
| 3 | lecteur de disquette | Le lecteur de disquette est en option. |
| 4 | voyant d'activité du lecteur | Le voyant d'activité du lecteur s'allume lorsque l'ordinateur lit ou écrit des données sur l'unité de disque dur. Le voyant peut également être allumé lorsqu'un périphérique, comme un lecteur optique, fonctionne. |
| 5 | connecteurs USB 2.0 (2) | Utilisez les connecteurs USB situés à l'avant pour les périphériques que vous connectez occasionnellement, comme les manettes de jeu ou les appareils photo, ou pour les périphériques USB amorçables (pour plus d'informations sur l'amorçage à partir d'un périphérique USB, reportez-vous à la section Options du programme de configuration du système). Il est recommandé d'utiliser les connecteurs USB situés à l'arrière pour les périphériques qui restent connectés, comme une imprimante ou un clavier. |
| 6 | voyants de diagnostic | Utilisez ces voyants pour vous aider à résoudre les problèmes grâce au code de diagnostic. Pour obtenir de plus amples informations, reportez-vous à la section Voyants de diagnostic . |
| 7 | bouton d'alimentation, voyant d'alimentation | Appuyez sur le bouton d'alimentation pour allumer l'ordinateur. Le voyant au centre de ce bouton indique l'état de l'alimentation. AVIS : Pour éviter de perdre des données, n'utilisez pas le bouton d'alimentation pour éteindre l'ordinateur. Procédez plutôt à un arrêt du système d'exploitation. |
| 8 | connecteur de casque | Permet de connecter le casque et la plupart des haut-parleurs. |

| | | |
|----|--------------------------|---|
| 9 | connecteur de microphone | Utilisez le connecteur de microphone pour raccorder le microphone d'un ordinateur personnel. Sur les ordinateurs équipés d'une carte son, le connecteur de microphone est situé sur la carte. |
| 10 | voyant LAN | Ce voyant indique qu'une connexion LAN (réseau local) est établie. |

Vue arrière

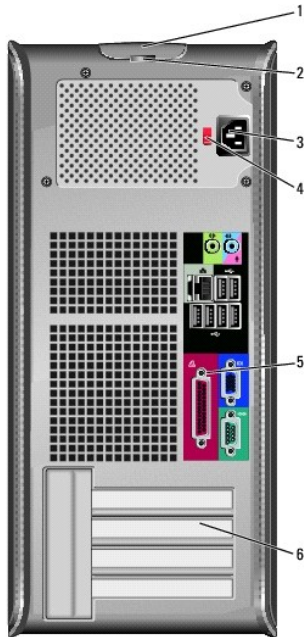

| | | |
|---|--------------------------------|---|
| 1 | loquet de fermeture du capot | Ce loquet permet d'ouvrir le capot de l'ordinateur. |
| 2 | anneaux pour cadenas | Les anneaux pour cadenas servent à attacher un dispositif antivol disponible dans le commerce. Ils vous permettent de fixer le capot de l'ordinateur sur le châssis à l'aide d'un cadenas afin de prévenir tout accès non autorisé à l'intérieur de l'ordinateur. Pour utiliser les anneaux pour cadenas, faites passer un cadenas du commerce dans les anneaux, puis verrouillez le cadenas. |
| 3 | connecteur d'alimentation | Insérez le câble d'alimentation. |
| 4 | sélecteur de tension | Ce bouton permet de sélectionner la tension nominale. |
| 5 | connecteurs du panneau arrière | Branchez les périphériques USB, audio ou autres dans le connecteur approprié (pour plus d'informations, reportez-vous à la section Connecteurs du panneau arrière). |
| 6 | logements de carte | Permettent d'accéder aux connecteurs de toutes les cartes PCI et PCI Express installées. |

⚠ PRÉCAUTION : Vérifiez que les entrées d'air ne sont pas obstruées. Vous éviterez ainsi de graves problèmes thermiques.

Connecteurs du panneau arrière

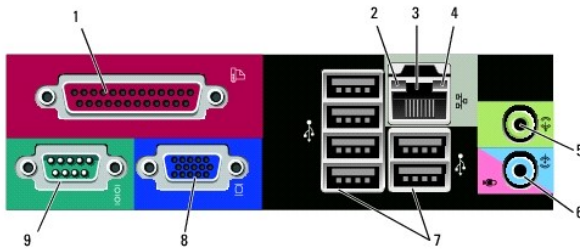

| | |
|---|--|
| 1 | <p>connecteur parallèle</p> <p>Permet de connecter un périphérique parallèle, tel qu'une imprimante. Si vous avez une imprimante USB, raccordez-la à un connecteur USB.</p> <p>REMARQUE : Le connecteur parallèle intégré est automatiquement désactivé si l'ordinateur détecte une carte installée contenant un connecteur parallèle configuré sur la même adresse. Pour de plus amples informations, reportez-vous à la section Options du programme de configuration du système.</p> |
| 2 | <p>voyant d'intégrité de la liaison</p> <ul style="list-style-type: none"> 1 Vert — Une bonne connexion est établie entre le réseau 10 Mb/s et l'ordinateur. 1 Orange — Une bonne connexion est établie entre le réseau 100 Mb/s et l'ordinateur. 1 Jaune — Une bonne connexion est établie entre un réseau à 1 Gb/s (ou 1000 Mb/s) et l'ordinateur. 1 Éteint — L'ordinateur ne détecte pas de connexion physique au réseau. |
| 3 | <p>connecteur de carte réseau</p> <p>Pour connecter l'ordinateur à un périphérique réseau ou large bande, branchez l'une des extrémités d'un câble réseau à une prise réseau, un périphérique réseau ou un périphérique large bande. Connectez l'autre extrémité du câble au connecteur de carte réseau situé sur le panneau arrière de votre ordinateur. Un dé clic indique que le câble de réseau a été correctement installé.</p> <p>REMARQUE : Ne branchez pas un câble téléphonique au connecteur réseau.</p> <p>Sur les ordinateurs disposant d'une carte d'adaptateur réseau, utilisez le connecteur situé sur cette carte.</p> <p>Il est recommandé d'utiliser un câblage et des connecteurs de catégorie 5 pour le réseau. Si vous devez utiliser un câblage de catégorie 3, forcez la vitesse réseau à 10 Mb/s pour garantir un fonctionnement fiable.</p> |
| 4 | <p>voyant d'activité réseau</p> <p>Ce voyant est jaune clignotant lorsque l'ordinateur transmet ou reçoit des données réseau. Un trafic réseau important peut donner l'impression que ce voyant est fixe.</p> |
| 5 | <p>connecteur ligne de sortie</p> <p>Utilisez le connecteur ligne de sortie vert pour raccorder le casque et la plupart des haut-parleurs dotés d'amplificateurs intégrés.</p> <p>Sur les ordinateurs équipés d'une carte son, utilisez le connecteur qui se trouve sur cette carte.</p> |
| 6 | <p>connecteur microphone/ligne d'entrée</p> <p>Utilisez le connecteur de ligne d'entrée de couleurs bleue et rose pour connecter des périphériques d'enregistrement ou de lecture (magnétophones, lecteurs de CD ou magnétoscopes) ou le microphone d'un ordinateur personnel.</p> |
| 7 | <p>connecteurs USB 2.0 (6)</p> <p>Utilisez les connecteurs USB situés à l'arrière pour les périphériques connectés en permanence, comme l'imprimante et le clavier.</p> <p>Il est recommandé d'utiliser les connecteurs USB frontaux pour les périphériques connectés occasionnellement, comme les manettes de jeu ou les appareils photo.</p> |
| 8 | <p>connecteur vidéo VGA</p> <p>Connectez le câble VGA du moniteur sur le connecteur VGA de l'ordinateur.</p> <p>Sur les ordinateurs équipés d'une carte vidéo, utilisez le connecteur qui se trouve sur cette carte.</p> |
| 9 | <p>connecteur série</p> <p>Connectez un périphérique série, tel qu'un PDA, au port série. La désignation par défaut est COM1 pour le connecteur série 1.</p> <p>Pour plus d'informations, reportez-vous à la section Options du programme de configuration du système.</p> |

Guide d'utilisation du Dell™ OptiPlex™ 330

L'ordinateur mini-tour



[Retour à la page Contenu](#)



À propos de votre ordinateur

[Recherche d'informations](#)
[Vues de l'ordinateur mini-tour](#)
[Vue intérieure de l'ordinateur](#)
[Caractéristiques de l'ordinateur de bureau](#)
[Composants de la carte système](#)
[Affectation des broches du connecteur CC du bloc d'alimentation](#)
[Configuration de votre ordinateur](#)
[Fonctions avancées](#)
[Sécurisation de votre ordinateur](#)
[Programme de configuration du système](#)
[Outils de dépannage](#)
[Dépannage](#)
[Réinstallation du logiciel](#)
[Obtention d'aide](#)
[Annexe](#)
[Glossaire](#)

Retrait et remplacement de pièces

[Avant de commencer](#)
[Retrait du capot de l'ordinateur](#)
[Mémoire](#)
[Cartes](#)
[Coque](#)
[Lecteurs](#)
[Pile](#)
[Bloc d'alimentation](#)
[Haut-parleurs](#)
[Processeur](#)
[Panneau d'E/S](#)
[Carte système](#)
[Remise en place du capot de l'ordinateur](#)

Remarques, avis et précautions

-  **REMARQUE** : Une REMARQUE fournit des informations importantes qui vous aident à mieux utiliser votre ordinateur.
-  **AVIS** : Un AVIS vous avertit d'un risque de dommage matériel ou de perte de données et vous indique comment éviter le problème.
-  **PRÉCAUTION** : Une PRÉCAUTION indique un risque potentiel d'endommagement du matériel, de blessure corporelle ou de mort.

Abréviations et sigles

Pour une liste complète des abréviations et des sigles, reportez-vous à la section [Glossaire](#).

Si vous avez acheté un ordinateur Dell™ Série n, les références du présent document concernant les systèmes d'application Microsoft® Windows® ne sont pas applicables.

Les informations de ce document sont sujettes à modifications sans préavis.
© 2007 Dell Inc. Tous droits réservés.

La reproduction de ce document, de quelque manière que ce soit, sans l'autorisation écrite de Dell Inc. est strictement interdite.

Marques utilisées dans ce document : Dell, le logo DELL, OptiPlex, Inspiron, Travellite, Dell OpenManage et Strike Zone sont des marques de Dell Inc. ; Intel, Pentium, SpeedStep et Celeron sont des marques déposées d'Intel Corporation ; Microsoft, Windows Vista et Windows sont des marques ou des marques déposées de Microsoft Corporation ; CompuTrace et Absolute sont des marques déposées d'Absolute Software Corporation ; Bluetooth est une marque détenue par Bluetooth SIG, Inc. et est utilisée par Dell Inc. sous licence. ENERGY STAR est une marque déposée de l'agence américaine de protection de l'environnement (U.S. Environmental Protection Agency). En tant que partenaire du programme ENERGY STAR, Dell a fait en sorte que ce produit réponde aux normes de ce programme en matière de consommation énergétique.

D'autres marques et noms commerciaux peuvent être utilisés dans ce document pour faire référence aux entités se réclamant de ces marques et de ces noms ou à leurs produits. Dell Inc. rejette tout intérêt propriétaire dans les marques et les noms commerciaux autres que les siens.

Septembre 2007 Réf. RW281 Rév. A00

[Retour à la page de l'ordinateur mini-tour](#)

[Retour à la page Contenu](#)

Pièces de l'ordinateur mini-tour

Guide d'utilisation du Dell™ OptiPlex™ 330

- [Retrait du capot de l'ordinateur](#)
- [Vue intérieure de l'ordinateur](#)
- [Composants de la carte système](#)
- [Affectation des broches du connecteur CC du bloc d'alimentation](#)
- [Mémoire](#)
- [Cartes](#)
- [Coque](#)
- [Lecteurs](#)
- [Pile](#)
- [Bloc d'alimentation](#)
- [Haut-parleurs](#)
- [Processeur](#)
- [Panneau d'E/S](#)
- [Carte système](#)
- [Remise en place du capot de l'ordinateur](#)

Retrait du capot de l'ordinateur

⚠ PRÉCAUTION : Avant de commencer toute procédure de cette section, consultez et respectez les consignes de sécurité du *Guide d'information sur le produit*.

⚠ PRÉCAUTION : Pour éviter tout choc électrique, toute coupure par les lames mobiles du ventilateur ou toute autre blessure, débranchez toujours la prise secteur de votre ordinateur avant de retirer le capot.

⚠ PRÉCAUTION : Il se peut que certaines des pièces décrites dans ce chapitre ne puissent être remplacées que par un technicien d'entretien agréé et pas par le client.

1. Suivez les procédures décrites dans la section [Avant de commencer](#).

🔧 REMARQUE : Assurez-vous qu'il y a assez de place pour retirer le capot.

🕒 AVIS : Vérifiez que vous travaillez sur une surface plane et protégée afin d'éviter de rayer l'ordinateur ou la surface sur laquelle il repose.

2. Couchez l'ordinateur sur le côté en plaçant le capot de l'ordinateur face à vous.

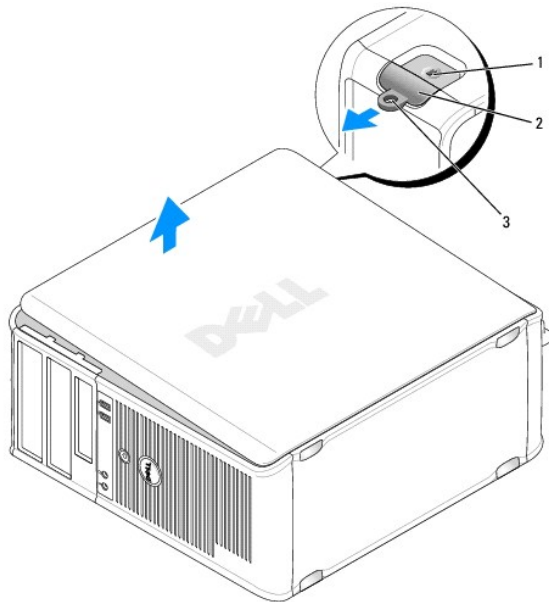

| | | | |
|---|------------------------------------|---|------------------------------|
| 1 | emplacement pour câble de sécurité | 2 | loquet de fermeture du capot |
| 3 | anneau pour cadenas | | |

3. Dégagez le capot de l'ordinateur de la partie avant de l'ordinateur et soulevez-le vers le haut pour le retirer.
4. Mettez le capot de côté, dans un endroit sécurisé.

Vue intérieure de l'ordinateur

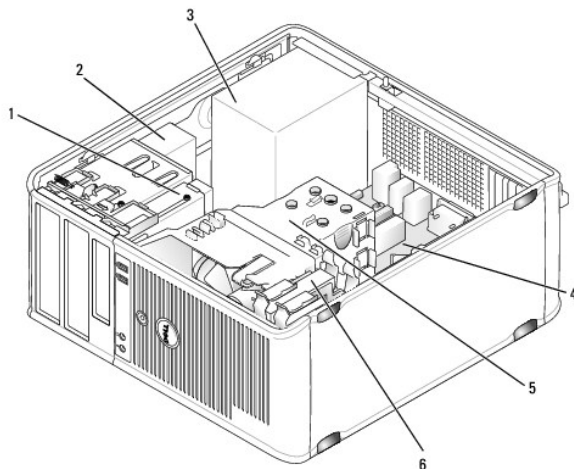

| | | | |
|---|--------------------------------------|---|-----------------|
| 1 | lecteur de disquette | 2 | lecteur optique |
| 3 | bloc d'alimentation | 4 | carte système |
| 5 | assemblage du dissipateur de chaleur | 6 | disque dur |

Composants de la carte système

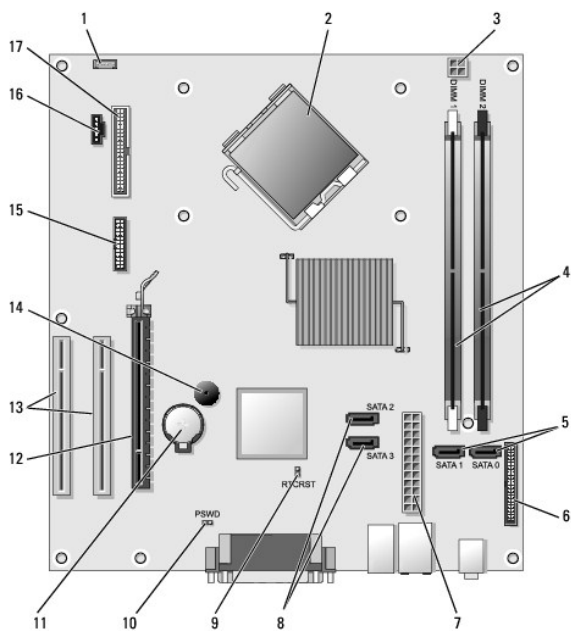

| | | | |
|---|---|---|-------------------------------|
| 1 | connecteur de haut-parleur interne (INT_SPKR) | 2 | connecteur du processeur (UC) |
|---|---|---|-------------------------------|

| | | | |
|----|--|----|---|
| 3 | connecteur d'alimentation du processeur (12VPOWER) | 4 | connecteurs de module de mémoire (DIMM_1, DIMM_2) |
| 5 | connecteurs de disque SATA (SATA0, SATA1) | 6 | connecteur du panneau avant (FRONTPANEL) |
| 7 | connecteur d'alimentation (POWER) | 8 | connecteurs de disque SATA (SATA2, SATA3) |
| 9 | cavalier de réinitialisation RTC (RTCST) | 10 | cavalier du mot de passe (PSWD) |
| 11 | support de pile (BATTERY) | 12 | connecteur de carte PCI Express x16 (SLOT1) |
| 13 | connecteurs de carte PCI (SLOT2 et SLOT3) | 14 | avertisseur interne (SPKR) |
| 15 | connecteur série/PS/2 (PS2/SER2) | 16 | connecteur du ventilateur (FAN_CPU) |
| 17 | connecteur pour lecteur de disquette (FLOPPY) | | |

Affectation des broches du connecteur CC du bloc d'alimentation

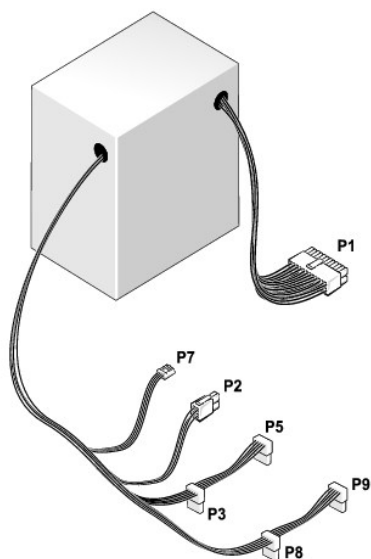

Broche P1 du connecteur d'alimentation en CC

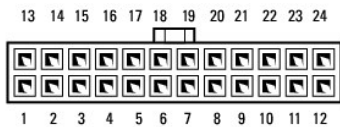

| Numéro de broche | Nom du signal | Couleur de câble | Taille de câble |
|------------------|---------------|------------------|-----------------|
| 1 | 3,3 V | Orange | 20 AWG |
| 2 | 3,3 V | Orange | 20 AWG |
| 3 | RTN | Noir | 20 AWG |
| 4 | 5 V | Rouge | 20 AWG |
| 5 | RTN | Noir | 20 AWG |
| 6 | 5 V | Rouge | 20 AWG |
| 7 | RTN | Noir | 20 AWG |

| | | | |
|----|---------|--------|--------|
| 8 | POK | Gris | 22 AWG |
| 9 | 5 V AUX | Violet | 20 AWG |
| 10 | +12 V | Jaune | 20 AWG |
| 11 | +12 V | Jaune | 20 AWG |
| 12 | 3,3 V | Orange | 20 AWG |
| 13 | 3,3 V | Orange | 20 AWG |
| 14 | -12 V | Bleu | 22 AWG |
| 15 | RTN | Noir | 20 AWG |
| 16 | PS_ON | Vert | 22 AWG |
| 17 | RTN | Noir | 20 AWG |
| 18 | RTN | Noir | 20 AWG |
| 19 | RTN | Noir | 20 AWG |
| 20 | OPEN | | |
| 21 | 5 V | Rouge | 20 AWG |
| 22 | 5 V | Rouge | 20 AWG |
| 23 | 5 V | Rouge | 20 AWG |
| 24 | RTN | Noir | 20 AWG |

Broche P2 du connecteur d'alimentation en CC



| Numéro de broche | Nom du signal | Câble 18 AWG |
|------------------|---------------|--------------|
| 1 | GND | Noir |
| 2 | GND | Noir |
| 3 | +12 VACC | Jaune |
| 4 | +12 VACC | Jaune |

Broches P3, P5, P8 et P9 des connecteurs d'alimentation en CC



| Numéro de broche | Nom du signal | Câble 18 AWG |
|------------------|---------------|--------------|
| 1 | +3,3 VCC | Orange |
| 2 | GND | Noir |
| 3 | +5 VCC | Rouge |
| 4 | GND | Noir |
| 5 | +12 VBCC | Blanc |

Broche P7 du connecteur d'alimentation en CC

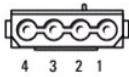

| Numéro de broche | Nom du signal | Câble 22 AWG |
|------------------|---------------|--------------|
| 1 | +5 VCC | Rouge |
| 2 | GND | Noir |
| 3 | GND | Noir |
| 4 | +12 VACC | Jaune |

Mémoire

Vous pouvez augmenter la mémoire de votre ordinateur en installant des modules de mémoire sur la carte système. Votre ordinateur prend en charge la mémoire DDR2. Pour plus d'informations sur le type de mémoire pris en charge par votre ordinateur, reportez-vous à la section « Mémoire » des caractéristiques de votre ordinateur :

- 1 Mini-tour — [Caractéristiques de l'ordinateur mini-tour](#)
- 1 Bureau — [Caractéristiques de l'ordinateur de bureau](#)

➡ **AVIS** : N'installez pas d'ECC ni de modules de mémoire avec tampon. Seule la mémoire non ECC et sans tampon est prise en charge.



Consignes d'installation

- 1 Si une seule DIMM est installée, vous devez l'installer dans le connecteur DIMM_1.
- 1 Pour de meilleures performances, les modules de mémoire doivent être installés par *paires de même taille, même vitesse et même technologie*. Si les modules de mémoire DDR2 ne sont pas installés par paires de capacité égale, l'ordinateur fonctionnera mais ses performances seront légèrement réduites (reportez-vous à l'étiquette située sur le module pour connaître la capacité du module). Par exemple, si vous installez une paire de modules de capacité différente (DDR2 667 MHz et DDR2 800 MHz), elle tournera à la vitesse du module le plus lent.

📌 **REMARQUE** : La mémoire achetée auprès de Dell est couverte par la garantie de votre ordinateur.

Installation de la mémoire

⚠ **PRÉCAUTION** : Avant de commencer toute procédure de cette section, consultez et respectez les consignes de sécurité du *Guide d'information sur le produit*.

➡ **AVIS** : Pour empêcher les composants de l'ordinateur de subir des dégâts dus à l'électricité statique, déchargez votre corps de son électricité statique avant de manipuler les composants électroniques de l'ordinateur. Vous pouvez également faire ceci en touchant une surface métallique non peinte du châssis de l'ordinateur.

1. Suivez les procédures décrites dans la section [Avant de commencer](#).
2. Retirez le capot de l'ordinateur (reportez-vous à la section [Retrait du capot de l'ordinateur](#)).
3. Appuyez sur les clips de fixation situés à chaque extrémité du connecteur de module de mémoire.

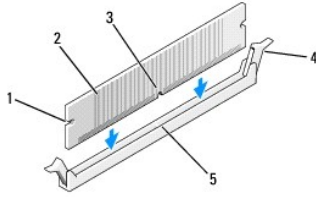

| | | | |
|---|--------------------|---|---------------------------|
| 1 | découpes (2) | 2 | module de mémoire |
| 3 | encoche | 4 | pincettes de fixation (2) |
| 5 | barre transversale | | |

4. Alignez l'encoche de la partie inférieure du module avec la barre transversale du connecteur.

➡ **AVIS** : Pour éviter d'endommager le module de mémoire, enfoncez le module dans le connecteur en appliquant une force égale à chaque extrémité du module.

5. Insérez le module dans le connecteur jusqu'à ce qu'il se mette en place.

Si vous insérez le module correctement, les pincettes de fixation s'enclenchent dans les découpes à chaque extrémité du module.

6. Remettez le capot de l'ordinateur en place.

➡ **AVIS** : Pour connecter un câble de réseau, branchez d'abord le câble sur le périphérique réseau, puis sur l'ordinateur.

7. Rebranchez l'ordinateur et ses périphériques à leurs prises électriques, puis allumez-les.

8. Cliquez avec le bouton droit de la souris sur l'icône **Poste de travail** et cliquez sur **Propriétés**.

9. Cliquez sur l'onglet **Général**.

10. Pour vérifier que la mémoire est correctement installée, vérifiez la quantité de mémoire (RAM) répertoriée.

Retrait de la mémoire

⚠ **PRÉCAUTION** : Avant de commencer toute procédure de cette section, consultez et respectez les consignes de sécurité du *Guide d'information sur le produit*.

➡ **AVIS** : Pour empêcher les composants de l'ordinateur de subir des dégâts dus à l'électricité statique, déchargez votre corps de son électricité statique avant de manipuler les composants électroniques de l'ordinateur. Vous pouvez également faire ceci en touchant une surface métallique non peinte du châssis de l'ordinateur.

1. Suivez les procédures décrites dans la section [Avant de commencer](#).

2. Retirez le capot de l'ordinateur (reportez-vous à la section [Retrait du capot de l'ordinateur](#)).

3. Écartez avec précaution les pincettes de fixation des extrémités du connecteur du module de mémoire.

4. Saisissez le module à l'extrémité de la carte et soulevez-le.

5. Remplacez le capot de l'ordinateur.

Cartes

⚠ **PRÉCAUTION** : Avant de commencer toute procédure de cette section, consultez et respectez les consignes de sécurité du *Guide d'information sur le produit*.

➡ **AVIS** : Pour empêcher les composants de l'ordinateur de subir des dégâts dus à l'électricité statique, déchargez votre corps de son électricité statique avant de manipuler les composants électroniques de l'ordinateur. Vous pouvez également faire ceci en touchant une surface métallique non peinte du châssis de l'ordinateur.

Votre ordinateur Dell™ contient les logements suivants pour cartes PCI et PCI Express :

- 1 Un logement pour carte PCI Express x16 (SLOT1)
- 1 Deux logements pour carte PCI (SLOT2, SLOT3)

Pour connaître l'emplacement des logements de carte, reportez-vous à la section [Composants de la carte système](#).

Cartes PCI et PCI Express

Votre ordinateur prend en charge deux cartes PCI et une carte PCI Express x16.

➡ **AVIS** : Les cartes graphiques PCI Express qui utilisent plus de 75 W requièrent un ventilateur de refroidissement supplémentaire. Sinon, elles peuvent surchauffer et endommager votre ordinateur.

Si un ventilateur de carte n'est pas présent dans votre ordinateur et que vous installez une carte graphique qui utilise 75 W ou plus, contactez Dell pour en acheter un.

- 1 Si vous installez ou remettez en place une carte, suivez les procédures décrites dans la section suivante.
- 1 Si vous retirez une carte sans la remplacer, reportez-vous à la section [Retrait d'une carte PCI ou PCI Express x16](#).
- 1 Si vous remplacez une carte, désinstallez le pilote actuel de cette carte.

Installation d'une carte PCI et PCI Express x16

1. Suivez les procédures décrites dans la section [Avant de commencer](#).
2. Retirez le capot de l'ordinateur (reportez-vous à la section [Retrait du capot de l'ordinateur](#)).

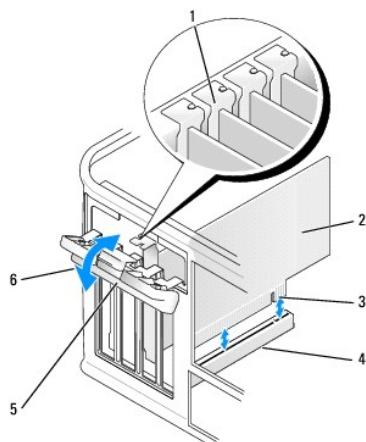

| | | | |
|---|--------------------------------|---|----------------------------|
| 1 | guide d'alignement | 2 | carte |
| 3 | connecteur de bord de la carte | 4 | connecteur de carte |
| 5 | languette de retenue | 6 | loquet de retenue de carte |

3. Appuyez sur la languette de retenue située sur le loquet de retenue de la carte depuis l'intérieur pour faire pivoter le loquet en position ouverte. Le loquet restera dans cette position.
4. Ouvrez le mécanisme de retenue de la carte qui maintient la carte en place :
 - a. Placez votre pouce sur la partie supérieure du mécanisme de retenue de la carte et tenez la partie inférieure du mécanisme avec vos doigts.
 - b. Avec votre main libre, appuyez doucement de chaque côté du mécanisme de retenue de la carte pour le dégager des languettes qui le maintiennent en place.
 - c. Faites pivoter le mécanisme de retenue de la carte vers l'extérieur pour le dégager des deux languettes.
5. Si vous remplacez une carte encore installée dans l'ordinateur, retirez-la.

Si nécessaire, déconnectez tout câble relié à la carte.

- 1 Dans le cas d'une carte PCI, prenez la carte par ses coins supérieurs et dégagez-la doucement de son connecteur.
- 1 Dans le cas d'une carte PCI Express x16, tirez la languette de fixation, prenez la carte par ses coins supérieurs et dégagez-la de son connecteur.

REMARQUE : La position de la carte n'est indiquée qu'à titre d'information sur l'illustration. Elle peut varier de l'original.

- 6. Préparez la carte à installer.

Consultez la documentation fournie avec la carte pour des informations sur la façon de configurer une carte, d'effectuer les connexions internes, ou d'adapter la carte pour votre ordinateur.

PRÉCAUTION : Certaines cartes réseau démarrent automatiquement l'ordinateur lorsqu'elles sont connectées à un réseau. Pour vous protéger d'un choc électrique, assurez-vous de bien débrancher votre ordinateur de la prise secteur avant d'installer des cartes.

- 7. Placez la carte dans le connecteur, puis appuyez dessus fermement. Assurez-vous que la carte est bien engagée.

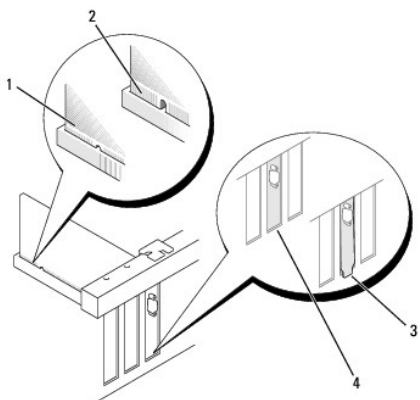

| | | | |
|---|--------------------------------------|---|----------------------------|
| 1 | carte engagée | 2 | carte mal engagée |
| 3 | support coincé hors de l'emplacement | 4 | support dans l'emplacement |

- 8. Si vous installez la carte PCI Express dans le connecteur x16, positionnez la carte de sorte que l'emplacement de fixation soit aligné avec la languette de fixation.

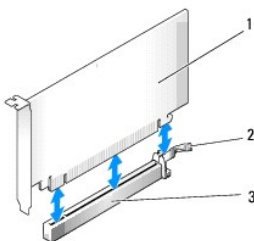

| | | | |
|---|-----------------------------------|---|---|
| 1 | carte PCI Express x16 | 2 | languette de fixation de la carte PCI Express x16 |
| 3 | logement de carte PCI Express x16 | | |

- 9. Placez la carte dans le connecteur, puis appuyez dessus fermement. Assurez-vous que la carte est bien engagée.

- 10. Faites pivoter le loquet de retenue de la carte et fixez-le en place.

- 11. Branchez tout câble devant être connecté à la carte.

Consultez la documentation fournie avec la carte pour des informations sur le câblage approprié.

AVIS : N'acheminez pas les câbles des cartes au-dessus ou derrière les cartes. Les câbles acheminés au-dessus des cartes peuvent empêcher la fermeture correcte du capot de l'ordinateur ou endommager l'équipement.

12. Remplacez le capot de l'ordinateur.

 **AVIS** : Pour connecter un câble de réseau, branchez d'abord le câble sur le périphérique réseau, puis sur l'ordinateur.

13. Reconnectez votre ordinateur et les périphériques à leur source d'alimentation électrique, puis allumez-les.

14. Si vous avez installé une carte son :

- a. Ouvrez le programme de configuration du système (reportez-vous à la section [Ouverture du programme de configuration du système](#)), allez sur **Onboard Devices** (Périphériques intégrés), sélectionnez **Integrated Audio** (Audio intégré), puis modifiez le paramètre pour lui attribuer la valeur **Off** (Désactivé).
- b. Connectez les périphériques audio externes aux connecteurs de la carte son. Ne les connectez pas au connecteur microphone, haut-parleur/casque ou de ligne d'entrée situé sur le panneau arrière (reportez-vous à la section [Connecteurs du panneau arrière](#)).

15. Si vous avez installé une carte réseau supplémentaire et souhaitez désactiver la carte réseau intégrée :

- a. Ouvrez le programme de configuration du système (reportez-vous à la section [Ouverture du programme de configuration du système](#)), allez sur **Onboard Devices** (Périphériques intégrés), sélectionnez **Integrated NIC** (Carte NIC intégrée), puis modifiez le paramètre pour lui attribuer la valeur **Off** (Désactivé).
- b. Reliez le câble réseau aux connecteurs de la carte réseau supplémentaire. Ne connectez pas le câble réseau au connecteur intégré du panneau arrière (reportez-vous à la section [Connecteurs du panneau arrière](#)).

16. Installez les pilotes requis pour la carte en vous référant aux instructions de la documentation.

Retrait d'une carte PCI ou PCI Express x16

1. Suivez les procédures décrites dans la section [Avant de commencer](#).
2. Retirez le capot de l'ordinateur (reportez-vous à la section [Retrait du capot de l'ordinateur](#)).
3. Retirez la vis qui maintient le support de retenue de la carte.
4. Soulevez le support de retenue de la carte pour le retirer et mettez-le de côté, dans un endroit sécurisé.
5. Si vous remplacez une carte encore installée dans l'ordinateur, retirez-la.

Si nécessaire, déconnectez tout câble relié à la carte.

- 1 Dans le cas d'une carte PCI, prenez la carte par ses coins supérieurs et dégagez-la doucement de son connecteur.
- 1 Dans le cas d'une carte PCI Express x16, tirez la languette de fixation, prenez la carte par ses coins supérieurs et dégagez-la de son connecteur.

1 Si vous retirez définitivement la carte, installez une plaque de recouvrement dans l'ouverture de connecteur de carte vide.

 **REMARQUE** : L'installation de plaques de recouvrement sur les ouvertures de connecteur de carte vides est nécessaire pour maintenir l'homologation de l'ordinateur par la FCC. Ces plaques protègent également votre ordinateur de la poussière et autres particules.

7. Remettez le support de retenue de la carte en place en vous assurant que :
 - 1 La poignée de serrage du guide est alignée sur l'encoche du guide.
 - 1 Les parties supérieures des cartes et les plaques de recouvrement sont au même niveau que la barre d'alignement.
 - 1 L'encoche de la partie supérieure de la carte ou de la plaque s'adapte au guide d'alignement.
8. Remettez le support de retenue de la carte en place. Pour ce faire, remontez et serrez la vis.
9. Remplacez le capot de l'ordinateur.

 **AVIS** : Pour connecter un câble de réseau, branchez d'abord le câble sur le périphérique réseau, puis sur l'ordinateur.

10. Reconnectez l'ordinateur et les périphériques à leur source d'alimentation électrique, puis allumez-les.

11. Retirez le pilote de la carte du système d'exploitation.

12. Si vous avez retiré une carte son :

- a. Ouvrez le programme de configuration du système (reportez-vous à la section [Ouverture du programme de configuration du système](#)), allez sur **Onboard Devices** (Périphériques intégrés) et sélectionnez **Integrated Audio** (Audio intégré), puis modifiez le paramètre pour lui attribuer la valeur **On** (Activé).
- b. Connectez les périphériques audio externes aux connecteurs audio situés sur le panneau arrière de l'ordinateur (reportez-vous à la section

[Connecteurs du panneau arrière](#).

13. Si vous avez supprimé un connecteur réseau complémentaire:
 - a. Ouvrez le programme de configuration du système (reportez-vous à la section [Ouverture du programme de configuration du système](#)), allez sur **Onboard Devices** (Périphériques intégrés), sélectionnez **Integrated NIC** (Carte NIC intégrée), puis modifiez le paramètre pour lui attribuer la valeur **On** (Activé).
 - b. Connectez le câble réseau au connecteur intégré du panneau arrière de l'ordinateur (reportez-vous à la section [Connecteurs du panneau arrière](#)).

Coque

⚠ PRÉCAUTION : Avant de commencer toute procédure de cette section, consultez et respectez les consignes de sécurité du *Guide d'information sur le produit*.

⚠ PRÉCAUTION : Pour éviter tout choc électrique, toute coupure par les lames mobiles du ventilateur ou toute autre blessure, débranchez toujours la prise secteur de votre ordinateur avant de retirer le capot.

Retrait de la coque

1. Suivez les procédures décrites dans la section [Avant de commencer](#).
2. Retirez le capot de l'ordinateur (reportez-vous à la section [Retrait du capot de l'ordinateur](#)).

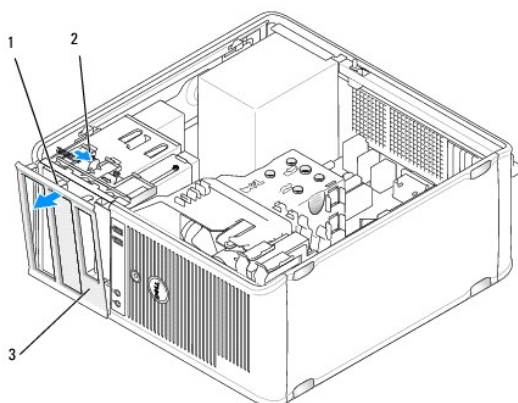

| | | | |
|---|-------------------------------------|---|--|
| 1 | poignées de serrage de la coque (3) | 2 | languette de retenue des poignées de serrage |
| 3 | coque | | |

3. Appuyez sur la languette de retenue des poignées de serrage pour dégager les poignées de la coque du panneau avant.
4. Faites pivoter la coque et éloignez-la de la partie avant de l'ordinateur pour dégager les poignées de serrage de la coque de leur logement.
5. Mettez la coque de côté, dans un endroit sécurisé.

Remise en place de la coque

1. Alignez et enfoncez les poignées de serrage de la coque dans les logements prévus à cet effet.
2. Faites pivoter la coque vers l'ordinateur jusqu'à ce qu'elle s'enclenche dans le panneau avant.

Lecteurs

Votre ordinateur prend en charge la combinaison de périphériques suivante :

- 1 Jusqu'à deux disques durs ATA série
- 1 Un lecteur de disquette en option
- 1 Jusqu'à deux lecteurs optiques

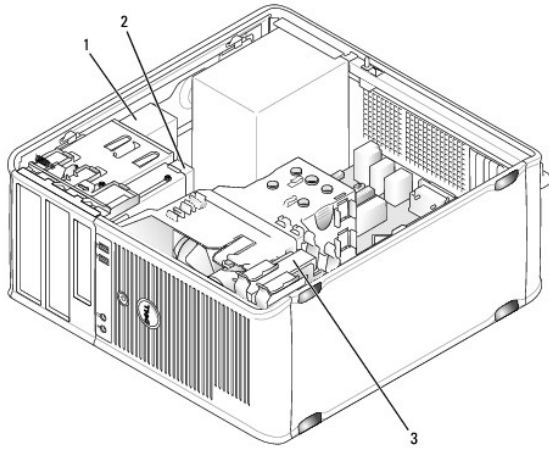

| | | | |
|---|------------------------------|---|----------------------------------|
| 1 | baies de lecteur optique (2) | 2 | lecteur de disquette (en option) |
| 3 | baies de disque dur (2) | | |

Branchements recommandés pour les câbles de lecteur

- 1 Connectez les disques durs ATA série aux connecteurs « SATA0 » ou « SATA1 » de la carte système.
- 1 Connectez les lecteurs de CD ou de DVD ATA série aux connecteurs « SATA2 » ou « SATA3 » de la carte système.

Connexion des câbles de lecteur

Lorsque vous installez un lecteur, vous connectez deux câbles, un câble d'alimentation en CC et un câble de données, à l'arrière du lecteur.

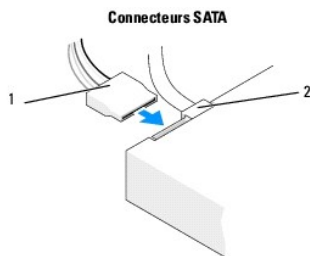

| | | | |
|---|----------------------|---|------------------|
| 1 | câble d'alimentation | 2 | câble de données |
|---|----------------------|---|------------------|

Connecteurs de l'interface du lecteur

Les connecteurs pour câbles de lecteur sont munis d'un détrompeur pour assurer une bonne insertion. Alignez correctement le détrompeur des connecteurs de câble sur le câble et le lecteur avant d'effectuer le branchement.

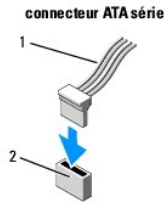

| | | | |
|---|-------------------|---|------------------------|
| 1 | câble d'interface | 2 | connecteur d'interface |
|---|-------------------|---|------------------------|

Connexion et déconnexion de câbles de lecteur

Lorsque vous connectez et déconnectez un câble de données ATA série, déconnectez-le en utilisant la languette de retrait.

Les connecteurs d'interface ATA série sont munis d'un détrompeur pour assurer une bonne insertion, c'est-à-dire qu'une encoche ou une broche manquante sur l'un des connecteurs correspond à une languette ou à un trou rempli sur l'autre.

Disques durs

⚠ PRÉCAUTION : Avant de commencer toute procédure de cette section, consultez et respectez les consignes de sécurité du *Guide d'information sur le produit*.

⚠ PRÉCAUTION : Pour éviter tout choc électrique, toute coupure par les lames mobiles du ventilateur ou toute autre blessure, débranchez toujours la prise secteur de votre ordinateur avant de retirer le capot.

➡ AVIS : Pour éviter d'endommager le lecteur, ne le placez pas sur une surface dure. Mettez-le plutôt sur une surface qui le protégera, comme un tapis de mousse.

➡ AVIS : Si vous remplacez un disque dur contenant des données que vous souhaitez conserver, assurez-vous de faire une sauvegarde de vos fichiers avant de commencer cette procédure.

Consultez la documentation du disque dur pour vérifier s'il est configuré pour votre ordinateur.

Retrait d'un disque dur

1. Suivez les procédures décrites dans la section [Avant de commencer](#).
2. Retirez le capot de l'ordinateur (reportez-vous à la section [Retrait du capot de l'ordinateur](#)).
3. Déconnectez du lecteur les câbles d'alimentation et de données.
4. Déconnectez le câble de données de la carte système.

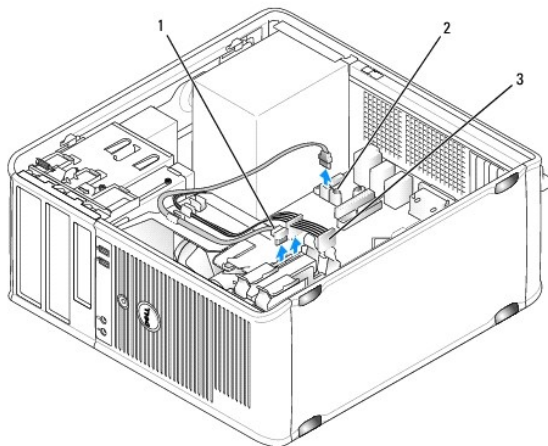

| | | | |
|---|--------------------------------|---|---|
| 1 | câble de données du disque dur | 2 | connecteur de données du disque dur de la carte système |
| 3 | câble d'alimentation | | |

5. Retirez les quatre vis de fixation du disque dur.
6. Faites glisser le lecteur pour l'éloigner de la partie avant de l'ordinateur.
7. Si le retrait de ce lecteur entraîne une modification de sa configuration, intégrez cette modification dans le programme de configuration du système. Lorsque vous redémarrez votre ordinateur, ouvrez le programme de configuration du système (reportez-vous à la section [Programme de configuration du système](#)), allez sur la section « Lecteurs » et sous **Drive 0 through 3** (Lecteurs 0 à 3), paramétrez le lecteur sur la bonne configuration.
8. Remettez le capot de l'ordinateur en place (reportez-vous à la section [Remise en place du capot de l'ordinateur](#)).

➔ **AVIS** : Pour connecter un câble de réseau, branchez d'abord le câble sur le port ou le périphérique réseau, puis sur l'ordinateur.

9. Rebranchez l'ordinateur et ses périphériques à leurs prises électriques, puis allumez-les.

Installation d'un disque dur

1. Suivez les procédures décrites dans la section [Avant de commencer](#).
2. Retirez le capot de l'ordinateur (reportez-vous à la section [Retrait du capot de l'ordinateur](#)).
3. Consultez la documentation du disque dur pour vérifier s'il est configuré pour votre ordinateur.

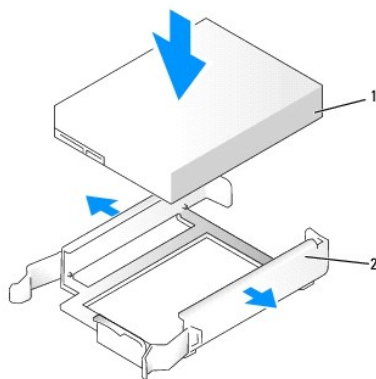
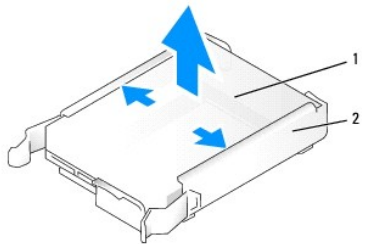

| | | | |
|---|------------|---|-----------------------|
| 1 | disque dur | 2 | support du disque dur |
|---|------------|---|-----------------------|

4. Si votre disque dur de remplacement n'est pas équipé d'un support de disque dur en plastique, retirez le support du disque dur existant en le décliquetant du disque dur. Fixez le support sur le nouveau disque dur.

5. Faites glisser avec précaution le disque dur dans la baie de lecteur jusqu'à ce que vous entendiez un clic.

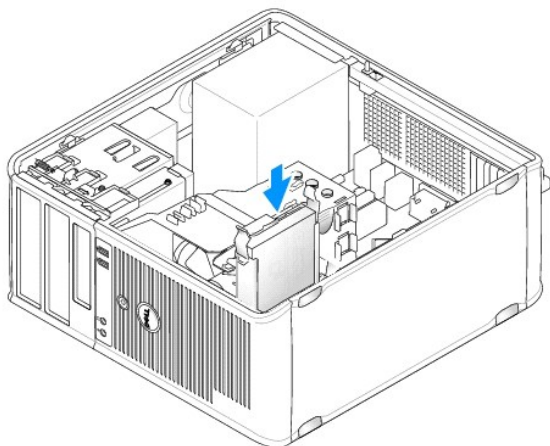

6. Connectez les câbles d'alimentation et de données au lecteur.

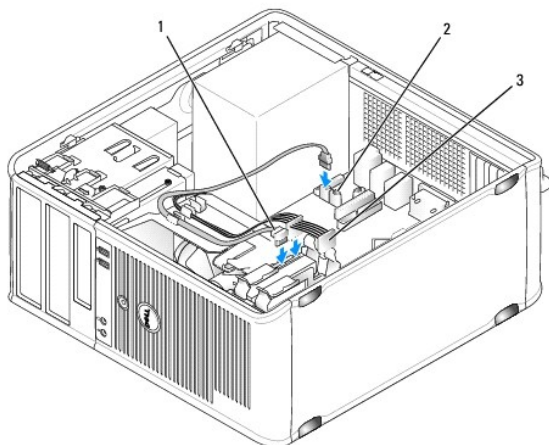

| | | | |
|---|--------------------------------|---|---|
| 1 | câble de données du disque dur | 2 | connecteur de données du disque dur de la carte système |
| 3 | câble d'alimentation | | |

7. Connectez le câble de données à la carte système.
8. Assurez-vous que tous les câbles sont correctement connectés et fermement fixés.
9. Remettez le capot de l'ordinateur en place (reportez-vous à la section [Remise en place du capot de l'ordinateur](#)).
- ➡ **AVIS :** Pour connecter un câble de réseau, branchez d'abord le câble sur le port ou le périphérique réseau, puis sur l'ordinateur.
10. Connectez votre ordinateur et les périphériques à leur source d'alimentation électrique, puis allumez-les.
11. Consultez la documentation fournie avec le lecteur pour connaître les instructions d'installation d'un logiciel requis pour le fonctionnement de ce lecteur.
12. Vérifiez dans le programme de configuration du système que les modifications concernant la configuration du lecteur ont été prises en compte (reportez-vous à la section [Ouverture du programme de configuration du système](#)).

Installation d'un deuxième disque dur

⚠ PRÉCAUTION : Avant de commencer toute procédure de cette section, consultez et respectez les consignes de sécurité du *Guide d'information sur le produit*.

⚠ PRÉCAUTION : Pour éviter tout choc électrique, toute coupure par les lames mobiles du ventilateur ou toute autre blessure, débranchez toujours la prise secteur de votre ordinateur avant de retirer le capot.

➡ AVIS : Pour éviter d'endommager le lecteur, ne le placez pas sur une surface dure. Mettez-le plutôt sur une surface qui le protégera, comme un tapis de mousse.

➡ AVIS : Si vous remplacez un disque dur contenant des données que vous souhaitez conserver, assurez-vous de faire une sauvegarde de vos fichiers avant de commencer cette procédure.

1. Consultez la documentation du disque dur pour vérifier s'il est configuré pour votre ordinateur.
2. Suivez les procédures décrites dans la section [Avant de commencer](#).
3. Retirez le support en plastique du disque dur de l'intérieur de la baie de disque dur. Pour ce faire, appuyez sur les languettes de retenue et tirez avec précaution le support de la baie vers le haut pour le retirer.
4. Écartez avec précaution le support du disque dur de chaque côté et faites glisser le disque dur dans le support jusqu'à ce que vous entendiez un clic.

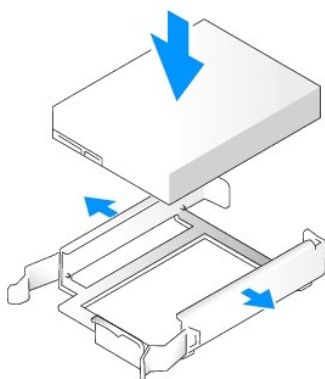

5. Déplacez le premier disque dur de la baie supérieure à la baie inférieure :
 - a. Déconnectez les câbles d'alimentation et de données de la partie arrière du premier disque dur.
 - b. Appuyez sur les languettes de retenue bleues situées de chaque côté du disque dur et faites glisser le premier disque dur vers le haut pour le retirer de la baie supérieure.
 - c. Faites glisser prudemment le premier disque dur dans la baie inférieure jusqu'à ce que vous entendiez un clic.
6. Faites glisser prudemment le nouveau disque dur dans la baie supérieure jusqu'à ce que vous entendiez un clic.
7. Connectez un câble d'alimentation à chaque lecteur.

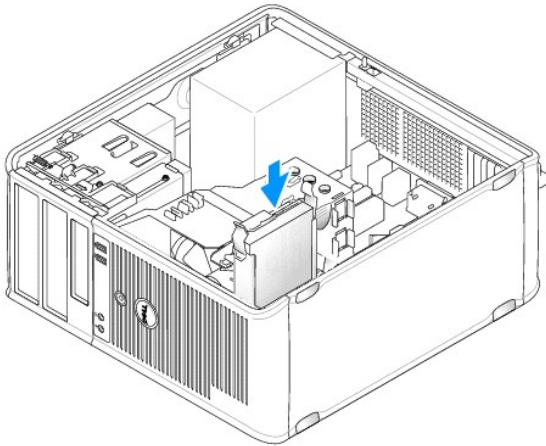

8. Fixez le câble de données SATA retiré à l'[étape 5](#) au premier disque dur.

9. Repérez un connecteur SATA inutilisé sur la carte système et reliez ce connecteur au deuxième disque dur à l'aide d'un câble de lecteur.

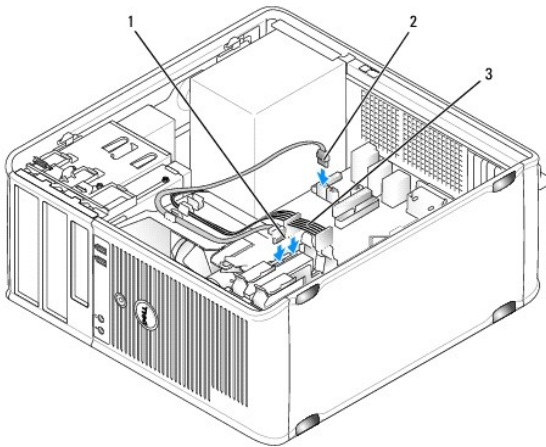

| | | | |
|---|--------------------------------|---|--|
| 1 | câble de données du disque dur | 2 | connecteur de données de disque dur sur carte système (SATA0 ou SATA1) |
| 3 | câble d'alimentation | | |

10. Remettez le capot de l'ordinateur en place (reportez-vous à la section [Remise en place du capot de l'ordinateur](#)).

AVIS : Pour connecter un câble de réseau, branchez d'abord le câble sur le port ou le périphérique réseau, puis sur l'ordinateur.

11. Connectez votre ordinateur et les périphériques à leur source d'alimentation électrique, puis allumez-les.

12. Consultez la documentation fournie avec le lecteur pour connaître les instructions d'installation d'un logiciel requis pour le fonctionnement de ce lecteur.

13. Vérifiez dans le programme de configuration du système que les modifications concernant la configuration du lecteur ont été prises en compte (reportez-vous à la section [Ouverture du programme de configuration du système](#)).

Caches du panneau des lecteurs

1. Suivez les procédures décrites dans la section [Avant de commencer](#).

2. Faites glisser le loquet de fermeture du lecteur vers le bas pour ouvrir le panneau et pouvoir retirer le panneau des lecteurs. Retirez ensuite le panneau des lecteurs des charnières.

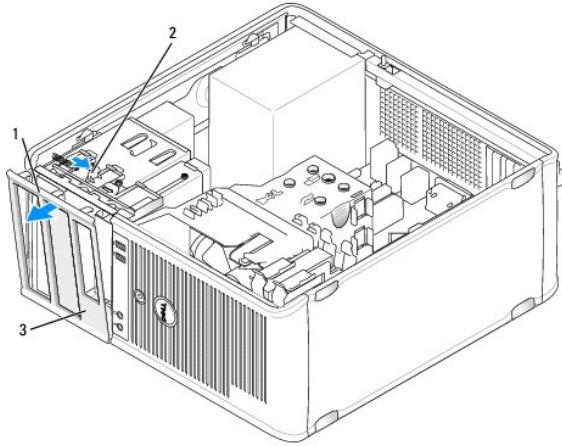

| | | | |
|---|-------------------------------|---|----------------------|
| 1 | panneau des lecteurs | 2 | languette de retenue |
| 3 | cache du panneau des lecteurs | | |

- Localisez le cache du panneau des lecteurs qui se trouve devant la baie que vous souhaitez utiliser.
- Appuyez légèrement sur la languette de retenue du cache pour retirer celui-ci du panneau des lecteurs.

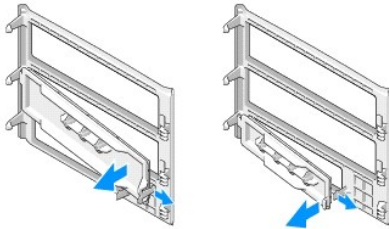

| | | | |
|---|--|---|--|
| 1 | cache du panneau des lecteurs optiques | 2 | cache du panneau de lecteur de disquette |
| 3 | support de vis à épaulement | | |

- Refixez le panneau des lecteurs sur l'avant de l'ordinateur.
- Le panneau des lecteurs ne s'adapte parfaitement que lorsqu'il est correctement orienté.

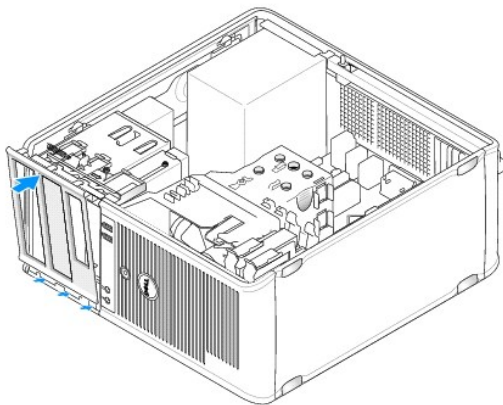

Lecteur de disquette

⚠ PRÉCAUTION : Avant de commencer toute procédure de cette section, consultez et respectez les consignes de sécurité du *Guide d'information sur le produit*.

⚠ PRÉCAUTION : Pour éviter tout choc électrique, toute coupure par les lames mobiles du ventilateur ou toute autre blessure, débranchez toujours la prise secteur de votre ordinateur avant de retirer le capot.

🔧 REMARQUE : Si vous ajoutez un lecteur de disquette, reportez-vous à la section [Installation d'un lecteur de disquette](#).

Retrait d'un lecteur de disquette

1. Suivez les procédures décrites dans la section [Avant de commencer](#).
2. Retirez le capot de l'ordinateur (reportez-vous à la section [Retrait du capot de l'ordinateur](#)).
3. Retirez la coque (reportez-vous à la section [Retrait de la coque](#)).
4. Déconnectez les câbles d'alimentation et de données de la partie arrière du lecteur.
5. Déconnectez le câble de données de la carte système.
6. Faites glisser le loquet du lecteur vers le bas et maintenez-le en place. Sans relâcher le loquet, faites glisser le lecteur de disquette hors de l'ordinateur.

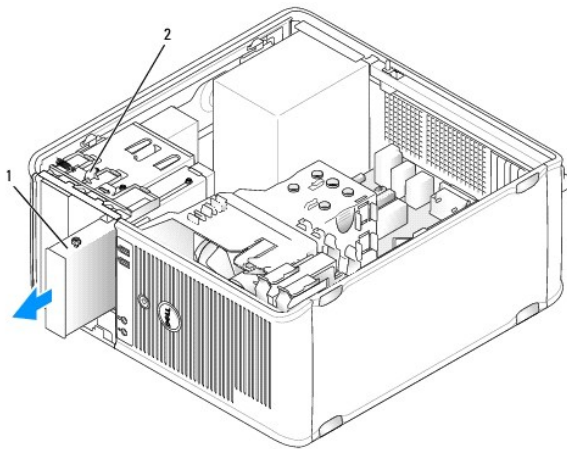

| | | | |
|---|----------------------|---|--------------------------------|
| 1 | lecteur de disquette | 2 | loquet de fermeture du lecteur |
|---|----------------------|---|--------------------------------|

7. Si vous remplacez le lecteur de disquette, reportez-vous à la section [Installation d'un lecteur de disquette](#). Dans le cas contraire, remettez le panneau des lecteurs en place en alignant ses charnières et en le faisant pivoter vers le haut jusqu'à ce qu'un clic se fasse entendre.
 8. Remettez la coque en place (reportez-vous à la section [Remise en place de la coque](#)).
 9. Remettez le capot de l'ordinateur en place (reportez-vous à la section [Remise en place du capot de l'ordinateur](#)).
- ➡ AVIS :** Pour connecter un câble de réseau, branchez d'abord le câble sur le port ou le périphérique réseau, puis sur l'ordinateur.
10. Connectez votre ordinateur et les périphériques à leur source d'alimentation électrique, puis allumez-les.
 11. Vérifiez dans le programme de configuration du système que l'option Lecteur de disquette correspondante a été modifiée (reportez-vous à la section [Ouverture du programme de configuration du système](#)).

Installation d'un lecteur de disquette

1. Suivez les procédures décrites dans la section [Avant de commencer](#).
2. Retirez le capot de l'ordinateur (reportez-vous à la section [Retrait du capot de l'ordinateur](#)).
3. Retirez la coque (reportez-vous à la section [Retrait de la coque](#)).

4. Si vous remplacez un lecteur de disquette, retirez les vis à épaulement du lecteur existant et fixez-les sur le lecteur de remplacement.
5. Si vous installez un nouveau lecteur de disquette :
 - a. Retirez le cache du panneau de votre nouveau lecteur (reportez-vous à la section [Caches du panneau des lecteurs](#)).
 - b. Retirez les vis à épaulement de l'intérieur du cache du panneau du lecteur.
 - c. Fixez les vis sur le nouveau lecteur.

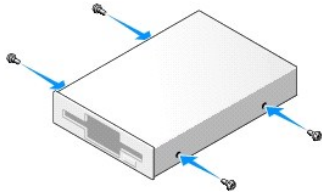

6. Alignez les vis à épaulement, situées sur le lecteur de disquette, sur les emplacements de vis et faites glisser avec précaution le lecteur dans la baie jusqu'à ce que vous entendiez un clic.

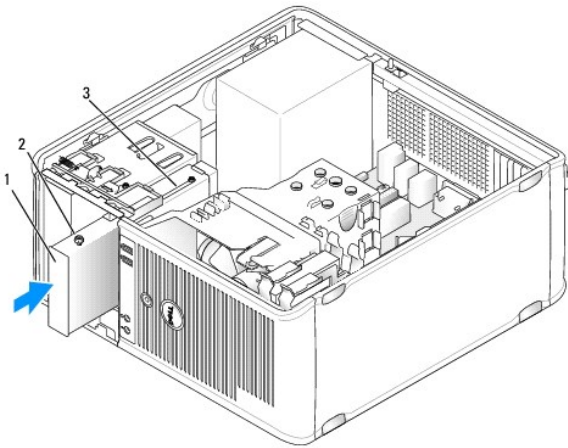

| | | | |
|---|--------------------------------------|---|----------------------|
| 1 | lecteur de disquette | 2 | vis à épaulement (4) |
| 3 | emplacements de vis à épaulement (2) | | |

7. Connectez les câbles d'alimentation et de données au lecteur de disquette.
8. Branchez l'autre extrémité du câble de données dans le connecteur « FLOPPY » de la carte système (reportez-vous à la section [Composants de la carte système](#)) et faites passer le câble par le clip de fixation du carénage.

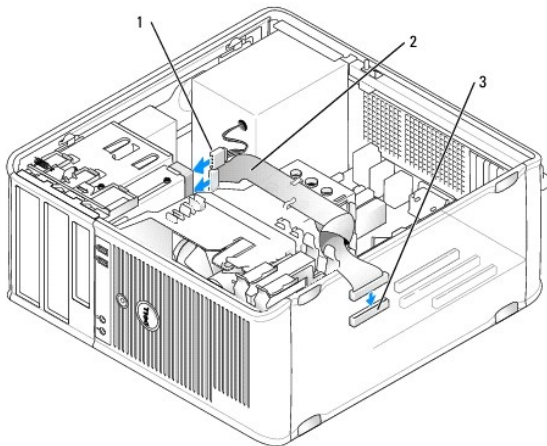

| | | | |
|---|---|---|-------------------------------|
| 1 | câble d'alimentation | 2 | câble du lecteur de disquette |
| 3 | connecteur du lecteur de disquette (FLOPPY) | | |

9. Remettez la coque en place (reportez-vous à la section [Remise en place de la coque](#)).
 10. Vérifiez toutes les connexions des câbles et enroulez et placez ces derniers de manière à éviter de bloquer le flux d'air circulant entre le ventilateur et les grilles de refroidissement.
 11. Remettez le capot de l'ordinateur en place (reportez-vous à la section [Remise en place du capot de l'ordinateur](#)).
- 🔔 **AVIS** : Pour connecter un câble de réseau, branchez d'abord le câble sur le périphérique réseau, puis sur l'ordinateur.
12. Connectez votre ordinateur et les périphériques à leur source d'alimentation électrique, puis allumez-les.
 13. Ouvrez le programme de configuration du système (reportez-vous à la section [Ouverture du programme de configuration du système](#)) et sélectionnez l'option Diskette Drive (Lecteur de disquette) appropriée.
 14. Vérifiez que votre ordinateur fonctionne correctement en exécutant Dell Diagnostics (reportez-vous à la section [Dell Diagnostics](#)).

Lecteur optique

⚠ PRÉCAUTION : Avant de commencer toute procédure de cette section, consultez et respectez les consignes de sécurité qui figurent dans le *Guide d'information sur le produit*.

⚠ PRÉCAUTION : Pour éviter tout choc électrique, toute coupure par les lames mobiles du ventilateur ou toute autre blessure, débranchez toujours la prise secteur de votre ordinateur avant de retirer le capot.

Retrait d'un lecteur optique

1. Suivez les procédures décrites dans la section [Avant de commencer](#).
2. Retirez le capot de l'ordinateur (reportez-vous à la section [Retrait du capot de l'ordinateur](#)).
3. Retirez la coque (reportez-vous à la section [Retrait de la coque](#)).
4. Déconnectez le câble de données du lecteur optique du connecteur de la carte système.
5. Faites glisser le loquet du lecteur vers le bas et maintenez-le en place. Sans relâcher le loquet, faites glisser le lecteur optique hors de l'ordinateur.

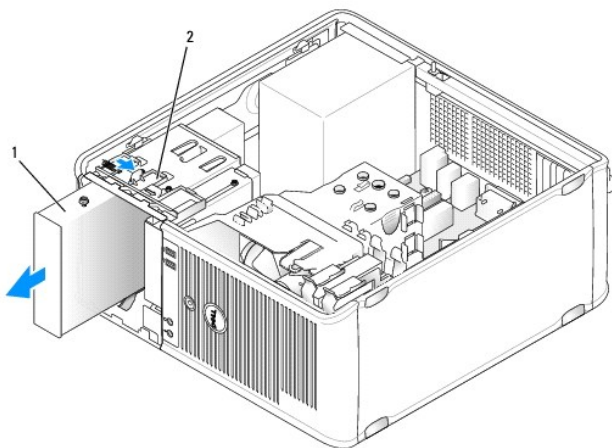

| | | | |
|---|-----------------|---|--------------------------------|
| 1 | lecteur optique | 2 | loquet de fermeture du lecteur |
|---|-----------------|---|--------------------------------|

6. Si vous remplacez le lecteur optique, reportez-vous à la section [Installation d'un lecteur optique](#).
 7. Remettez la coque en place (reportez-vous à la section [Remise en place de la coque](#)).
 8. Remettez le capot de l'ordinateur en place (reportez-vous à la section [Remise en place du capot de l'ordinateur](#)).
- ➔ **AVIS** : Pour connecter un câble de réseau, branchez d'abord le câble sur le port ou le périphérique réseau, puis sur l'ordinateur.
9. Connectez votre ordinateur et les périphériques à leur source d'alimentation électrique, puis allumez-les.
 10. Configurez les lecteurs dans le programme de configuration du système (reportez-vous à la section [Ouverture du programme de configuration du système](#)).

Installation d'un lecteur optique

1. Déballez le lecteur et préparez-le pour l'installation.
Consultez la documentation fournie avec le lecteur pour vérifier si ce dernier est configuré pour votre ordinateur.
2. Suivez les procédures décrites dans la section [Avant de commencer](#).
3. Si vous remplacez un lecteur optique, retirez les vis à épaulement du lecteur existant et fixez-les sur le lecteur de remplacement.
4. Si vous installez un nouveau lecteur optique :
 - a. Retirez les vis à épaulement de l'intérieur du cache du panneau du lecteur.
 - b. Fixez les vis sur le nouveau lecteur.

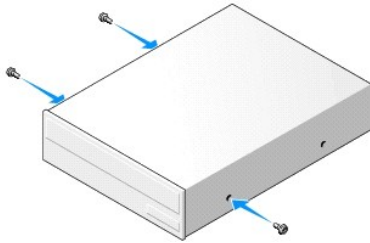

5. Alignez les vis à épaulement, situées sur le lecteur optique, sur les emplacements de vis et faites glisser le lecteur dans la baie jusqu'à ce que vous entendiez un clic.

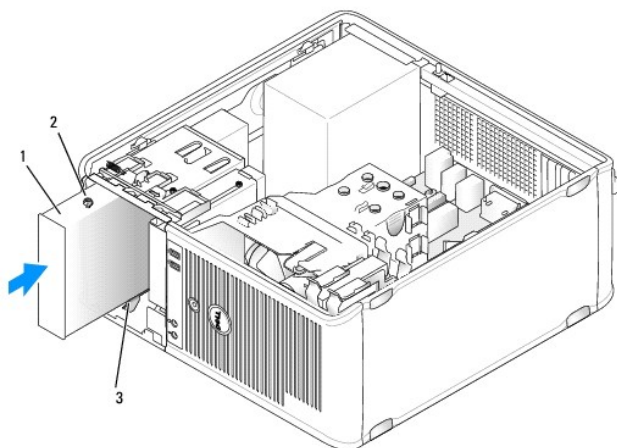

| | | | |
|---|--------------------------------------|---|----------------------|
| 1 | lecteur optique | 2 | vis à épaulement (3) |
| 3 | emplacements de vis à épaulement (2) | | |

6. Connectez les câbles d'alimentation et de données au lecteur.

7. Reliez le câble du lecteur de données au connecteur de la carte système.

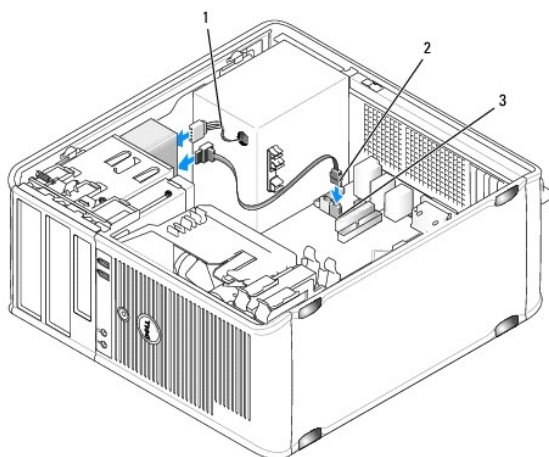

| | | | |
|---|-------------------------------|---|-------------------------------------|
| 1 | câble d'alimentation | 2 | câble de données du lecteur optique |
| 3 | connecteur du lecteur optique | | |

8. Vérifiez toutes les connexions des câbles et enrroulez et placez ces derniers de manière à éviter de bloquer le flux d'air circulant entre le ventilateur et les grilles de refroidissement.
9. Remettez le panneau des lecteurs en place en alignant ses charnières et en le faisant pivoter vers le haut jusqu'à ce qu'un clic se fasse entendre.
10. Remettez la coque en place (reportez-vous à la section [Remise en place de la coque](#)).
11. Remettez le capot de l'ordinateur en place (reportez-vous à la section [Remise en place du capot de l'ordinateur](#)).
- ➡ **AVIS** : Pour connecter un câble de réseau, branchez d'abord le câble sur le périphérique réseau, puis sur l'ordinateur.
12. Connectez votre ordinateur et les périphériques à leur source d'alimentation électrique, puis allumez-les.
- Consultez la documentation fournie avec le lecteur pour connaître les instructions d'installation d'un logiciel requis pour le fonctionnement de ce lecteur.
13. Ouvrez le programme de configuration du système (reportez-vous à la section [Programme de configuration du système](#)) et sélectionnez l'option **Drive** (Lecteur) appropriée.
14. Vérifiez que votre ordinateur fonctionne correctement en exécutant Dell Diagnostics (reportez-vous à la section [Dell Diagnostics](#)).

Pile

Remplacement de la pile

⚠ PRÉCAUTION : Avant de commencer toute procédure de cette section, consultez et respectez les consignes de sécurité du *Guide d'information sur le produit*.

➡ **AVIS** : Pour empêcher les composants de l'ordinateur de subir des dégâts dus à l'électricité statique, déchargez votre corps de son électricité statique avant de manipuler les composants électroniques de l'ordinateur. Vous pouvez également faire ceci en touchant une surface métallique non peinte du châssis de l'ordinateur.

Une pile bouton conserve les informations de configuration, de date et d'heure de l'ordinateur. Elle peut durer plusieurs années. Si vous devez fréquemment réinitialiser les informations concernant l'heure et la date après avoir allumé l'ordinateur, remplacez la pile.

⚠ PRÉCAUTION : Une pile neuve peut exploser si elle est mal installée. Remplacez la pile uniquement par une pile de type identique ou équivalent à celui recommandé par le fabricant. Mettez les piles usagées au rebut selon les instructions du fabricant.

Pour remplacer la pile :

1. Enregistrez tous les écrans du programme de configuration du système (reportez-vous à la section [Programme de configuration du système](#)) de façon à pouvoir restaurer les bons paramètres à l'[étape 9](#).
2. Suivez les procédures décrites dans la section [Avant de commencer](#).
3. Retirez le capot de l'ordinateur (reportez-vous à la section [Retrait du capot de l'ordinateur](#)).
4. Repérez le support de pile (reportez-vous à la section [Composants de la carte système](#)).
5. Appuyez avec précaution sur le bouton d'éjection de la pile pour l'éjecter.
6. Insérez la nouvelle pile dans le support avec le côté « + » tourné vers le haut, puis enclenchez-la en position.

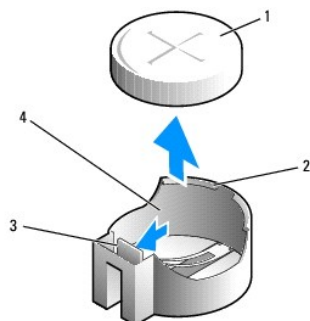

| | | | |
|---|------------------------------|---|------------------------------------|
| 1 | pile du système | 2 | côté positif du connecteur de pile |
| 3 | languette du support de pile | 4 | support de pile |

7. Remettez le capot de l'ordinateur en place (reportez-vous à la section [Remise en place du capot de l'ordinateur](#)).

➡ **AVIS :** Pour connecter un câble de réseau, branchez d'abord le câble sur le périphérique réseau, puis sur l'ordinateur.

8. Connectez votre ordinateur et les périphériques à leur source d'alimentation électrique, puis allumez-les.
9. Ouvrez le programme de configuration du système (reportez-vous à la section [Ouverture du programme de configuration du système](#)) et restaurez les paramètres enregistrés au cours de l'[étape 1](#). Puis passez à la section **Maintenance** et effacez le message « Pile déchargée » et les erreurs associées au remplacement de la pile dans le **journal d'événements**.
10. Mettez au rebut la pile usagée conformément à la réglementation en vigueur.

Pour plus d'informations sur la mise au rebut de la pile, reportez-vous à votre *Guide d'information sur le produit*

Bloc d'alimentation

⚠ **PRÉCAUTION :** Avant de commencer toute procédure de cette section, consultez et respectez les consignes de sécurité qui figurent dans le *Guide d'information sur le produit*.

➡ **AVIS :** Pour empêcher les composants de l'ordinateur de subir des dégâts dus à l'électricité statique, déchargez votre corps de son électricité statique avant de manipuler les composants électroniques de l'ordinateur. Vous pouvez également faire ceci en touchant une surface métallique non peinte du châssis de l'ordinateur.

Remplacement du bloc d'alimentation

1. Suivez les procédures décrites dans la section [Avant de commencer](#).
2. Retirez le capot de l'ordinateur (reportez-vous à la section [Retrait du capot de l'ordinateur](#)).
3. Débranchez les câbles d'alimentation en CC des lecteurs et de la carte système.

Mémorisez la façon dont les câbles d'alimentation en CC sont acheminés sous les languettes du châssis de l'ordinateur avant de débrancher les câbles de la carte système et des lecteurs. Vous devrez acheminer ces câbles correctement lorsque vous les remettrez en place, de sorte qu'ils ne risquent pas de se coincer ou d'être mal positionnés.

4. Retirez le câble du disque dur, le câble de données du lecteur de CD ou de DVD, le câble ruban du panneau avant, ainsi que tout autre câble, du clip de fixation situé sur le côté du bloc d'alimentation.
5. Retirez les quatre vis qui fixent le bloc d'alimentation au châssis de l'ordinateur.

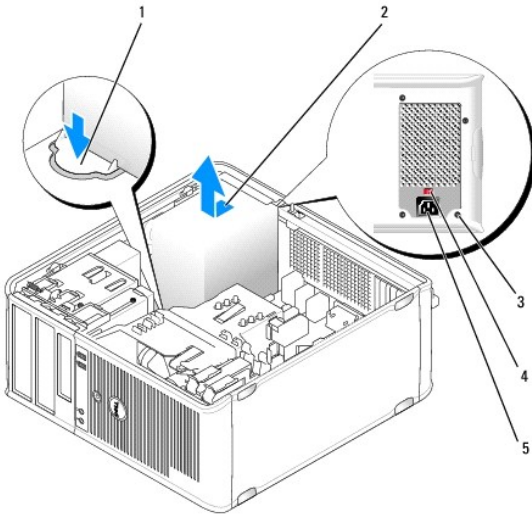

| | |
|-----------------------------------|--------------------------------|
| 1 bouton d'éjection | 2 bloc d'alimentation |
| 3 vis (4) | 4 sélecteur de tension (rouge) |
| 5 connecteur d'alimentation en CA | |

6. Faites glisser le bloc d'alimentation vers l'avant de l'ordinateur et soulevez-le pour le retirer.
7. Installez le bloc d'alimentation de remplacement et faites-le glisser vers la partie arrière de l'ordinateur.
8. Remettez en place et serrez toutes les vis qui fixent le bloc d'alimentation à l'arrière du châssis de l'ordinateur.

⚠ PRÉCAUTION : Si vous ne remettez pas en place et ne serrez pas toutes les vis, vous risquez de vous électrocuter car ces vis font partie des pièces qui assurent la mise à la terre du système.

👉 AVIS : Faites passer les câbles d'alimentation en CC sous les languettes du châssis. Ils doivent être correctement acheminés afin d'éviter qu'ils ne soient endommagés.

9. Rebranchez les câbles d'alimentation en CC aux lecteurs et à la carte système.
10. Fixez le câble du disque dur, le câble de données du lecteur de CD ou de DVD et le câble ruban du panneau avant au clip de fixation situé sur le côté du bloc d'alimentation.

🔍 REMARQUE : Vérifiez deux fois que tous les câbles sont bien branchés et fixés.

11. Remettez le capot de l'ordinateur en place (reportez-vous à la section [Remise en place du capot de l'ordinateur](#)).

👉 AVIS : Pour connecter un câble de réseau, branchez d'abord le câble sur le périphérique réseau, puis sur l'ordinateur.

12. Vérifiez que la tension du bloc d'alimentation sélectionnée est appropriée (115 V ou 230 V) à l'aide du sélecteur de tension situé sur la partie arrière du châssis.
13. Connectez votre ordinateur et les périphériques à une source d'alimentation électrique, puis allumez-les.
14. Vérifiez que l'ordinateur fonctionne correctement en exécutant Dell Diagnostics (reportez-vous à la section [Dell Diagnostics](#)).

Haut-parleurs

Installation d'un haut-parleur

⚠ PRÉCAUTION : Avant de commencer toute procédure de cette section, consultez et respectez les consignes de sécurité qui figurent dans le *Guide d'information sur le produit*.

➡ AVIS : Pour empêcher les composants de l'ordinateur de subir des dégâts dus à l'électricité statique, déchargez votre corps de son électricité statique avant de manipuler les composants électroniques de l'ordinateur. Vous pouvez également faire ceci en touchant une surface métallique non peinte du châssis de l'ordinateur.

1. Suivez les procédures décrites dans la section [Avant de commencer](#).
2. Retirez le capot de votre ordinateur (reportez-vous à la section [Retrait du capot de l'ordinateur](#)).
3. Insérez le haut-parleur dans le châssis de l'ordinateur.

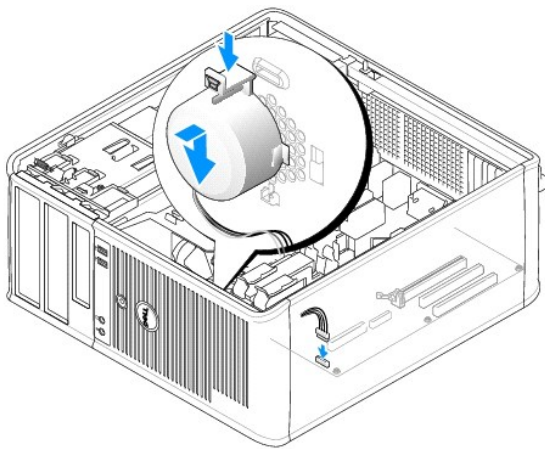

4. Branchez les câbles sur la carte système.
5. Remplacez le capot de l'ordinateur.
6. Mettez l'ordinateur sous tension.

Retrait d'un haut-parleur

⚠ PRÉCAUTION : Avant de commencer toute procédure de cette section, consultez et respectez les consignes de sécurité qui figurent dans le *Guide d'information sur le produit*.

➡ AVIS : Pour empêcher les composants de l'ordinateur de subir des dégâts dus à l'électricité statique, déchargez votre corps de son électricité statique avant de manipuler les composants électroniques de l'ordinateur. Vous pouvez également faire ceci en touchant une surface métallique non peinte du châssis de l'ordinateur.

1. Suivez les procédures décrites dans la section [Avant de commencer](#).
2. Retirez le capot de votre ordinateur (reportez-vous à la section [Retrait du capot de l'ordinateur](#)).
3. Débranchez les câbles de la carte système.
4. Retirez le haut-parleur du châssis de l'ordinateur.

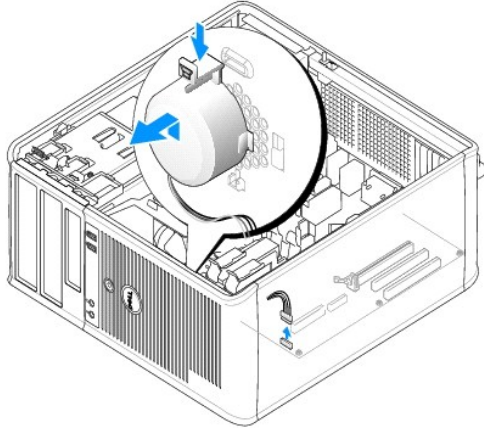

5. Remplacez le capot de l'ordinateur.
6. Mettez l'ordinateur sous tension.

Processeur

⚠ PRÉCAUTION : Avant de commencer toute procédure de cette section, consultez et respectez les consignes de sécurité qui figurent dans le *Guide d'information sur le produit*.

➡ AVIS : Pour empêcher les composants de l'ordinateur de subir des dégâts dus à l'électricité statique, déchargez votre corps de son électricité statique avant de manipuler les composants électroniques de l'ordinateur. Vous pouvez également faire ceci en touchant une surface métallique non peinte du châssis de l'ordinateur.

Retrait du processeur et du dissipateur de chaleur

1. Suivez les procédures décrites dans la section [Avant de commencer](#).
2. Retirez le capot de l'ordinateur (reportez-vous à la section [Retrait du capot de l'ordinateur](#)).
3. Débranchez et retirez avec précaution tous les câbles qui passent au-dessus de l'assemblage du dissipateur de chaleur.
4. Faites pivoter le levier des poignées de serrage de 180 degrés, dans le sens antihoraire, pour dégager la poignée de son support.
5. Dégagez la poignée de serrage du support de l'autre côté.

⚠ PRÉCAUTION : Malgré la présence d'un blindage en plastique, l'assemblage du dissipateur de chaleur peut énormément chauffer au cours d'une utilisation normale. Laissez-le refroidir avant de le manipuler.

➡ AVIS : Une grande quantité de pâte thermoconductible peut être présente entre le processeur et le dissipateur de chaleur. Ne forcez pas pour séparer l'assemblage du dissipateur de chaleur du processeur afin d'éviter d'endommager ce dernier.

6. Faites pivoter avec précaution l'assemblage du dissipateur de chaleur vers le haut et retirez-le de l'ordinateur. Posez l'assemblage du dissipateur de chaleur en plaçant la partie contenant la pâte thermoconductible vers le haut.

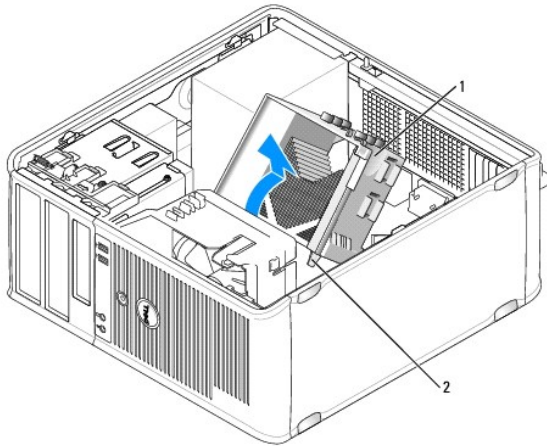

| | | | |
|---|--------------------------------------|---|----------------------------------|
| 1 | assemblage du dissipateur de chaleur | 2 | logements de vis imperdables (2) |
|---|--------------------------------------|---|----------------------------------|

➔ **AVIS** : À moins qu'un nouveau dissipateur de chaleur ne soit requis par le nouveau processeur, réutilisez l'assemblage du dissipateur de chaleur initial lorsque vous remplacez le processeur.

7. Tirez le levier de dégagement droit vers le haut jusqu'à ce que le processeur soit dégagé.

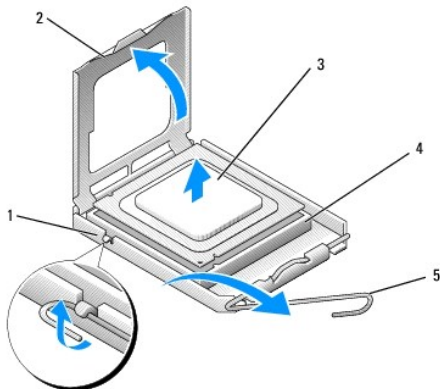

| | | | |
|---|-----------------------------|---|---------------------|
| 1 | loquet de fermeture central | 2 | cache du processeur |
| 3 | processeur | 4 | support |
| 5 | levier de dégagement | | |

➔ **AVIS** : Veillez à ne pas courber les broches lorsque vous retirez le processeur. Si vous courbez les broches, le processeur risque d'être définitivement endommagé.

8. Retirez le processeur du support.

Maintenez le levier de dégagement ouvert pour que le support puisse recevoir le nouveau processeur.

➔ **AVIS** : Après avoir retiré le processeur, veillez à ne pas mettre de pâte thermoconductible sur ses broches. Le processeur peut être définitivement endommagé en cas de présence de pâte thermoconductible sur ses broches.

Installation du processeur et du dissipateur de chaleur

➔ **AVIS** : Mettez-vous à la terre en touchant une partie métallique non peinte à l'arrière de l'ordinateur.

1. Suivez les procédures décrites dans la section [Avant de commencer](#).

➡ **AVIS :** Veillez à ne pas courber les broches lorsque vous retirez le processeur de son emballage. Si vous courbez les broches, le processeur risque d'être définitivement endommagé.

2. Retirez le processeur de son emballage en veillant à ne pas courber ses broches.

3. Si le levier de dégagement du support n'est pas complètement ouvert, ouvrez-le.

➡ **AVIS :** Le processeur doit être correctement installé dans son support afin d'éviter de l'endommager de façon définitive ainsi que l'ordinateur lorsque vous allumerez ce dernier.

4. Alignez l'angle de la broche 1 du processeur et du support.

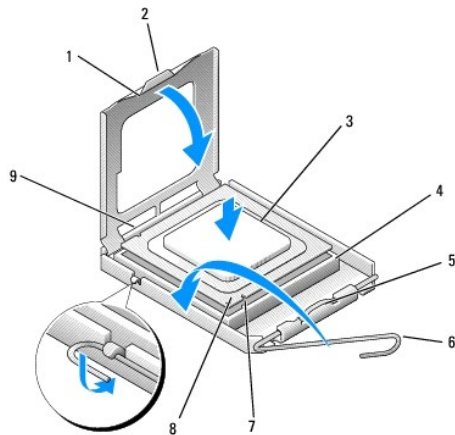

| | | | |
|---|------------------------------|---|--|
| 1 | cache du processeur | 2 | languette |
| 3 | processeur | 4 | support du processeur |
| 5 | loquet de fermeture central | 6 | levier de dégagement |
| 7 | encoche d'alignement avant | 8 | support et indicateur de la broche 1 du processeur |
| 9 | encoche d'alignement arrière | | |

➡ **AVIS :** Pour éviter tout dommage, assurez-vous que le processeur est correctement aligné sur le support et n'exercez pas une pression excessive quand vous le mettez en place.

5. Placez doucement le processeur à l'intérieur du support et vérifiez qu'il est correctement positionné.

6. Tout en appuyant légèrement sur le processeur, faites pivoter le levier de dégagement vers la carte système jusqu'à ce qu'il s'enclenche en position et maintienne le processeur en place.

7. Nettoyez la pâte thermoconductible au bas du dissipateur de chaleur.

➡ **AVIS :** Veillez à appliquer une nouvelle pâte thermoconductible. Une nouvelle pâte thermoconductible est essentielle pour assurer un thermoliage adéquat, ce qui est obligatoire pour un fonctionnement optimal du processeur.

8. Appliquez la nouvelle pâte thermoconductible au-dessus du processeur.

➡ **AVIS :** Vérifiez que les câbles du lecteur de disquette et audio ne seront pas pincés lorsque vous installerez l'assemblage du dissipateur de chaleur.

9. Installez l'assemblage du dissipateur de chaleur :

a. Placez l'assemblage du dissipateur de chaleur et du ventilateur sur le support de l'assemblage du dissipateur de chaleur.

b. Vérifiez que les deux poignées de serrage sont alignées sur leurs deux supports.

c. Maintenez l'assemblage du dissipateur de chaleur et l'ensemble ventilateur en place et faites pivoter le levier des poignées de serrage de 180 degrés dans le sens horaire pour fixer l'assemblage du dissipateur de chaleur et l'ensemble ventilateur.

➡ **AVIS** : Vérifiez que l'assemblage du dissipateur est correctement installé.

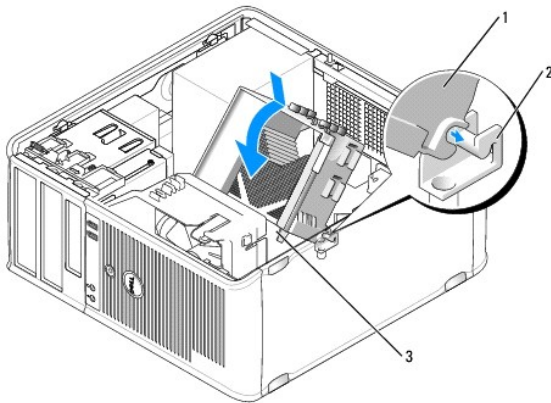

| | | | |
|---|--------------------------------------|---|---|
| 1 | assemblage du dissipateur de chaleur | 2 | support de l'assemblage du dissipateur de chaleur |
| 3 | emplacements des vis imperdables (2) | | |

10. Rebranchez tous les câbles que vous avez déconnectés avant de retirer l'assemblage du dissipateur de chaleur.

11. Remettez le capot de l'ordinateur en place (reportez-vous à la section [Remise en place du capot de l'ordinateur](#)).

➡ **AVIS** : Pour connecter un câble de réseau, branchez d'abord le câble sur le périphérique réseau, puis sur l'ordinateur.

12. Connectez votre ordinateur et les périphériques à une source d'alimentation électrique, puis allumez-les.

13. Vérifiez que l'ordinateur fonctionne correctement en exécutant Dell Diagnostics (reportez-vous à la section [Dell Diagnostics](#)).

Panneau d'E/S

⚠ PRÉCAUTION : Avant de commencer toute procédure de cette section, consultez et respectez les consignes de sécurité du *Guide d'information sur le produit*.

⚠ PRÉCAUTION : Pour éviter tout choc électrique, toute coupure par les lames mobiles du ventilateur ou toute autre blessure, débranchez toujours la prise secteur de votre ordinateur avant d'ouvrir le capot.

⚠ PRÉCAUTION : L'assemblage du dissipateur de chaleur, le bloc d'alimentation et d'autres composants peuvent énormément chauffer au cours d'une utilisation normale. Laissez-les refroidir avant de les manipuler.

➡ **AVIS** : Pour empêcher les composants de l'ordinateur de subir des dégâts dus à l'électricité statique, déchargez votre corps de son électricité statique avant de manipuler les composants électroniques de l'ordinateur. Vous pouvez également faire ceci en touchant une surface métallique non peinte du châssis de l'ordinateur.

Retrait du panneau d'E/S

📌 REMARQUE : Mémoisez la façon dont les câbles sont acheminés avant de les retirer, de manière à pouvoir les remettre en place correctement lors de l'installation du nouveau panneau d'E/S.

1. Suivez les procédures décrites dans la section [Avant de commencer](#).

2. Retirez le capot de l'ordinateur (reportez-vous à la section [Retrait du capot de l'ordinateur](#)).

3. Retirez la coque (reportez-vous à la section [Retrait de la coque](#)).

➔ **AVIS** : Lorsque vous glissez le panneau d'E/S hors de l'ordinateur, faites très attention afin d'éviter d'endommager les connecteurs et les clips d'acheminement des câbles.

4. Débranchez tous les câbles du panneau d'E/S de la carte système.
5. Retirez la vis qui maintient le panneau d'E/S en place.
6. Faites glisser le panneau d'E/S vers le bas pour dégager la poignée de serrage du panneau de son logement.
7. Retirez avec précaution le panneau d'E/S de l'ordinateur.

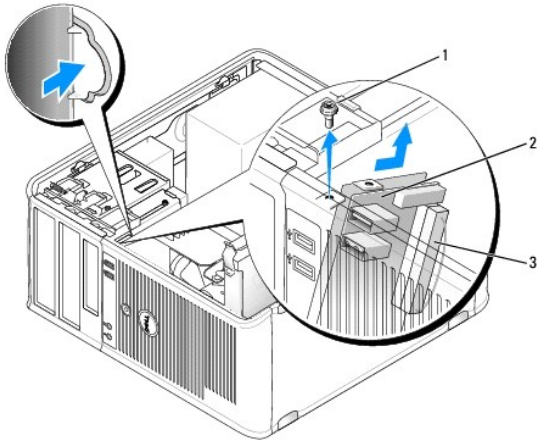

| | | | |
|---|---------------------------|---|---------------|
| 1 | vis de fixation | 2 | panneau d'E/S |
| 3 | connecteur du câble d'E/S | | |

Installation du panneau d'E/S

1. Placez le panneau d'E/S dans son logement.

➔ **AVIS** : Veillez à ne pas endommager les connecteurs et les clips d'acheminement des câbles lorsque vous faites glisser le panneau d'E/S dans l'ordinateur.

2. Alignez la poignée de serrage du panneau d'E/S sur son logement et faites-la glisser dedans.
3. Remettez en place la vis de fixation du panneau d'E/S et serrez-la.
4. Rebranchez les câbles sur la carte système.
5. Remettez la coque en place (reportez-vous à la section [Remise en place de la coque](#)).
6. Remettez le capot de l'ordinateur en place (reportez-vous à la section [Remise en place du capot de l'ordinateur](#)).

➔ **AVIS** : Pour connecter un câble de réseau, branchez d'abord le câble sur le périphérique réseau, puis sur l'ordinateur.

7. Connectez votre ordinateur et les périphériques à une source d'alimentation électrique, puis allumez-les.
8. Vérifiez que l'ordinateur fonctionne correctement en exécutant Dell Diagnostics (reportez-vous à la section [Dell Diagnostics](#)).

Carte système

Retrait de la carte système

⚠ PRÉCAUTION : Pour éviter tout choc électrique, toute coupure par les lames mobiles du ventilateur ou toute autre blessure, débranchez toujours la prise secteur de votre ordinateur avant d'ouvrir le capot.

⚠ PRÉCAUTION : L'assemblage du dissipateur de chaleur, le bloc d'alimentation et d'autres composants peuvent énormément chauffer au cours d'une utilisation normale. Laissez-les refroidir avant de les manipuler.

🕒 AVIS : Avant de toucher quoi que ce soit à l'intérieur de l'ordinateur, raccordez-vous à la masse en touchant une surface métallique non peinte, par exemple la partie métallique à l'arrière de l'ordinateur. Pendant votre intervention, touchez périodiquement une surface métallique non peinte de l'ordinateur pour dissiper toute électricité statique qui pourrait endommager les composants internes.

1. Suivez les procédures décrites dans la section [Avant de commencer](#).
2. Retirez le capot de l'ordinateur (reportez-vous à la section [Retrait du capot de l'ordinateur](#)).
3. Retirez toutes les cartes d'extension de la carte système (reportez-vous à la section [Cartes](#)).
4. Retirez le processeur et l'assemblage du dissipateur de chaleur (reportez-vous à la section [Haut-parleurs](#)).
5. Retirez les modules de mémoire (reportez-vous à la section [Retrait de la mémoire](#)) et notez leur emplacement dans les supports de mémoire afin de pouvoir les réinstaller au même endroit après avoir remplacé la carte.
6. Débranchez tous les câbles de la carte système. Mémorisez la façon dont les câbles sont acheminés avant de les retirer, de manière à pouvoir les remettre en place correctement après avoir installé la nouvelle carte système.
7. Retirez les 7 vis restantes de la carte système. (Quatre autres vis ont été retirées avec l'assemblage du dissipateur de chaleur.)
8. Faites glisser l'assemblage de la carte système vers l'avant de l'ordinateur, puis soulevez-le pour le retirer.

Vis de la carte système

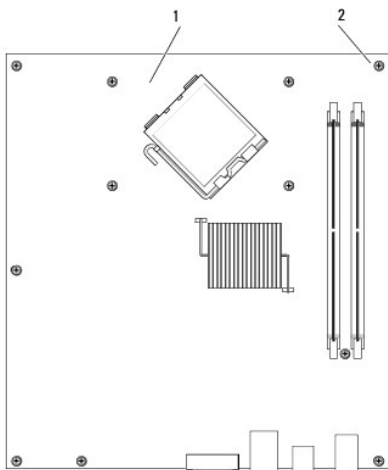

| | | | |
|---|---------------|---|---------|
| 1 | carte système | 2 | vis (7) |
|---|---------------|---|---------|

9. Placez la carte système que vous venez de retirer à côté de la nouvelle carte système pour vous assurer, par comparaison, que les deux cartes sont bien identiques.

Installation de la carte système

1. Avec précaution, alignez la carte par rapport au châssis et faites-la glisser vers l'arrière de l'ordinateur.
2. À l'aide des 7 vis, fixez la carte système sur le châssis.

⚠ PRÉCAUTION : Si vous ne remettez pas en place et ne serrez pas toutes les vis, vous risquez de vous électrocuter car ces vis font partie des pièces qui assurent la mise à la terre du système.

3. Remettez en place les câbles que vous aviez retirés de l'ancienne carte système.
4. Remettez en place le processeur et l'assemblage du dissipateur de chaleur (reportez-vous à la section [Installation du processeur et du dissipateur de chaleur](#)).

➡ **AVIS :** Vérifiez que l'assemblage du dissipateur est correctement installé.

5. Remettez les modules de mémoire dans les supports de mémoire, au même endroit que là où vous les avez trouvés (reportez-vous à la section [Installation de la mémoire](#)).
6. Remettez en place toutes les cartes d'extension sur la carte système.
7. Remettez le capot de l'ordinateur en place (reportez-vous à la section [Remise en place du capot de l'ordinateur](#)).

➡ **AVIS :** Pour connecter un câble de réseau, branchez d'abord le câble sur le périphérique réseau, puis sur l'ordinateur.

8. Connectez votre ordinateur et les périphériques à une source d'alimentation électrique, puis allumez-les.
9. Vérifiez que l'ordinateur fonctionne correctement en exécutant Dell Diagnostics (reportez-vous à la section [Dell Diagnostics](#)).

Remise en place du capot de l'ordinateur

⚠ PRÉCAUTION : Avant de commencer toute procédure de cette section, consultez et respectez les consignes de sécurité qui figurent dans le *Guide d'information sur le produit*.

1. Vérifiez que tous les câbles sont connectés et pliez-les de sorte qu'ils ne gênent pas.
2. Vérifiez que vous n'avez rien oublié à l'intérieur de l'ordinateur.
3. Pour remettre en place le capot :
 - a. Alignez le bas du capot sur les languettes de charnière situées le long du bord inférieur de l'ordinateur.
 - b. Faites pivoter le capot vers le bas en utilisant les languettes de charnière comme leviers et fermez.
 - c. Enclenchez le capot en place en tirant vers l'arrière le loquet de fermeture du capot, puis en le relâchant, une fois le capot correctement installé.
 - d. Vérifiez que le capot est correctement installé avant de déplacer l'ordinateur.
4. Placez l'ordinateur en position verticale.

➡ **AVIS :** Pour connecter un câble de réseau, branchez d'abord le câble sur le périphérique réseau, puis sur l'ordinateur.

➡ **AVIS :** Vérifiez que les entrées d'air du système ne sont pas obstruées.

5. Connectez votre ordinateur et les périphériques à une source d'alimentation électrique, puis allumez-les.

[Retour à la page de l'ordinateur mini-tour](#)

[Retour à la page Contenu](#)

[Retour à la page Contenu](#)

Guide d'utilisation du Dell™ OptiPlex™ 330

• [Caractéristiques de l'ordinateur mini-tour](#)

Caractéristiques de l'ordinateur mini-tour

 **REMARQUE** : Les offres peuvent varier selon les régions. Pour plus d'informations sur la configuration de votre ordinateur, cliquez sur **Démarrer** → **Aide** et support et sélectionnez l'option qui permet d'afficher des informations sur votre ordinateur.

| Processeur | |
|--------------------------|--|
| Type de processeur | Intel® Core™ 2 Duo Intel® Pentium® Dual Core Intel® Celeron® |
| Mémoire cache interne | Jusqu'à 6 Mo |
| Fréquence du bus frontal | 800 MHz et 1066 MHz |

| Informations système | |
|---------------------------|---|
| Jeu de puces | Jeu de puces Intel® G31 Express avec ICH7R |
| Largeur du bus de données | 64 bits |
| Largeur du bus d'adresse | 36 bits |
| Canaux DMA | Huit |
| Niveaux d'interruption | 24 |
| Puce du BIOS (NVRAM) | 8 Mo |
| NIC | Interface réseau intégrée avec support ASF 1.03 et 2.0, conformément à la définition DMTF Communication 10/100/1000 possible |

| Mémoire | |
|-----------------------------------|--|
| Type | SDRAM DDR2 667 ou 800 MHz |
| Connecteurs de mémoire | 2 |
| Modules de mémoire pris en charge | 512 Mo, 1 Go ou 2 Go non ECC |
| Mémoire minimale | Bicanal : 1 Go Monocanal : 512 Mo REMARQUE : 512 Mo est la configuration d'origine minimale. |
| Mémoire maximale | 4 Go REMARQUE : Lorsqu'un ordinateur dispose de 4 Go de mémoire, il se peut que la mémoire système signalée par les systèmes d'exploitation Microsoft® Windows® soit inférieure à la mémoire physiquement installée dans les logements DIMM. |
| Adresse BIOS | F0000h |

| Ports et connecteurs | |
|------------------------|--|
| Connecteurs externes : | |

| | |
|--|--|
| Série | Connecteur à 9 broches ; compatible 16550C |
| Parallèle | Connecteur à 25 broches (bidirectionnel) |
| Vidéo | Connecteur VGA à 15 broches |
| Carte réseau | Connecteur RJ45 |
| Connecteur PS/2 en option avec adaptateur de port série secondaire | Deux connecteurs mini-DIN à 6 broches |
| USB | Deux connecteurs de panneau avant et six connecteurs de panneau arrière conformes à la norme USB 2.0 |
| Audio | Deux connecteurs pour la ligne d'entrée/le microphone et la ligne de sortie ; deux connecteurs en face avant pour le casque et le microphone |
| Connecteurs sur la carte système : | |
| SATA | Quatre connecteurs à 7 broches |
| Lecteur de disquette | Connecteur à 34 broches |
| Ventilateur | Connecteur à 5 broches |
| PCI 2.3 | Deux connecteurs à 120 broches |
| PCI Express | Un connecteur à 164 broches (x16) |
| Panneau avant | Connecteur à 40 broches |

| | |
|-----------------------------|---|
| Alimentation | |
| Bloc d'alimentation en CC : | REMARQUE : La consommation électrique générée par une source d'alimentation en CA peut être nulle lorsque l'ordinateur est débranché de cette source d'alimentation. Toutefois, la batterie interne tire une quantité minimale d'énergie du bloc d'alimentation même lorsque l'ordinateur ne tire pas d'énergie de la source d'alimentation en CA. |
| Consommation en watts | 305 W |
| Dissipation de chaleur | 1041 BTU/h REMARQUE : La dissipation de chaleur est calculée suivant la valeur nominale de la consommation du bloc d'alimentation. |
| Tension | Blocs d'alimentation à sélection manuelle—de 90 à 135 V à 60 Hz ; de 180 à 265 V à 50 Hz |
| Pile de secours | Pile bouton 3 V CR2032 au lithium |

| | |
|---|---|
| Contrôles et voyants | |
| Bouton d'alimentation | Bouton poussoir |
| Voyant d'alimentation | Voyant vert — Vert clignotant en mode de veille ; vert fixe à l'état de marche. Voyant orange — Orange clignotant indique un problème concernant un périphérique installé ; orange fixe indique un problème d'alimentation interne (voir la section Problèmes d'alimentation) |
| Voyant d'accès au disque dur | Vert |
| Voyant de la liaison (partie avant du châssis) | Vert fixe en cas de connexion réseau |
| Voyant d'intégrité de la liaison (sur la carte réseau intégrée) | <ul style="list-style-type: none"> Voyant vert = 10 Mb/s Voyant orange = 100 Mb/s Voyant jaune = 1000 Mb/s (1 Gb/s) |
| Voyant d'activité (sur la carte réseau intégrée) | Voyant jaune clignotant |
| Voyants de diagnostic | Quatre voyants sur le panneau avant (voir la section Voyants de diagnostic) |
| Voyant d'alimentation de veille | AUX_PWR sur la carte système |

| | |
|------------------------|--|
| Bus d'extension | |
| Type de bus | PCI 2.3 PCI Express 1.0A SATA 1.0A et 2.0 USB 2.0 |
| Vitesse du bus | PCI : 133 Mo/s |

| | |
|---|---|
| | PCI Express x16 : vitesse bidirectionnelle de 8 Go/s SATA : 1,5 Gb/s et 3,0 Gb/s USB : 480 Mb/s |
| Cartes : | Cartes pleine hauteur prises en charge |
| PCI : | |
| Connecteurs | Deux |
| Taille du connecteur | Deux connecteurs à 120 broches |
| Largeur des données du connecteur (maximale) | 32 bits |
| PCI Express : | |
| Connecteurs | Un x16 |
| Allimentation | 25 W (x16) maximum |
| Taille du connecteur | 164 broches (x16) |
| Largeur des données du connecteur (maximale) | 16 voies PCI Express (x16) |

| | |
|-----------------------|---|
| Communications | |
| Carte réseau | LAN Ethernet 10/100/1000 sur la carte système |

| | |
|---------------------------|---|
| Lecteurs | |
| Accessible de l'extérieur | <ul style="list-style-type: none"> Un lecteur de 3,5 pouces Deux baies de lecteur 5,25 pouces |
| Périphériques disponibles | <ul style="list-style-type: none"> Disque dur, lecteur de DVD+/-RW, lecteur de DVD-ROM, lecteur de CD-RW, lecteur de disquette |
| Accessible de l'intérieur | <ul style="list-style-type: none"> Deux baies pour disques durs de 2,54 cm (1 pouce) de hauteur |

| | |
|--------------|---|
| Vidéo | |
| Type | <ul style="list-style-type: none"> Intel G31 (intégré à la carte système) Le logement PCI Express x16 peut prendre en charge une carte graphique PCI Express ou une carte graphique DVI (pour la prise en charge de deux moniteurs) |

| | |
|--------------|---------------------------------|
| Audio | |
| Type | Audio ADI 1984 haute définition |

| | |
|-----------------------------------|------------------------|
| Caractéristiques physiques | |
| Hauteur | 41,4 cm (16,3 pouces) |
| Largeur | 18,5 cm (7,3 pouces) |
| Profondeur | 43,9 cm (17,3 pouces) |
| Poids | 12,34 kg (27,2 livres) |

| | |
|----------------------|--|
| Environnement | |
| Température : | |

| | |
|------------------------|---|
| Fonctionnement | 10 ° à 35 °C (50 ° à 95 °F) |
| Stockage | -40 ° à 65 °C (-40 ° à 149 °F) |
| Humidité relative | 20 % à 80 % (sans condensation) |
| Vibrations maximales : | |
| Fonctionnement | De 5 à 350 Hz à 0,0002 G ² /Hz |
| Stockage | De 5 à 500 Hz entre 0,001 et 0,01 G ² /Hz |
| Chocs maximaux : | |
| Fonctionnement | 40 G +/- 5 % avec une durée d'impulsion de 2 ms +/- 10 % (équivalent à 51 cm/s [20 po/s]) |
| Stockage | 105 G +/- 5 % avec une durée d'impulsion de 2 ms +/- 10 % (équivalent à 127 cm/s [50 po/s]) |
| Altitude : | |
| Fonctionnement | -15,2 à 3048 m (-50 à 10 000 pieds) |
| Stockage | -15,2 à 10 668 m (-50 à 35 000 pieds) |

[Retour à la page Contenu](#)

[Retour à la page Contenu](#)

Guide d'utilisation du Dell™ OptiPlex™ 330

● [À propos des configurations RAID](#)

À propos des configurations RAID

Cette section fournit une présentation générale de la configuration RAID que vous pouvez avoir sélectionnée lors de l'achat de votre ordinateur. Il existe plusieurs types de configuration RAID, chacune étant réservée à une utilisation spécifique. Dell a équipé votre ordinateur du niveau de RAID 1. Cette configuration est recommandée aux utilisateurs souhaitant bénéficier d'un haut niveau d'intégrité des données.

Le contrôleur RAID Intel de votre ordinateur ne peut créer une configuration RAID qu'avec deux lecteurs physiques. Les lecteurs doivent avoir la même taille afin d'assurer que le lecteur de plus grande taille ne contienne pas d'espace non attribué (et donc inutilisable).

 **REMARQUE** : Si vous avez acheté votre ordinateur Dell avec une configuration RAID, votre ordinateur a été configuré avec deux disques dur de même taille.

Vérification du bon fonctionnement du RAID

Votre ordinateur affiche des informations relatives à votre configuration RAID au démarrage, avant de charger le système d'exploitation. Si le RAID n'est pas configuré, le message `none defined` (aucun défini) s'affiche sous **RAID Volumes** (Volumes RAID), avec la liste des lecteurs physiques installés sur votre système. Si un volume RAID est identifié, vous pouvez alors contrôler la valeur du champ **Status** (État) pour connaître l'état actuel de votre configuration RAID. Le champ **Status** (État) contient des informations sur les modes suivants :

- 1 **Normal** — Votre configuration RAID fonctionne correctement.
- 1 **Degraded** (Dégradé) — L'un de vos disques durs est défectueux. L'ordinateur est toujours amorçable mais le RAID ne fonctionne pas et les données ne sont pas copiées sur l'autre lecteur.
- 1 **Rebuild** (Reconstruction) — En mode dégradé, l'ordinateur a détecté le remplacement ou la connexion d'un disque dur secondaire et restaure automatiquement la configuration RAID au prochain chargement du système d'exploitation.

Configuration RAID niveau 1

Un RAID de niveau 1 utilise une technique de stockage avec redondance des données appelée « mise en miroir » et visant à améliorer l'intégrité des données. Les données sont écrites sur le lecteur principal et ensuite dupliquées, ou mises en miroir, sur l'autre lecteur. Une configuration RAID niveau 1 privilégie la redondance des données au détriment des taux d'accès aux données qui ne sont pas élevés.

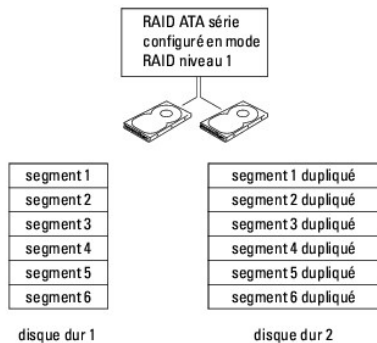

En cas de panne d'un lecteur, les opérations de lecture et d'écriture sont alors redirigées vers le lecteur fonctionnant correctement. Un lecteur de remplacement peut ensuite être reconstruit à partir des données du lecteur qui fonctionne correctement. Les données étant dupliquées sur les deux lecteurs, deux lecteurs de 120 Go en mode RAID niveau 1 n'offrent, par exemple, globalement qu'un espace de stockage maximum de 120 Go.

 **REMARQUE** : Avec un niveau de RAID 1, la taille de la configuration est égale à la taille du plus petit lecteur.

Dépannage RAID

Il existe deux méthodes pour dépanner des volumes de disque dur RAID. La première consiste à utiliser l'utilitaire Intel RAID Option ROM. Elle ne requiert pas la présence d'un système d'exploitation sur le disque dur. La seconde méthode consiste à utiliser les utilitaires Intel Matrix Storage Manager ou Intel Matrix Storage Console *après* avoir installé le système d'exploitation et l'utilitaire Matrix Storage Console. Pour ces deux méthodes, vous devez avoir configuré votre ordinateur en mode RAID (reportez-vous à la section [Activation du mode RAID sur votre ordinateur](#)) avant de commencer.

Restauration via l'utilitaire Intel © RAID Option ROM suite à la panne de plusieurs disques

durs

 **REMARQUE** : La procédure ci-dessous ne permet pas de restaurer toutes les données perdues en cas de panne des disques durs. Elle ne peut être réalisée qu'une fois le remplacement des disques durs défectueux effectué (reportez-vous à la section Lecteurs appropriée).

Bien que des disques durs de n'importe quelle taille puissent être utilisés pour créer une configuration RAID à l'aide de l'utilitaire Intel RAID Option ROM, il est préférable que les lecteurs soient de taille égale. En configuration RAID de niveau 1, la taille de la configuration correspondra à la taille du plus petit des deux disques utilisés.

1. Activez le mode RAID sur votre ordinateur (reportez-vous à la section [Activation du mode RAID sur votre ordinateur](#)).
2. Appuyez sur <Ctrl><i> lorsque vous êtes invité à accéder à l'utilitaire Intel RAID Option ROM.
3. Utilisez les touches flèche haut et flèche bas pour mettre en surbrillance **Create RAID Volume** (Créer un volume RAID) et appuyez sur <Entrée>.
4. Entrez un nom de volume RAID ou conservez la valeur par défaut, puis appuyez sur <Entrée>.
5. Sélectionnez **RAID1 (Mirror)** (RAID1 (Miroir)) et appuyez sur <Entrée>.
6. Sélectionnez la capacité de volume souhaitée et appuyez sur <Entrée>. La valeur par défaut est la taille maximale disponible.
7. Appuyez sur <Entrée> pour créer le volume.
8. Appuyez sur <y> (o) pour confirmer la création du volume RAID.
9. Confirmez que la configuration de volume qui s'affiche dans l'écran principal de l'utilitaire Intel RAID Option ROM est correcte.
10. Utilisez les touches flèche haut et flèche bas pour sélectionner **Exit** (Quitter) et appuyez sur <Entrée>.
11. Installez le système d'exploitation à l'aide du support fourni (reportez-vous à la section [Restauration du système d'exploitation](#)).

Restauration via l'utilitaire Intel Matrix Storage Manager suite à la panne d'un disque dur

 **REMARQUE** : La procédure ci-dessous ne peut être réalisée qu'une fois le remplacement du disque dur défectueux effectué (reportez-vous à la section Lecteurs appropriée).

1. Cliquez sur le bouton **Démarrer** et pointez sur **Programmes**→ **Intel(R) Matrix Storage Manager**→ **Intel Matrix Storage Console** pour lancer l'utilitaire Intel Storage.
2. Cliquez sur le bouton **Restore RAID 1 data protection** (Restaurer la protection des données RAID 1).
3. Cliquez sur le bouton **Rebuild RAID volume now** (Reconstruire le volume RAID maintenant).
4. Cliquez sur le bouton **Yes** (Oui) pour lancer la reconstruction du volume RAID sur le nouveau disque dur.

 **REMARQUE** : Vous pouvez utiliser votre ordinateur pendant la reconstruction du volume RAID 1.

Activation du mode RAID sur votre ordinateur

1. Ouvrez le programme de configuration du système (reportez-vous à la section [Ouverture du programme de configuration du système](#)).
2. Appuyez sur les touches flèche haut et flèche bas pour mettre en surbrillance **Drives** (Lecteur), puis appuyez sur <Entrée>.
3. Appuyez sur les touches flèche haut et flèche bas pour mettre en surbrillance **SATA Operation** (Exécution SATA) et appuyez sur <Entrée>.
4. Appuyez sur les touches flèche gauche et droite pour mettre en surbrillance **RAID On** (RAID activé), sur <Entrée>, puis sur <Échap>.

 **REMARQUE** : Pour plus d'informations sur les options RAID, reportez-vous à la section [Options du programme de configuration du système](#).

5. Appuyez sur les touches flèche haut et flèche bas pour mettre en surbrillance **Save/Exit** (Enregistrer/Quitter) et appuyez sur <Entrée> pour quitter le programme de configuration du système et reprendre le processus de démarrage.
-

[Retour à la page Contenu](#)

Vues de l'ordinateur de bureau

Guide d'utilisation du Dell™ OptiPlex™ 330

- [Vue frontale](#)
- [Vue arrière](#)
- [Connecteurs du panneau arrière](#)

Vue frontale

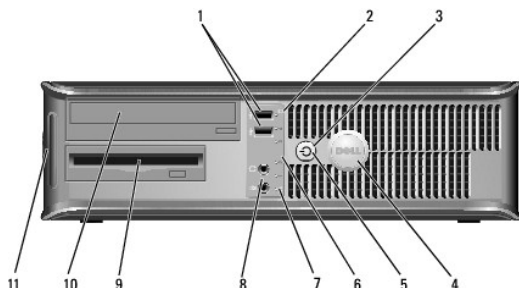

| | | |
|---|--|---|
| 1 | connecteurs USB 2.0 (2) | Utilisez les connecteurs USB situés à l'avant pour les périphériques que vous connectez occasionnellement, comme les manettes de jeu ou les appareils photo, ou pour les périphériques USB amorçables (reportez-vous à la section Options du programme de configuration du système). Il est recommandé d'utiliser les connecteurs USB situés à l'arrière pour les périphériques qui restent connectés, comme une imprimante ou un clavier. |
| 2 | voyant d'activité du lecteur | Le voyant d'activité du lecteur s'allume lorsque l'ordinateur lit ou écrit des données sur l'unité de disque dur. Le voyant peut également être allumé lorsqu'un périphérique, comme un lecteur optique, fonctionne. |
| 3 | bouton d'alimentation, voyant d'alimentation | Appuyez sur le bouton d'alimentation pour allumer l'ordinateur. Le voyant au centre de ce bouton indique l'état de l'alimentation. AVIS : Pour éviter de perdre des données, n'utilisez pas le bouton d'alimentation pour éteindre l'ordinateur. Procédez plutôt à un arrêt du système d'exploitation. |
| 4 | badge Dell | Vous pouvez faire pivoter ce badge pour l'aligner sur l'orientation de votre ordinateur. Pour le faire pivoter, placez vos doigts sur le pourtour du badge, appuyez fermement dessus, puis tournez-le. Vous pouvez également le faire pivoter à l'aide de l'encoche située vers le bas du badge. |
| 5 | voyant d'alimentation | Le voyant d'alimentation s'allume et clignote ou reste fixe, selon l'état de fonctionnement : <ul style="list-style-type: none"> 1 Éteint — L'ordinateur est éteint. 1 Vert fixe — L'ordinateur fonctionne normalement. 1 Vert clignotant — L'ordinateur est en mode d'économie d'énergie. 1 Orange clignotant ou fixe — Reportez-vous à la section Problèmes d'alimentation. <p>Pour quitter le mode d'économie d'énergie, appuyez sur le bouton d'alimentation ou utilisez le clavier ou la souris si ce périphérique est configuré comme un périphérique de réveil dans le Gestionnaire de périphériques Windows. Pour plus d'informations sur les modes de mise en veille et sur la façon de quitter un mode d'économie d'énergie, reportez-vous à la section Gestion de l'alimentation.</p> <p>Reportez-vous à la section Voyants de diagnostic pour obtenir la description des codes lumineux qui pourront vous aider à résoudre les problèmes rencontrés avec votre ordinateur.</p> |
| 6 | voyants de diagnostic | Ces voyants vous aident à résoudre les problèmes informatiques d'après le code de diagnostic. Pour obtenir de plus amples informations, reportez-vous à la section Voyants de diagnostic . |
| 7 | voyant LAN | Ce voyant indique qu'une connexion LAN (réseau local) est établie. |
| 8 | connecteurs casque et microphone | Utilisez le connecteur de microphone pour raccorder le microphone d'un ordinateur personnel. Sur les ordinateurs équipés d'une carte son, le connecteur de microphone est situé sur la carte. |

| | | |
|----|----------------------|--|
| | | Permet de connecter le casque et la plupart des haut-parleurs. |
| 9 | lecteur de disquette | Le lecteur de disquette est en option. |
| 10 | lecteur optique | Utilisez le lecteur optique pour lire un CD ou un DVD. |
| 11 | numéro de service | Utilisez le numéro de service pour identifier votre ordinateur lorsque vous accédez au site Web de support de Dell ou que vous contactez le support. |

Vue arrière

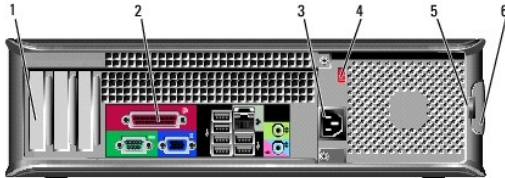

| | | |
|---|--------------------------------|---|
| 1 | logements de carte | Permettent d'accéder aux connecteurs de toutes les cartes PCI et PCI Express installées. |
| 2 | connecteurs du panneau arrière | Branchez les périphériques USB, audio ou autres dans le connecteur approprié (pour plus d'informations, reportez-vous à la section Connecteurs du panneau arrière). |
| 3 | connecteur d'alimentation | Insérez le câble d'alimentation. |
| 4 | sélecteur de tension | Ce bouton permet de sélectionner la tension nominale. |
| 5 | anneaux pour cadenas | Les anneaux pour cadenas servent à attacher un dispositif antivol disponible dans le commerce. Ils vous permettent de fixer le capot de l'ordinateur sur le châssis à l'aide d'un cadenas afin de prévenir tout accès non autorisé à l'intérieur de l'ordinateur. Pour utiliser les anneaux pour cadenas, faites passer un cadenas du commerce dans les anneaux, puis verrouillez le cadenas. |
| 6 | loquet de fermeture du capot | Ce loquet permet d'ouvrir le capot de l'ordinateur. |

⚠ PRÉCAUTION : Vérifiez que les entrées d'air ne sont pas obstruées. Vous éviterez ainsi de graves problèmes thermiques.

Connecteurs du panneau arrière

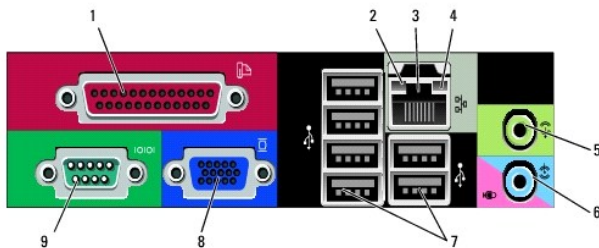

| | | |
|---|----------------------|--|
| 1 | connecteur parallèle | Permet de connecter un périphérique parallèle, tel qu'une imprimante. Si vous avez une imprimante USB, branchez-la sur un connecteur USB. REMARQUE : Le connecteur parallèle intégré est automatiquement désactivé si l'ordinateur détecte une carte installée contenant un connecteur parallèle configuré sur la même adresse. Pour de plus |
|---|----------------------|--|

| | | |
|---|--------------------------------------|---|
| | | amples informations, reportez-vous à la section Options du programme de configuration du système . |
| 2 | voyant d'intégrité de la liaison | <ul style="list-style-type: none"> 1 Vert — Une bonne connexion est établie entre le réseau 10 Mb/s et l'ordinateur. 1 Orange — Une bonne connexion est établie entre le réseau 100 Mb/s et l'ordinateur. 1 Jaune — Une bonne connexion est établie entre un réseau à 1 Gb/s (ou 1 000 Mb/s) et l'ordinateur. 1 Éteint — L'ordinateur ne détecte pas de connexion physique au réseau. |
| 3 | connecteur de carte réseau | <p>Pour connecter l'ordinateur à un périphérique réseau ou large bande, branchez l'une des extrémités d'un câble réseau à une prise réseau, un périphérique réseau ou un périphérique large bande. Branchez l'autre extrémité du câble de réseau au connecteur de carte réseau situé sur le panneau arrière de votre ordinateur. Un clic indique que le câble de réseau a été correctement installé.</p> <p>REMARQUE : Ne branchez pas un câble téléphonique au connecteur réseau.</p> <p>Sur les ordinateurs disposant d'une carte d'adaptateur réseau, utilisez le connecteur situé sur cette carte.</p> <p>Il est recommandé d'utiliser un câblage et des connecteurs de catégorie 5 pour le réseau. Si vous devez utiliser un câblage de catégorie 3, forcez la vitesse réseau à 10 Mb/s pour garantir un fonctionnement fiable.</p> |
| 4 | voyant d'activité réseau | Ce voyant est jaune clignotant lorsque l'ordinateur transmet ou reçoit des données réseau. Un trafic réseau important peut donner l'impression que ce voyant est fixe. |
| 5 | connecteur ligne de sortie | <p>Utilisez le connecteur ligne de sortie vert pour raccorder le casque et la plupart des haut-parleurs dotés d'amplificateurs intégrés.</p> <p>Sur les ordinateurs équipés d'une carte son, utilisez le connecteur qui se trouve sur cette carte.</p> |
| 6 | connecteur microphone/ligne d'entrée | <p>Utilisez le connecteur de ligne d'entrée bleu pour raccorder un appareil d'enregistrement/de lecture, tel qu'un lecteur de cassette, un lecteur de CD ou un magnétoscope.</p> <p>Utilisez le connecteur de microphone rose pour raccorder le microphone d'un ordinateur personnel.</p> <p>Sur les ordinateurs équipés d'une carte son, utilisez le connecteur qui se trouve sur cette carte.</p> |
| 7 | connecteurs USB 2.0 (6) | <p>Utilisez les connecteurs USB situés à l'arrière pour les périphériques connectés en permanence, comme l'imprimante et le clavier.</p> <p>Il est recommandé d'utiliser les connecteurs USB frontaux pour les périphériques connectés occasionnellement, comme les manettes de jeu ou les appareils photo.</p> |
| 8 | connecteur vidéo VGA | <p>Connectez le câble VGA du moniteur sur le connecteur VGA de l'ordinateur.</p> <p>Sur les ordinateurs équipés d'une carte vidéo, utilisez le connecteur qui se trouve sur cette carte.</p> |
| 9 | connecteur série | <p>Connectez un périphérique série, tel qu'un PDA, au port série. La désignation par défaut est COM1 pour le connecteur série 1.</p> <p>Pour de plus amples informations, reportez-vous à la section Options du programme de configuration du système.</p> |

[Retour à la page Contenu](#)

Guide d'utilisation du Dell™ OptiPlex™ 330

L'ordinateur de bureau



[Retour à la page Contenu](#)



À propos de votre ordinateur

[Recherche d'informations](#)
[Vues de l'ordinateur de bureau](#)
[Vue intérieure de votre ordinateur](#)
[Caractéristiques de l'ordinateur de bureau](#)
[Composants de la carte système](#)
[Affectation des broches du connecteur CC du bloc d'alimentation](#)
[Configuration de votre ordinateur](#)
[Fonctions avancées](#)
[Sécurisation de votre ordinateur](#)
[Programme de configuration du système](#)
[Outils de dépannage](#)
[Dépannage](#)
[Réinstallation du logiciel](#)
[Obtention d'aide](#)
[Annexe](#)
[Glossaire](#)

Retrait et remplacement de pièces

[Avant de commencer](#)
[Retrait du capot de l'ordinateur](#)
[Mémoire](#)
[Cartes](#)
[Lecteurs](#)
[Pile](#)
[Bloc d'alimentation](#)
[Haut-parleurs](#)
[Processeur](#)
[Panneau d'E/S](#)
[Carte système](#)
[Remise en place du capot de l'ordinateur](#)

Remarques, avis et précautions

-  **REMARQUE** : Une REMARQUE fournit des informations importantes qui vous aident à mieux utiliser votre ordinateur.
-  **AVIS** : Un AVIS vous avertit d'un risque de dommage matériel ou de perte de données et vous indique comment éviter le problème.
-  **PRÉCAUTION** : Une PRÉCAUTION indique un risque potentiel d'endommagement du matériel, de blessure corporelle ou de mort.

Abréviations et sigles

Pour une liste complète des abréviations et des sigles, reportez-vous à la section [Glossaire](#).

Si vous avez acheté un ordinateur Dell™ Série n, les références du présent document concernant les systèmes d'application Microsoft® Windows® ne sont pas applicables.

Les informations de ce document sont sujettes à modifications sans préavis.
© 2007 Dell Inc. Tous droits réservés.

La reproduction de ce document, de quelque manière que ce soit, sans l'autorisation écrite de Dell Inc. est strictement interdite.

Marques utilisées dans ce document : Dell, le logo DELL, OptiPlex, Inspiron, Travellite, Dell OpenManage et Strike Zone sont des marques de Dell Inc. ; Intel, Pentium, SpeedStep et Celeron sont des marques déposées d'Intel Corporation ; Microsoft, Windows Vista et Windows sont des marques ou des marques déposées de Microsoft Corporation ; Computrace et Absolute sont des marques déposées d'Absolute Software Corporation ; Bluetooth est une marque détenue par Bluetooth SIG, Inc. et est utilisée par Dell Inc. sous licence. ENERGY STAR est une marque déposée de l'agence américaine de protection de l'environnement (U.S. Environmental Protection Agency). En tant que partenaire du programme ENERGY STAR, Dell a fait en sorte que ce produit réponde aux normes de ce programme en matière de consommation énergétique.

D'autres marques et noms commerciaux peuvent être utilisés dans ce document pour faire référence aux entités se réclamant de ces marques et de ces noms ou à leurs produits. Dell Inc. rejette tout intérêt propriétaire dans les marques et les noms commerciaux autres que les siens.

Septembre 2007 Réf. RW281 Rév. A00

[Retour à la page de l'ordinateur de bureau](#)

[Retour à la page Contenu](#)

Pièces de l'ordinateur de bureau

Guide d'utilisation du Dell™ OptiPlex™ 330

- [Retrait du capot de l'ordinateur](#)
- [Vue intérieure de votre ordinateur](#)
- [Composants de la carte système](#)
- [Affectation des broches du connecteur CC du bloc d'alimentation](#)
- [Mémoire](#)
- [Cartes](#)
- [Lecteurs](#)
- [Pile](#)
- [Bloc d'alimentation](#)
- [Haut-parleurs](#)
- [Processeur](#)
- [Panneau d'E/S](#)
- [Carte système](#)
- [Remise en place du capot de l'ordinateur](#)

Retrait du capot de l'ordinateur

⚠ PRÉCAUTION : Avant de commencer toute procédure de cette section, consultez et respectez les consignes de sécurité du *Guide d'information sur le produit*.

⚠ PRÉCAUTION : Pour éviter tout choc électrique, toute coupure par les lames mobiles du ventilateur ou toute autre blessure, débranchez toujours la prise secteur de votre ordinateur avant de retirer le capot.

⚠ PRÉCAUTION : Il se peut que certaines des pièces décrites dans ce chapitre ne puissent être remplacées que par un technicien d'entretien agréé et pas par le client.

1. Suivez les procédures décrites dans la section [Avant de commencer](#).

📌 REMARQUE : Assurez-vous qu'il y a assez de place pour retirer le capot.

👉 AVIS : Vérifiez que vous travaillez sur une surface plane et protégée afin d'éviter de rayer l'ordinateur ou la surface sur laquelle il repose.

2. Si vous avez installé un cadenas dans l'anneau prévu à cet effet sur le panneau arrière, retirez-le.
3. Faites glisser le loquet de fermeture du capot vers l'arrière tout en soulevant le capot.

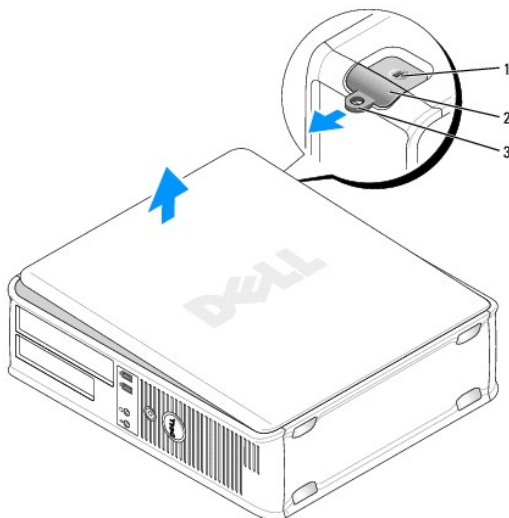

| | | | |
|---|------------------------------------|---|------------------------------|
| 1 | emplacement pour câble de sécurité | 2 | loquet de fermeture du capot |
| 3 | anneau pour cadenas | | |

4. Faites-le pivoter le capot de l'ordinateur vers le haut en utilisant les languettes des charnières comme leviers.
5. Retirez le capot des languettes de charnière et mettez-le de côté sur une surface douce non abrasive.

Vue intérieure de votre ordinateur

⚠ PRÉCAUTION : Avant de commencer toute procédure de cette section, consultez et respectez les consignes de sécurité du *Guide d'information sur le produit*.

⚠ PRÉCAUTION : Pour éviter tout choc électrique, toute coupure par les lames mobiles du ventilateur ou toute autre blessure, débranchez toujours la prise secteur de votre ordinateur avant de retirer le capot de l'ordinateur.

ⓘ AVIS : Lorsque vous ouvrez le capot de l'ordinateur, prenez soin de ne pas déconnecter de câbles de la carte système accidentellement.

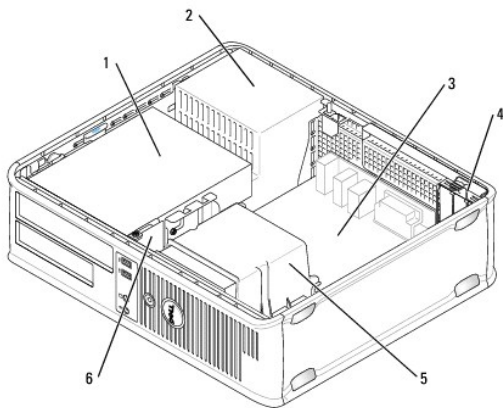

| | | | |
|---|--|---|---------------------|
| 1 | baie de lecteurs (CD/DVD, disquette et disque dur) | 2 | bloc d'alimentation |
| 3 | carte système | 4 | logements de carte |
| 5 | assemblage du dissipateur de chaleur | 6 | panneau d'E/S avant |

Composants de la carte système

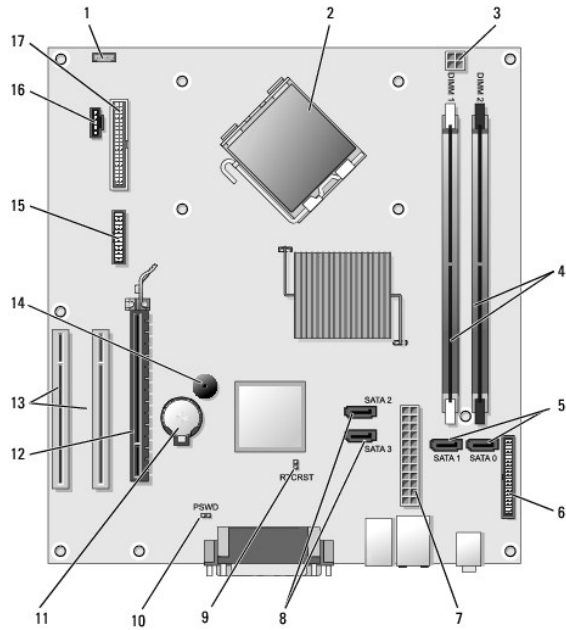

| | | | |
|----|--|----|---|
| 1 | connecteur de haut-parleur interne (INT_SPKR) | 2 | connecteur du processeur (UC) |
| 3 | connecteur d'alimentation du processeur (12VPOWER) | 4 | connecteurs de module de mémoire (DIMM_1, DIMM_2) |
| 5 | connecteurs de disque SATA (SATA0, SATA1) | 6 | connecteur du panneau avant (FRONTPANEL) |
| 7 | connecteur d'alimentation (POWER) | 8 | connecteurs de disque SATA (SATA2, SATA3) |
| 9 | cavalier de réinitialisation RTC (RTCST) | 10 | cavalier du mot de passe (PSWD) |
| 11 | support de pile (BATTERY) | 12 | connecteur de carte PCI Express x16 (SLOT1) |
| 13 | connecteurs de carte PCI (SLOT2 et SLOT3) | 14 | avertisseur interne (SPKR) |
| 15 | connecteur série/PS/2 (PS2/SER2) | 16 | connecteur du ventilateur (FAN_CPU) |
| 17 | connecteur pour lecteur de disquette (FLOPPY) | | |

Affectation des broches du connecteur CC du bloc d'alimentation

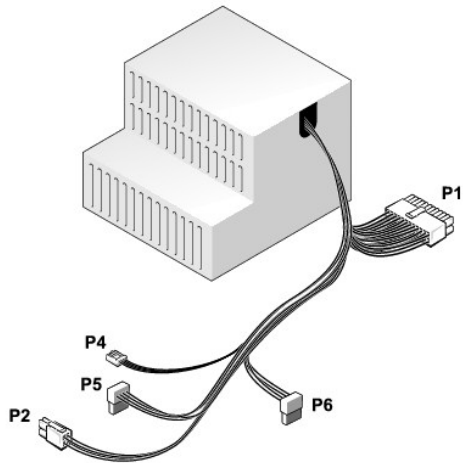

Broche P1 du connecteur d'alimentation en CC

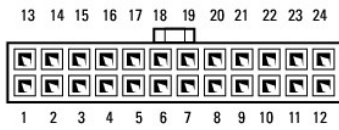

| Numéro de broche | Nom du signal | Couleur de câble | Taille de câble |
|------------------|---------------|------------------|-----------------|
| 1 | 3,3 V | Orange | 20 AWG |
| 2 | 3,3 V | Orange | 20 AWG |
| 3 | RTN | Noir | 20 AWG |
| 4 | 5 V | Rouge | 20 AWG |
| 5 | RTN | Noir | 20 AWG |
| 6 | 5 V | Rouge | 20 AWG |
| 7 | RTN | Noir | 20 AWG |
| 8 | POK | Gris | 22 AWG |
| 9 | 5 V AUX | Violet | 20 AWG |
| 10 | +12 V | Jaune | 20 AWG |
| 11 | +12 V | Jaune | 20 AWG |
| 12 | 3,3 V | Orange | 20 AWG |
| 13 | 3,3 V | Orange | 20 AWG |
| 14 | -12 V | Bleu | 22 AWG |
| 15 | RTN | Noir | 20 AWG |
| 16 | PS_ON | Vert | 22 AWG |
| 17 | RTN | Noir | 20 AWG |
| 18 | RTN | Noir | 20 AWG |
| 19 | RTN | Noir | 20 AWG |
| 20 | OPEN | | |
| 21 | 5 V | Rouge | 20 AWG |
| 22 | 5 V | Rouge | 20 AWG |
| 23 | 5 V | Rouge | 20 AWG |
| 24 | RTN | Noir | 20 AWG |

Broche P2 du connecteur d'alimentation en CC



| Numéro de broche | Nom du signal | Câble 18 AWG |
|------------------|---------------|--------------|
| 1 | GND | Noir |
| 2 | GND | Noir |
| 3 | +12 VACC | Jaune |
| 4 | +12 VACC | Jaune |

Broche P4 du connecteur d'alimentation en CC

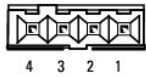

| Numéro de broche | Nom du signal | Câble 22 AWG |
|------------------|---------------|--------------|
| 1 | +5 VACC | Rouge |
| 2 | GND | Noir |
| 3 | GND | Noir |
| 4 | +12 VACC | Jaune |

Broches P5 e P6 des connecteurs d'alimentation en CC



| Numéro de broche | Nom du signal | Câble 18 AWG |
|------------------|---------------|--------------|
| 1 | +3,3 VCC | Orange |
| 2 | GND | Noir |
| 3 | +5 VCC | Rouge |
| 4 | GND | Noir |
| 5 | +12 VBCC | Blanc |

Mémoire

Vous pouvez augmenter la mémoire de votre ordinateur en installant des modules de mémoire sur la carte système. Votre ordinateur prend en charge la mémoire DDR2. Pour plus d'informations sur le type de mémoire pris en charge par votre ordinateur, reportez-vous à la section « Mémoire » des caractéristiques de votre ordinateur :

- 1 Mini-tour — [Caractéristiques de l'ordinateur mini-tour](#)
- 1 Bureau — [Caractéristiques de l'ordinateur de bureau](#)

➔ **AVIS :** N'installez pas d'ECC ni de modules de mémoire avec tampon. Seule la mémoire non ECC et sans tampon est prise en charge.

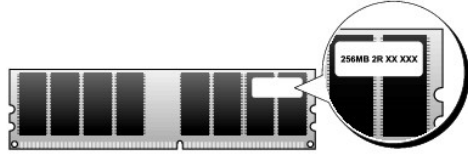

Consignes d'installation

- 1 Si une seule DIMM est installée, vous devez l'installer dans le connecteur DIMM_1.
- 1 Pour de meilleures performances, les modules de mémoire doivent être installés par *paires de même taille, même vitesse et même technologie*. Si les modules de mémoire DDR2 ne sont pas installés par paires de capacité égale, l'ordinateur fonctionnera mais ses performances seront légèrement réduites (reportez-vous à l'étiquette située sur le module pour connaître la capacité du module). Par exemple, si vous installez une paire de modules de capacité différente (DDR2 667 MHz et DDR2 800 MHz), elle tournera à la vitesse du module le plus lent.

Installation de la mémoire

⚠ PRÉCAUTION : Avant de commencer toute procédure de cette section, consultez et respectez les consignes de sécurité du *Guide d'information sur le produit*.

➡ AVIS : Pour empêcher les composants de l'ordinateur de subir des dégâts dus à l'électricité statique, déchargez votre corps de son électricité statique avant de manipuler les composants électroniques de l'ordinateur. Vous pouvez également faire ceci en touchant une surface métallique non peinte du châssis de l'ordinateur.

1. Suivez les procédures décrites dans la section [Avant de commencer](#).
2. Retirez le capot de l'ordinateur (reportez-vous à la section [Retrait du capot de l'ordinateur](#)).

➡ AVIS : Pour pouvoir retirer la mémoire, il se peut que vous deviez d'abord retirer le lecteur optique. Reportez-vous à la section [Lecteur optique](#).

3. Appuyez sur les clips de fixation situés à chaque extrémité du connecteur de module de mémoire.

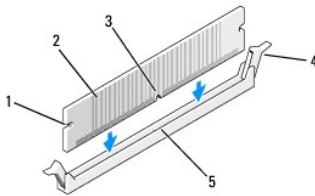

| | | | |
|---|--------------------|---|---------------------------|
| 1 | découpes (2) | 2 | module de mémoire |
| 3 | encoche | 4 | pincettes de fixation (2) |
| 5 | barre transversale | | |

4. Alignez l'encoche de la partie inférieure du module avec la barre transversale du connecteur.

➡ AVIS : Pour éviter d'endommager le module de mémoire, enfoncez le module dans le connecteur en appliquant une force égale à chaque extrémité du module.

5. Insérez le module dans le connecteur jusqu'à ce qu'il se mette en place.

Si vous insérez le module correctement, les pincettes de fixation s'enclenchent dans les découpes à chaque extrémité du module.

6. Remettez le lecteur optique en place, si nécessaire (reportez-vous à la section [Lecteur optique](#)).

7. Remettez le capot de l'ordinateur en place.

➡ AVIS : Pour connecter un câble de réseau, branchez d'abord le câble sur le périphérique réseau, puis sur l'ordinateur.

8. Rebranchez l'ordinateur et ses périphériques à leurs prises électriques, puis allumez-les.
9. Cliquez avec le bouton droit de la souris sur l'icône **Poste de travail** et cliquez sur **Propriétés**.
10. Cliquez sur l'onglet **Général**.
11. Pour vérifier que la mémoire est correctement installée, vérifiez la quantité de mémoire (RAM) répertoriée.

Retrait de la mémoire

 **PRÉCAUTION** : Avant de commencer toute procédure de cette section, consultez et respectez les consignes de sécurité du *Guide d'information sur le produit*.

 **AVIS** : Pour pouvoir retirer la mémoire, il se peut que vous deviez d'abord retirer le lecteur optique. Reportez-vous à la section [Lecteur optique](#).

 **AVIS** : Pour empêcher les composants de l'ordinateur de subir des dégâts dus à l'électricité statique, déchargez votre corps de son électricité statique avant de manipuler les composants électroniques de l'ordinateur. Vous pouvez également faire ceci en touchant une surface métallique non peinte du châssis de l'ordinateur.

1. Suivez les procédures décrites dans la section [Avant de commencer](#).
2. Retirez le capot de l'ordinateur (reportez-vous à la section [Retrait du capot de l'ordinateur](#)).
3. Écartez avec précaution les pinces de fixation des extrémités du connecteur du module de mémoire.
4. Saisissez le module à l'extrémité de la carte et soulevez-le.
5. Remettez le lecteur optique en place, si nécessaire (reportez-vous à la section [Lecteur optique](#)).
6. Remplacez le capot de l'ordinateur.

Cartes

 **PRÉCAUTION** : Avant de commencer toute procédure de cette section, consultez et respectez les consignes de sécurité du *Guide d'information sur le produit*.

 **AVIS** : Pour empêcher les composants de l'ordinateur de subir des dégâts dus à l'électricité statique, déchargez votre corps de son électricité statique avant de manipuler les composants électroniques de l'ordinateur. Vous pouvez également faire ceci en touchant une surface métallique non peinte du châssis de l'ordinateur.

Votre ordinateur Dell™ contient les logements suivants pour cartes PCI et PCI Express :

1. Un logement pour carte PCI Express x16 (SLOT1)
1. Deux logements pour carte PCI (SLOT2, SLOT3)

Pour connaître l'emplacement des logements de carte, reportez-vous à la section [Composants de la carte système](#).

Cartes PCI et PCI Express

Votre ordinateur prend en charge deux cartes PCI et une carte PCI Express x16.

 **AVIS** : Les cartes graphiques PCI Express qui utilisent plus de 75 W requièrent un ventilateur de refroidissement supplémentaire. Sinon, elles peuvent surchauffer et endommager votre ordinateur.

Si un ventilateur de carte n'est pas présent dans votre ordinateur et que vous installez une carte graphique qui utilise 75 W ou plus, contactez Dell pour en acheter un.

1. Si vous installez ou remettez en place une carte, suivez les procédures décrites dans la section suivante.
1. Si vous retirez une carte sans la remplacer, reportez-vous à la section [Retrait d'une carte PCI ou PCI Express x16](#).
1. Si vous remplacez une carte, désinstallez le pilote actuel de cette carte.

Installation d'une carte PCI et PCI Express x16s

1. Suivez les procédures décrites dans la section [Avant de commencer](#).
2. Retirez le capot de l'ordinateur (reportez-vous à la section [Retrait du capot de l'ordinateur](#)).
3. Faites pivoter la languette de retenue située sur le loquet de retenue de la carte jusqu'à la position ouverte.
4. Si vous installez une nouvelle carte, retirez la plaque de recouvrement pour libérer un connecteur de carte.
5. Si vous remplacez une carte encore installée dans l'ordinateur, retirez-la. Si nécessaire, déconnectez tout câble relié à la carte.
6. Préparez la carte à installer.

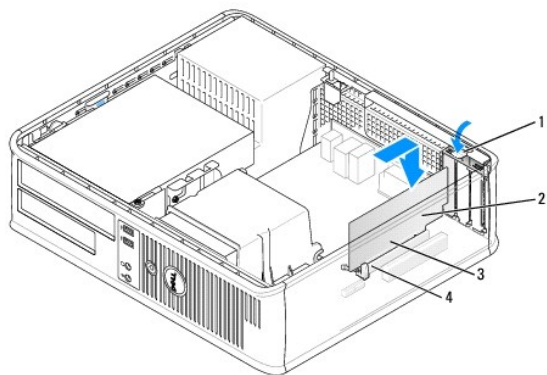

| | | | |
|---|--------------------------|---|---------------------|
| 1 | languette de retenue | 2 | carte |
| 3 | broches de bord de carte | 4 | connecteur de carte |

REMARQUE : Reportez-vous à la documentation fournie avec la carte pour obtenir des informations sur la configuration de la carte, la création de connexions internes et la personnalisation de la carte pour l'ordinateur.

PRÉCAUTION : Certaines cartes réseau démarrent automatiquement l'ordinateur lorsqu'elles sont connectées à un réseau. Pour vous protéger d'un choc électrique, assurez-vous de bien débrancher votre ordinateur de la prise secteur avant d'installer des cartes.

7. Placez la carte dans le connecteur, puis appuyez dessus fermement. Assurez-vous que la carte est bien engagée.

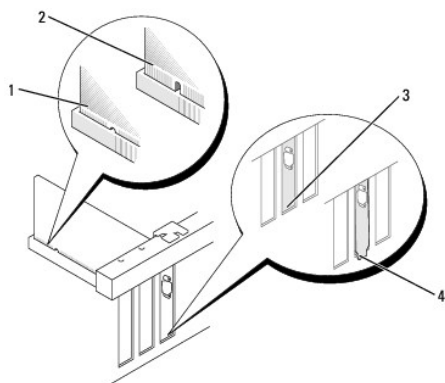

| | | | |
|---|-------------------------|---|----------------------------------|
| 1 | carte engagée | 2 | carte mal engagée |
| 3 | plaque dans le logement | 4 | plaque à l'extérieur du logement |

8. Si vous installez la carte PCI Express dans le connecteur x16, positionnez la carte de sorte que l'emplacement de fixation soit aligné avec la languette de fixation.

- Placez la carte dans le connecteur, puis appuyez dessus fermement. Assurez-vous que la carte est bien engagée.

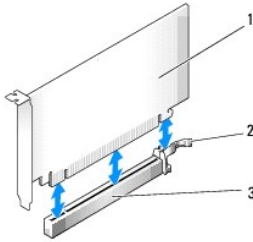

| | | | |
|---|-----------------------------------|---|---|
| 1 | carte PCI Express x16 | 2 | languette de fixation de la carte PCI Express x16 |
| 3 | logement de carte PCI Express x16 | | |

- Faites pivoter le loquet de retenue de la carte et fixez-le en place.
- Branchez tout câble devant être connecté à la carte.
Consultez la documentation fournie avec la carte pour des informations sur le câblage approprié.
AVIS : N'acheminez pas les câbles des cartes au-dessus ou derrière les cartes. Les câbles acheminés au-dessus des cartes peuvent empêcher la fermeture correcte du capot de l'ordinateur ou endommager l'équipement.
- Remplacez le capot de l'ordinateur.
AVIS : Pour connecter un câble de réseau, branchez d'abord le câble sur le périphérique réseau, puis sur l'ordinateur.
- Reconnectez votre ordinateur et les périphériques à leur source d'alimentation électrique, puis allumez-les.
- Si vous avez installé une carte son :
 - Ouvrez le programme de configuration du système (reportez-vous à la section [Ouverture du programme de configuration du système](#)), allez sur **Onboard Devices** (Périphériques intégrés), sélectionnez **Integrated Audio** (Audio intégré), puis modifiez le paramètre pour lui attribuer la valeur **Off** (Désactivé).
 - Connectez les périphériques audio externes aux connecteurs de la carte son. Ne les connectez pas au connecteur microphone, haut-parleur/casque ou de ligne d'entrée situé sur le panneau arrière (reportez-vous à la section [Panneau d'E/S](#)).
- Si vous avez installé une carte réseau supplémentaire et souhaitez désactiver la carte réseau intégrée :
 - Ouvrez le programme de configuration du système (reportez-vous à la section [Programme de configuration du système](#)), allez sur **Onboard Devices** (Périphériques intégrés), sélectionnez **Integrated NIC** (Carte NIC intégrée), puis modifiez le paramètre pour lui attribuer la valeur **Off** (Désactivé).
 - Reliez le câble réseau aux connecteurs de la carte réseau supplémentaire. Ne connectez pas le câble réseau au connecteur intégré du panneau arrière (reportez-vous à la section [Panneau d'E/S](#)).
- Installez les pilotes requis pour la carte en vous référant aux instructions de la documentation.

Retrait d'une carte PCI ou PCI Express x16

- Suivez les procédures décrites dans la section [Avant de commencer](#).
- Retirez le capot de l'ordinateur (reportez-vous à la section [Retrait du capot de l'ordinateur](#)).
- Appuyez avec précaution sur la languette de retenue située sur le loquet de retenue de la carte et faites-la pivoter vers l'extérieur.
- Si vous remplacez une carte encore installée dans l'ordinateur, retirez-la.
Si nécessaire, déconnectez tout câble relié à la carte.
 - Dans le cas d'une carte PCI, prenez la carte par ses coins supérieurs et dégagez-la doucement de son connecteur.
 - Dans le cas d'une carte PCI Express x16, tirez la languette de fixation, prenez la carte par ses coins supérieurs et dégagez-la de son connecteur.

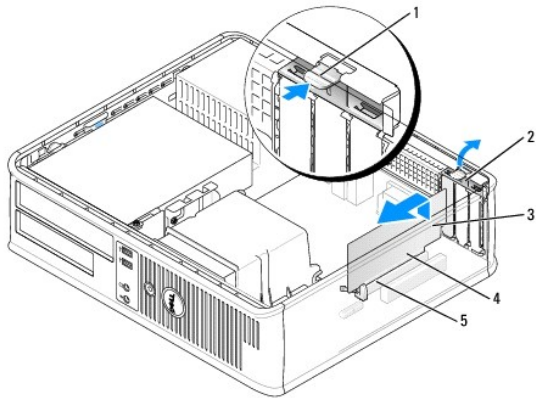

| | | | |
|---|----------------------|---|----------------------------|
| 1 | languette de retenue | 2 | loquet de retenue de carte |
| 3 | carte | 4 | broches de bord de carte |
| 5 | connecteur de carte | | |

5. Si vous retirez définitivement la carte, installez une plaque de recouvrement dans l'ouverture de connecteur de carte vide.

 **REMARQUE** : L'installation de plaques de recouvrement sur les ouvertures de connecteur de carte vides est nécessaire pour maintenir l'homologation de l'ordinateur par la FCC. Ces plaques protègent également votre ordinateur de la poussière et autres particules.

6. Enclenchez le loquet de retenue de la carte en position.

 **AVIS** : Pour connecter un câble de réseau, branchez d'abord le câble sur le périphérique réseau, puis sur l'ordinateur.

7. Remettez le capot de l'ordinateur en place (reportez-vous à la section [Remise en place du capot de l'ordinateur](#)).

8. Reconnectez l'ordinateur et les périphériques à leur source d'alimentation électrique, puis allumez-les.

9. Désinstallez le pilote de la carte. Pour plus d'informations, consultez la documentation qui accompagne la carte.

10. Si vous avez retiré une carte son :

- a. Ouvrez le programme de configuration du système (reportez-vous à la section [Ouverture du programme de configuration du système](#)), allez sur **Onboard Devices** (Périphériques intégrés), sélectionnez **Integrated Audio** (Audio intégré), puis modifiez le paramètre pour lui attribuer la valeur **On** (Activé).
- b. Connectez les périphériques audio externes aux connecteurs audio situés sur le panneau arrière de l'ordinateur.

11. Si vous avez retiré une carte réseau :

- a. Ouvrez le programme de configuration du système, sélectionnez **Audio Controller** (Contrôleur audio) et donnez au paramètre la valeur **On** (Activé) (reportez-vous à la section [Ouverture du programme de configuration du système](#)).
- b. Connectez le câble réseau au connecteur réseau intégré du panneau arrière de l'ordinateur.

Lecteurs

Votre ordinateur prend en charge la combinaison de périphériques suivante :

- 1 Un disque dur SATA (ATA série)
- 1 Un lecteur de disquette en option
- 1 Un lecteur optique en option

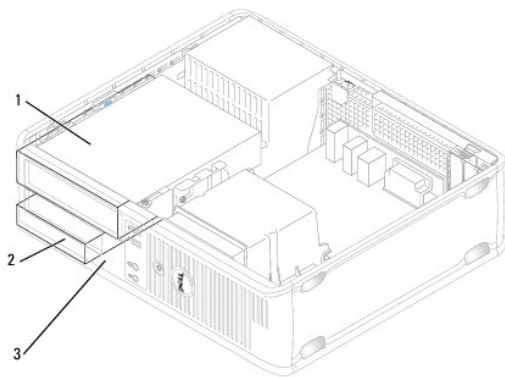

| | | | |
|---|----------------------|---|------------|
| 1 | lecteur optique | 2 | d sque dur |
| 3 | lecteur de disquette | | |

Branchements recommand s pour les câbles de lecteur

- 1 Connectez le disque dur ATA s rie au connecteur « SATA0 » de la carte syst me.
- 1 Connectez le lecteur de CD ou de DVD ATA s rie au connecteur « SATA1 ».

Connexion des câbles de lecteur

Lorsque vous installez un lecteur, vous connectez deux câbles, un câle d'alimentation en CC et un câle de donn es,   l'arri re du lecteur.

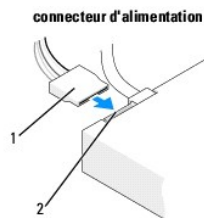

| | | | |
|---|----------------------|---|------------------------------------|
| 1 | c ble d'alimentation | 2 | connecteur d'entr e d'alimentation |
|---|----------------------|---|------------------------------------|

Connecteurs de l'interface du lecteur

Les connecteurs pour câbles de lecteur sont munis d'un d trompeur pour assurer une bonne insertion. Alignez correctement le d trompeur des connecteurs de câbles sur le câle et le lecteur avant d'effectuer le branchement.

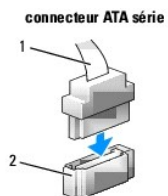

| | | | |
|---|-------------------|---|------------------------|
| 1 | c ble d'interface | 2 | connecteur d'interface |
|---|-------------------|---|------------------------|

Connexion et d connexion de câbles de lecteur

Lorsque vous connectez et déconnectez un câble de données série ATA, déconnectez-le en utilisant la languette de retrait.

Les connecteurs d'interface série ATA sont munis d'un détrompeur pour assurer une bonne insertion, c'est-à-dire qu'une encoche ou une broche manquante sur l'un des connecteurs correspond à une languette ou à un trou rempli sur l'autre.

Lorsque vous connectez et déconnectez un câble de données SATA, tenez le câble par le connecteur noir de chaque côté.

Disques durs

 **PRÉCAUTION** : Avant de commencer toute procédure de cette section, consultez et respectez les consignes de sécurité du *Guide d'information sur le produit*.

 **PRÉCAUTION** : Pour éviter tout choc électrique, toute coupure par les lames mobiles du ventilateur ou toute autre blessure, débranchez toujours la prise secteur de votre ordinateur avant de retirer le capot.

 **AVIS** : Pour éviter d'endommager le lecteur, ne le placez pas sur une surface dure. Mettez-le plutôt sur une surface qui le protégera, comme un tapis de mousse.

 **AVIS** : Si vous remplacez un disque dur contenant des données que vous souhaitez conserver, assurez-vous de faire une sauvegarde de vos fichiers avant de commencer cette procédure.

Consultez la documentation du disque dur pour vérifier s'il est configuré pour votre ordinateur.

Retrait d'un disque dur

1. Suivez les procédures décrites dans la section [Avant de commencer](#).
2. Retirez le capot de l'ordinateur (reportez-vous à la section [Retrait du capot de l'ordinateur](#)).

 **REMARQUE** : Les étapes suivantes ne nécessitant pas le retrait complet du lecteur de CD/DVD et du lecteur de disquette, il n'est pas nécessaire de débrancher les câbles reliant les deux lecteurs.

3. Retirez le lecteur optique de la baie et mettez-le de côté avec soin (reportez-vous à la section [Lecteur optique](#)).
4. Retirez le lecteur de disquette de la baie et mettez-le de côté avec soin (reportez-vous à la section [Lecteur de disquette](#)).
5. Appuyez sur les deux pinces de fixation en plastique situées sur chaque côté du disque dur et faites glisser le lecteur vers l'arrière de l'ordinateur.

 **AVIS** : Ne retirez pas le lecteur de l'ordinateur en tirant sur les câbles. Vous pourriez endommager les câbles et les connecteurs de câble.

6. Retirez le lecteur de l'ordinateur et débranchez les câbles d'alimentation et de données du lecteur.
7. Si le retrait de ce lecteur entraîne une modification de sa configuration, intégrez cette modification dans le programme de configuration du système. Lorsque vous redémarrez votre ordinateur, ouvrez le programme de configuration du système (reportez-vous à la section [Ouverture du programme de configuration du système](#)), allez sur la section « Lecteurs » et sous **Drive 0 through 3** (Lecteurs 0 à 3), paramétrez le lecteur sur la bonne configuration.
8. Remettez le capot de l'ordinateur en place (reportez-vous à la section [Remise en place du capot de l'ordinateur](#)).

 **AVIS** : Pour connecter un câble de réseau, branchez d'abord le câble sur le port ou le périphérique réseau, puis sur l'ordinateur.

9. Rebranchez l'ordinateur et ses périphériques à leurs prises électriques, puis allumez-les.

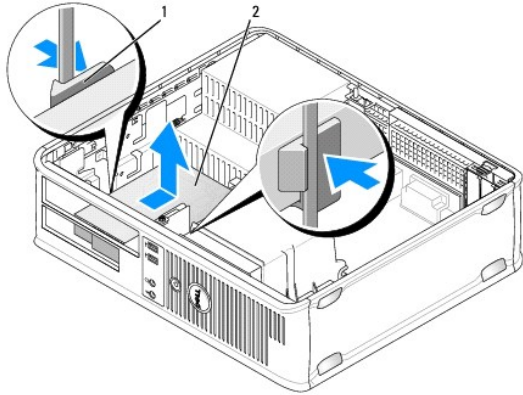

| | | | |
|---|-----------------------|---|------------|
| 1 | clips de fixation (2) | 2 | disque dur |
|---|-----------------------|---|------------|

10. Rebranchez l'ordinateur et ses périphériques à leurs prises électriques, puis allumez-les.

Installation d'un disque dur

1. Suivez les procédures décrites dans la section [Avant de commencer](#).
2. Retirez le capot de l'ordinateur (reportez-vous à la section [Retrait du capot de l'ordinateur](#)).
3. Consultez la documentation du disque dur pour vérifier s'il est configuré pour votre ordinateur.
4. Si l'unité de disque dur de remplacement n'est pas équipée d'un support de disque dur en plastique, retirez le support du lecteur existant en le désenclenchant du lecteur à l'aide des deux languettes de retenue.

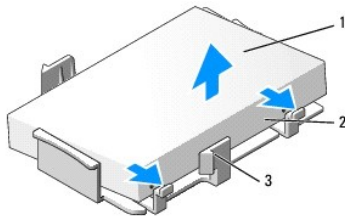

| | | | |
|---|------------------------------------|---|---------------------------|
| 1 | disque dur | 2 | languettes de retenue (2) |
| 3 | support en plastique du disque dur | | |

5. Fixez le support sur le nouveau lecteur en l'enclenchant dessus.

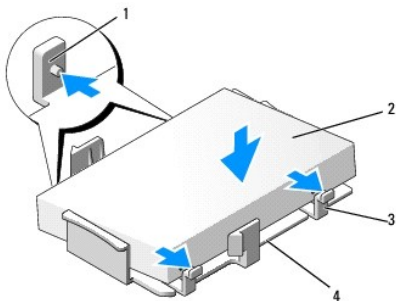

| | | | |
|---|----------------------------|---|------------------------------------|
| 1 | languettes de fixation (2) | 2 | lecteur |
| 3 | languettes de retenue (2) | 4 | support en plastique du disque dur |

6. Connectez les câbles d'alimentation et de données au lecteur.
7. Repérez l'emplacement approprié du disque dur et faites glisser celui-ci dans la baie jusqu'à ce que vous entendiez un clic.

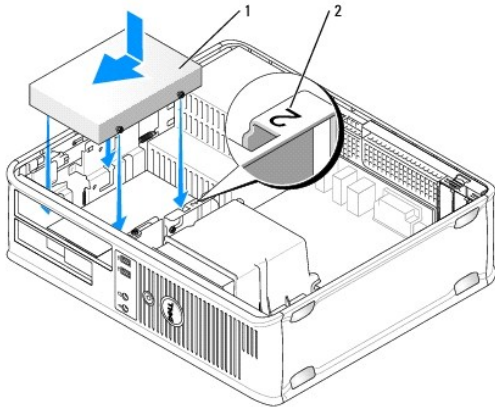

| | | | |
|---|------------|---|--------------------------------------|
| 1 | disque dur | 2 | numéro de vérification d'emplacement |
|---|------------|---|--------------------------------------|

8. Remettez le lecteur de disquette et le lecteur optique en place.
 9. Connectez le câble de données à la carte système.
 10. Assurez-vous que tous les câbles sont correctement connectés et fermement fixés.
 11. Remettez le capot de l'ordinateur en place (reportez-vous à la section [Remise en place du capot de l'ordinateur](#)).
- ➡ **AVIS :** Pour connecter un câble de réseau, branchez d'abord le câble sur le port ou le périphérique réseau, puis sur l'ordinateur.
12. Connectez votre ordinateur et les périphériques à leur source d'alimentation électrique, puis allumez-les.
 13. Partitionnez et formatez logiquement votre lecteur avant de passer à l'étape suivante.
 14. Vérifiez dans le programme de configuration du système que les modifications concernant la configuration du lecteur ont été prises en compte (reportez-vous à la section [Ouverture du programme de configuration du système](#)).
 15. Testez le disque dur en exécutant Dell Diagnostics (reportez-vous à la section [Dell Diagnostics](#)).
 16. Installez votre système d'exploitation sur le disque dur. Pour obtenir des instructions, consultez la documentation fournie avec le système d'exploitation.

Lecteur de disquette

⚠ PRÉCAUTION : Avant de commencer toute procédure de cette section, consultez et respectez les consignes de sécurité du *Guide d'information sur le produit*.

⚠ PRÉCAUTION : Pour éviter tout choc électrique, toute coupure par les lames mobiles du ventilateur ou toute autre blessure, débranchez toujours la prise secteur de votre ordinateur avant de retirer le capot.

🔧 REMARQUE : Si vous ajoutez un lecteur de disquette, reportez-vous à la section [Installation d'un lecteur de disquette](#).

Retrait d'un lecteur de disquette

1. Suivez les procédures décrites dans la section [Avant de commencer](#).
2. Retirez le capot de l'ordinateur (reportez-vous à la section [Retrait du capot de l'ordinateur](#)).

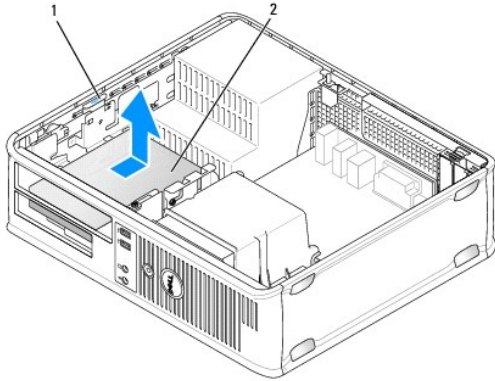

| | | | |
|---|-------------------------------------|---|----------------------|
| 1 | loquet de retenue du lecteur (bleu) | 2 | lecteur de disquette |
|---|-------------------------------------|---|----------------------|

REMARQUE : Les étapes suivantes ne nécessitant pas le retrait complet du lecteur de CD/DVD, il n'est pas nécessaire de débrancher les câbles le reliant.

3. Retirez le lecteur optique et mettez-le de côté (reportez-vous à la section [Lecteur optique](#)).

AVIS : Ne retirez pas le lecteur de l'ordinateur en tirant sur les câbles. Vous pourriez endommager les câbles et les connecteurs de câble.

4. Tirez vers le haut le loquet de fermeture du lecteur et faites glisser le lecteur de disquette vers l'arrière de l'ordinateur. Puis, soulevez le lecteur pour le retirer de l'ordinateur.

5. Si vous ne procédez pas au remplacement du lecteur, réinstallez le cache du panneau du lecteur.

6. Remettez le capot de l'ordinateur en place (reportez-vous à la section [Remise en place du capot de l'ordinateur](#)).

AVIS : Pour connecter un câble de réseau, branchez d'abord le câble sur le port ou le périphérique réseau, puis sur l'ordinateur.

7. Connectez votre ordinateur et les périphériques à leur source d'alimentation électrique, puis allumez-les.

8. Vérifiez dans le programme de configuration du système que l'option Lecteur de disquette correspondante a été modifiée (reportez-vous à la section [Ouverture du programme de configuration du système](#)).

Installation d'un lecteur de disquette

1. Suivez les procédures décrites dans la section [Avant de commencer](#).

2. Retirez le capot de l'ordinateur (reportez-vous à la section [Retrait du capot de l'ordinateur](#)).

3. Si vous installez un nouveau lecteur :

- Glissez doucement un petit tournevis à lame plate entre l'avant de l'ordinateur et l'arrière du cache du panneau du lecteur pour détacher le cache.
- Retirez les quatre vis à épaulement de l'arrière du cache du panneau du lecteur.

4. Si vous remplacez un lecteur existant :

Retirez les quatre vis à épaulement du lecteur existant.

5. Insérez les quatre vis à épaulement dans les trous situés sur les côtés du nouveau lecteur de disquette et serrez-les.

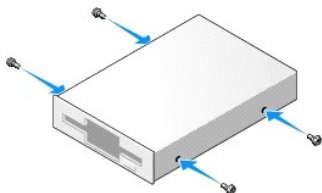

6. Connectez les câbles d'alimentation et de données au lecteur de disquette.
7. Faites glisser avec précaution le lecteur de disquette dans le logement 2.
8. Alignez les vis à épaulement sur les guides-vis et faites glisser le lecteur dans la baie jusqu'à ce que vous entendiez un clic.

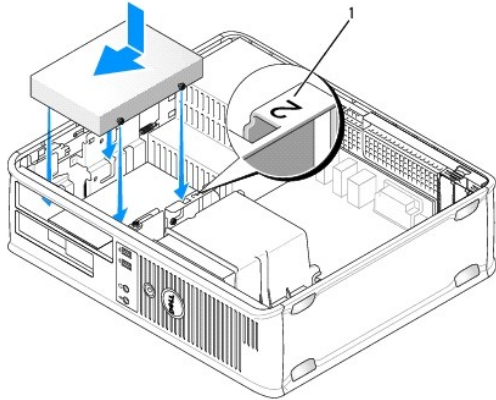

| | |
|---|--------------------------------------|
| 1 | numéro de vérification d'emplacement |
|---|--------------------------------------|

9. Connectez l'autre extrémité du câble de données sur le connecteur « FLOPPY » de la carte système (reportez-vous à la section [Composants de la carte système](#)).
 10. Remettez le lecteur optique en place (reportez-vous à la section [Lecteur optique](#)).
 11. Remettez le capot de l'ordinateur en place (reportez-vous à la section [Remise en place du capot de l'ordinateur](#)).
- ➡ **AVIS** : Pour connecter un câble de réseau, branchez d'abord le câble sur le périphérique réseau, puis sur l'ordinateur.
12. Connectez votre ordinateur et les périphériques à leur source d'alimentation électrique, puis allumez-les.
Consultez la documentation fournie avec le lecteur pour connaître les instructions d'installation d'un logiciel requis pour le fonctionnement de ce lecteur.
 13. Ouvrez le programme de configuration du système (reportez-vous à la section [Ouverture du programme de configuration du système](#)) et sélectionnez l'option **Diskette Drive** (Lecteur de disquette) appropriée.
 14. Vérifiez que votre ordinateur fonctionne correctement en exécutant Dell Diagnostics (reportez-vous à la section [Dell Diagnostics](#)).

Lecteur optique

⚠ PRÉCAUTION : Avant de commencer toute procédure de cette section, consultez et respectez les consignes de sécurité qui figurent dans le *Guide d'information sur le produit*.

⚠ PRÉCAUTION : Pour éviter tout choc électrique, toute coupure par les lames mobiles du ventilateur ou toute autre blessure, débranchez toujours la prise secteur de votre ordinateur avant de retirer le capot.

Retrait d'un lecteur optique

1. Suivez les procédures décrites dans la section [Avant de commencer](#).
- ➡ **AVIS** : Ne retirez pas le lecteur de l'ordinateur en tirant sur les câbles. Vous pourriez endommager les câbles et les connecteurs de câble.
2. Retirez le capot de l'ordinateur (reportez-vous à la section [Retrait du capot de l'ordinateur](#)).
 3. Tirez vers le haut le loquet de fermeture du lecteur et faites glisser celui-ci vers l'arrière de l'ordinateur. Puis, soulevez le lecteur pour le retirer de l'ordinateur.
 4. Déconnectez le câble de données du lecteur optique du connecteur de la carte système.

5. Débranchez le câble d'alimentation et le câble de données du lecteur optique de l'arrière du lecteur.
6. Si vous remplacez le lecteur optique, reportez-vous à la section [Lecteur optique](#).
7. Si vous ne procédez pas au remplacement du lecteur, remettez le cache du panneau du lecteur en place.
8. Remettez le capot de l'ordinateur en place (reportez-vous à la section [Remise en place du capot de l'ordinateur](#)).

➔ **AVIS :** Pour connecter un câble de réseau, branchez d'abord le câble sur le port ou le périphérique réseau, puis sur l'ordinateur.

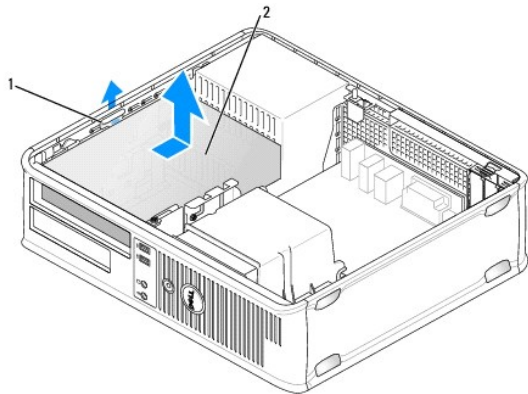

| | | | |
|---|--------------------------------|---|-----------------|
| 1 | loquet de fermeture du lecteur | 2 | lecteur optique |
|---|--------------------------------|---|-----------------|

9. Connectez votre ordinateur et les périphériques à leur source d'alimentation électrique, puis allumez-les.
10. Configurez les lecteurs dans le programme de configuration du système (reportez-vous à la section [Ouverture du programme de configuration du système](#)).

Installation d'un lecteur optique

1. Déballez le lecteur et préparez-le pour l'installation.
Consultez la documentation fournie avec le lecteur pour vérifier si ce dernier est configuré pour votre ordinateur.
2. Suivez les procédures décrites dans la section [Avant de commencer](#).
3. Si vous remplacez un lecteur optique, retirez les vis à épaulement du lecteur existant et fixez-les sur le lecteur de remplacement.
4. Si vous installez un nouveau lecteur :
 - a. Appuyez sur les deux crans situés sur la partie supérieure du cache du panneau des lecteurs et faites pivoter le cache vers l'avant de l'ordinateur.
 - b. Retirez les trois vis à épaulement du cache du panneau des lecteurs.
 - c. Insérez les trois vis à épaulement dans les trous situés sur les côtés du nouveau lecteur et serrez-les.

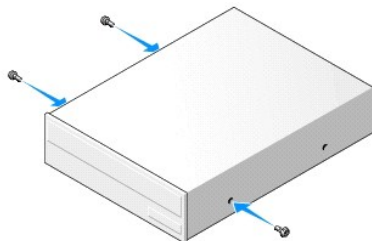

5. Connectez les câbles d'alimentation et de données au lecteur.
6. Alignez les vis à épaulement sur les guides-vis et faites glisser le lecteur dans la baie jusqu'à ce que vous entendiez un clic.

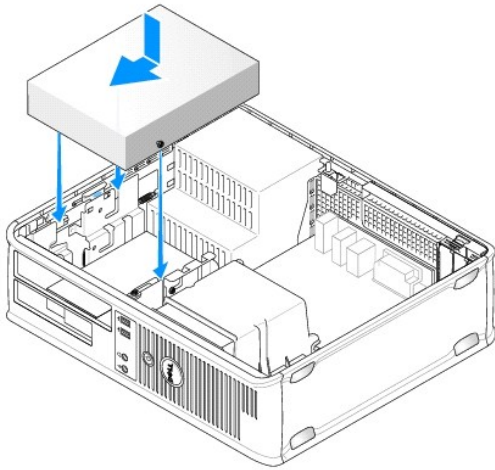

7. Vérifiez toutes les connexions des câbles et enroulez et placez ces derniers de manière à permettre le passage du flux d'air en provenance du ventilateur et des grilles de refroidissement.
 8. Remettez le capot de l'ordinateur en place (reportez-vous à la section [Remise en place du capot de l'ordinateur](#)).
- ➡ **AVIS :** Pour connecter un câble de réseau, branchez d'abord le câble sur le périphérique réseau, puis sur l'ordinateur.
9. Connectez votre ordinateur et les périphériques à leur source d'alimentation électrique, puis allumez-les.
Consultez la documentation fournie avec le lecteur pour connaître les instructions d'installation d'un logiciel requis pour le fonctionnement de ce lecteur.
 10. Ouvrez le programme de configuration du système (reportez-vous à la section [Ouverture du programme de configuration du système](#)) et sélectionnez l'option **Drive (Lecteur)** appropriée.
 11. Vérifiez que votre ordinateur fonctionne correctement en exécutant Dell Diagnostics (reportez-vous à la section [Dell Diagnostics](#)).

Remise en place du cache du panneau du lecteur

1. Alignez le panneau optique. Insérez-le dans les bords du logement vide du lecteur optique.
2. Enfoncez le panneau. Le cache du panneau optique se verrouille en position.

⚠ **REMARQUE :** Conformément aux réglementations de la FCC, il est recommandé de remettre le panneau optique en place à chaque fois que le disque optique est retiré de l'ordinateur.

Pile

Remplacement de la pile

- ⚠ **PRÉCAUTION :** Avant de commencer toute procédure de cette section, consultez et respectez les consignes de sécurité du *Guide d'information sur le produit*.
- ➡ **AVIS :** Pour empêcher les composants de l'ordinateur de subir des dégâts dus à l'électricité statique, déchargez votre corps de son électricité statique avant de manipuler les composants électroniques de l'ordinateur. Vous pouvez également faire ceci en touchant une surface métallique non peinte du châssis de l'ordinateur.

Une pile bouton conserve les informations de configuration, de date et d'heure de l'ordinateur. Elle peut durer plusieurs années. Si vous devez fréquemment réinitialiser les informations concernant l'heure et la date après avoir allumé l'ordinateur, remplacez la pile.

⚠ PRÉCAUTION : Une pile neuve peut exploser si elle est mal installée. Remplacez la pile uniquement par une pile de type identique ou équivalent à celui recommandé par le fabricant. Mettez les piles usagées au rebut selon les instructions du fabricant.

Pour remplacer la pile :

1. Enregistrez tous les écrans du programme de configuration du système (reportez-vous à la section [Programme de configuration du système](#)) de façon à pouvoir restaurer les bons paramètres à l'[étape 9](#).
2. Suivez les procédures décrites dans la section [Avant de commencer](#).
3. Retirez le capot de l'ordinateur (reportez-vous à la section [Retrait du capot de l'ordinateur](#)).
4. Repérez le support de pile (reportez-vous à la section [Composants de la carte système](#)).
5. Appuyez avec précaution sur le bouton d'éjection de la pile pour l'éjecter.
6. Insérez la nouvelle pile dans le support avec le côté « + » tourné vers le haut, puis enclenchez-la en position.

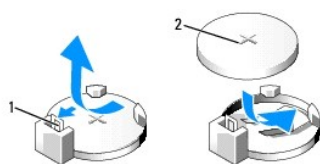

| | | | |
|---|------------------------------|---|---------------------|
| 1 | bouton d'éjection de la pile | 2 | pile (côté positif) |
|---|------------------------------|---|---------------------|

7. Remettez le capot de l'ordinateur en place (reportez-vous à la section [Remise en place du capot de l'ordinateur](#)).

➡ AVIS : Pour connecter un câble de réseau, branchez d'abord le câble sur le périphérique réseau, puis sur l'ordinateur.

8. Connectez votre ordinateur et les périphériques à leur source d'alimentation électrique, puis allumez-les.
9. Ouvrez le programme de configuration du système (reportez-vous à la section [Programme de configuration du système](#)) et restaurez les paramètres enregistrés au cours de l'[étape 1](#). Puis passez à la section **Maintenance** et effacez le message « Pile déchargée » et les erreurs associées au remplacement de la pile dans le **journal d'événements**.
10. Mettez au rebut la pile usagée conformément à la réglementation en vigueur.

Pour plus d'informations sur la mise au rebut de la pile, reportez-vous à votre *Guide d'information sur le produit*.

Bloc d'alimentation

⚠ PRÉCAUTION : Avant de commencer toute procédure de cette section, consultez et respectez les consignes de sécurité qui figurent dans le *Guide d'information sur le produit*.

➡ AVIS : Pour empêcher les composants de l'ordinateur de subir des dégâts dus à l'électricité statique, déchargez votre corps de son électricité statique avant de manipuler les composants électroniques de l'ordinateur. Vous pouvez également faire ceci en touchant une surface métallique non peinte du châssis de l'ordinateur.

Remplacement du bloc d'alimentation

1. Suivez les procédures décrites dans la section [Avant de commencer](#).
2. Retirez le capot de l'ordinateur (reportez-vous à la section [Retrait du capot de l'ordinateur](#)).
3. Débranchez les câbles d'alimentation en CC des lecteurs et de la carte système.

Mémorisez la façon dont les câbles d'alimentation en CC sont acheminés sous les languettes du châssis de l'ordinateur avant de débrancher les câbles de la carte système et des lecteurs. Vous devrez acheminer ces câbles correctement lorsque vous les remettrez en place, de sorte qu'ils ne risquent pas de se coincer ou d'être mal positionnés.

4. Retirez le câble du disque dur, le câble de données du lecteur de CD ou de DVD, le câble ruban du panneau avant, ainsi que tout autre câble, du clip de

fixation situé sur le côté du bloc d'alimentation.

5. Retirez les deux vis qui fixent le bloc d'alimentation à l'arrière du châssis de l'ordinateur.

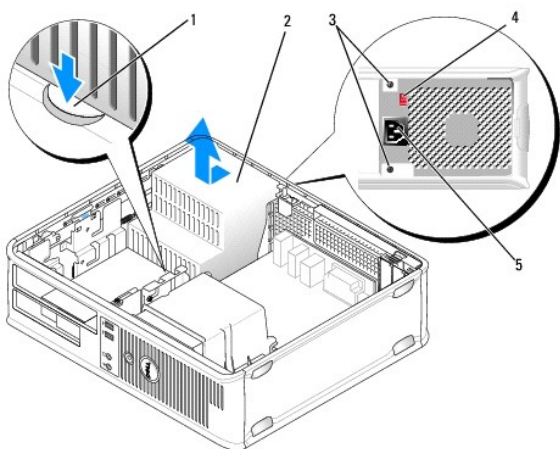

| | |
|-----------------------------------|--------------------------------|
| 1 bouton d'éjection | 2 bloc d'alimentation |
| 3 vis (2) | 4 sélecteur de tension (rouge) |
| 5 connecteur d'alimentation en CA | |

6. Appuyez sur le bouton d'éjection situé sur la base du châssis de l'ordinateur.
7. Retirez le lecteur optique et mettez-le de côté (reportez-vous à la section [Lecteur optique](#)).
8. Faites glisser le bloc d'alimentation d'environ 2,5 cm (1 pouce) vers l'avant de l'ordinateur.
9. Soulevez le bloc d'alimentation et retirez-le de l'ordinateur.
10. Faites glisser le nouveau bloc d'alimentation dans son emplacement.
11. Remettez en place les quatre vis qui fixent le bloc d'alimentation à l'arrière du châssis de l'ordinateur.

⚠ PRÉCAUTION : Si vous ne remettez pas en place et ne serrez pas toutes les vis, vous risquez de vous électrocuter car ces vis font partie des pièces qui assurent la mise à la terre du système.

➡ AVIS : Faites passer les câbles d'alimentation en CC sous les languettes du châssis. Ils doivent être correctement acheminés afin d'éviter qu'ils ne soient endommagés.

12. Rebranchez les câbles d'alimentation en CC aux lecteurs et à la carte système.
13. Fixez le câble du disque dur, le câble de données du lecteur de CD ou de DVD et le câble ruban du panneau avant au clip de fixation situé sur le côté du bloc d'alimentation.

🔍 REMARQUE : Vérifiez deux fois que tous les câbles sont bien branchés et fixés.

14. Remettez le capot de l'ordinateur en place (reportez-vous à la section [Remise en place du capot de l'ordinateur](#)).

➡ AVIS : Pour connecter un câble de réseau, branchez d'abord le câble sur le périphérique réseau, puis sur l'ordinateur.

15. Vérifiez que la tension du bloc d'alimentation sélectionnée est appropriée (115 V ou 230 V) à l'aide du sélecteur de tension situé sur la partie arrière du châssis.
16. Connectez votre ordinateur et les périphériques à une source d'alimentation électrique, puis allumez-les.
17. Vérifiez que l'ordinateur fonctionne correctement en exécutant Dell Diagnostics (reportez-vous à la section [Dell Diagnostics](#)).

Haut-parleurs

Installation d'un haut-parleur

⚠ PRÉCAUTION : Avant de commencer toute procédure de cette section, consultez et respectez les consignes de sécurité qui figurent dans le *Guide d'information sur le produit*.

➡ AVIS : Pour empêcher les composants de l'ordinateur de subir des dégâts dus à l'électricité statique, déchargez votre corps de son électricité statique avant de manipuler les composants électroniques de l'ordinateur. Vous pouvez également faire ceci en touchant une surface métallique non peinte du châssis de l'ordinateur.

1. Suivez les procédures décrites dans la section [Avant de commencer](#).
2. Retirez le capot de votre ordinateur (reportez-vous à la section [Retrait du capot de l'ordinateur](#)).
3. Insérez le haut-parleur dans le châssis de l'ordinateur.

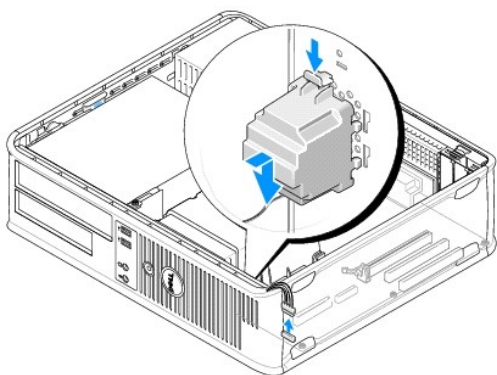

4. Branchez les câbles sur la carte système.
5. Remplacez le capot de l'ordinateur.
6. Mettez l'ordinateur sous tension.

Retrait d'un haut-parleur

⚠ PRÉCAUTION : Avant de commencer toute procédure de cette section, consultez et respectez les consignes de sécurité qui figurent dans le *Guide d'information sur le produit*.

➡ AVIS : Pour empêcher les composants de l'ordinateur de subir des dégâts dus à l'électricité statique, déchargez votre corps de son électricité statique avant de manipuler les composants électroniques de l'ordinateur. Vous pouvez également faire ceci en touchant une surface métallique non peinte du châssis de l'ordinateur.

1. Suivez les procédures décrites dans la section [Avant de commencer](#).
2. Retirez le capot de votre ordinateur (reportez-vous à la section [Retrait du capot de l'ordinateur](#)).
3. Débranchez les câbles de la carte système.
4. Retirez le haut-parleur du châssis de l'ordinateur.

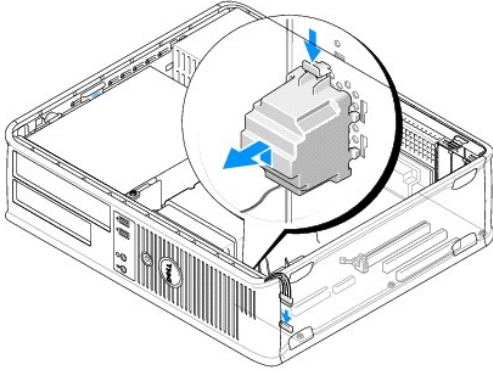

5. Remplacez le capot de l'ordinateur.
6. Mettez l'ordinateur sous tension.

Processeur

⚠ PRÉCAUTION : Avant de commencer toute procédure de cette section, consultez et respectez les consignes de sécurité qui figurent dans le *Guide d'information sur le produit*.

⚡ AVIS : Pour empêcher les composants de l'ordinateur de subir des dégâts dus à l'électricité statique, déchargez votre corps de son électricité statique avant de manipuler les composants électroniques de l'ordinateur. Vous pouvez également faire ceci en touchant une surface métallique non peinte du châssis de l'ordinateur.

Retrait du processeur et du dissipateur de chaleur

1. Suivez les procédures décrites dans la section [Avant de commencer](#).
2. Retirez le capot de l'ordinateur (reportez-vous à la section [Retrait du capot de l'ordinateur](#)).
3. Débranchez et retirez avec précaution tous les câbles qui passent au-dessus de l'assemblage du dissipateur de chaleur.
4. Desserrez les vis imperdables situées de chaque côté de l'assemblage du dissipateur de chaleur.

⚠ PRÉCAUTION : Malgré la présence d'un blindage en plastique, l'assemblage du dissipateur de chaleur peut énormément chauffer au cours d'une utilisation normale. Laissez-le refroidir avant de le manipuler.

⚡ AVIS : Une grande quantité de pâte thermoconductible peut être présente entre le processeur et le dissipateur de chaleur. Ne forcez pas pour séparer l'assemblage du dissipateur de chaleur du processeur afin d'éviter d'endommager ce dernier.

5. Faites pivoter l'assemblage du dissipateur de chaleur vers le haut et retirez-le de l'ordinateur.

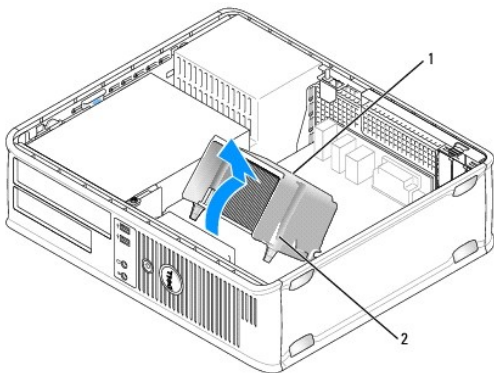

| | | | |
|---|--------------------------------------|---|--------------------------------------|
| 1 | assemblage du dissipateur de chaleur | 2 | emplacements des vis imperdables (2) |
|---|--------------------------------------|---|--------------------------------------|

➔ **AVIS** : À moins qu'un nouveau dissipateur de chaleur ne soit requis par le nouveau processeur, réutilisez l'assemblage du dissipateur de chaleur initial lorsque vous remplacez le processeur.

- Ouvrez le capot du processeur en faisant glisser le levier de dégagement depuis le dessous du loquet du capot central du support. Puis, remettez le levier en place pour dégager le processeur.

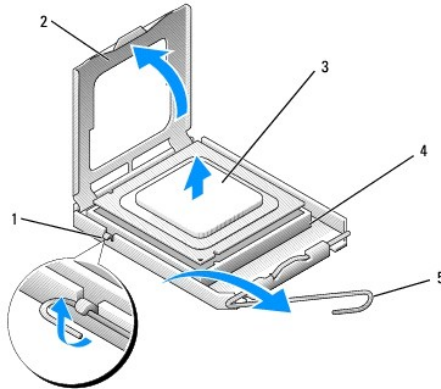

| | | | |
|---|-----------------------------|---|---------------------|
| 1 | loquet de fermeture central | 2 | cache du processeur |
| 3 | processeur | 4 | support |
| 5 | levier de dégagement | | |

➔ **AVIS** : Veillez à ne pas courber les broches lorsque vous retirez le processeur. Si vous courbez les broches, le processeur risque d'être définitivement endommagé.

- Retirez le processeur du support.

Maintenez le levier de dégagement ouvert pour que le support puisse recevoir le nouveau processeur.

➔ **AVIS** : Après avoir retiré le processeur, veillez à ne pas mettre de pâte thermoconductible sur ses broches. Le processeur peut être définitivement endommagé en cas de présence de pâte thermoconductible sur ses broches.

Installation du processeur

➔ **AVIS** : Mettez-vous à la terre en touchant une partie métallique non peinte à l'arrière de l'ordinateur.

➔ **AVIS** : Veillez à ne pas courber les broches lorsque vous retirez le processeur de son emballage. Si vous courbez les broches, le processeur risque d'être définitivement endommagé.

- Suivez les procédures décrites dans la section [Avant de commencer](#).
- Retirez le processeur de son emballage en veillant à ne pas courber ses broches.
- Si le levier de dégagement du support n'est pas complètement ouvert, ouvrez-le.

➔ **AVIS** : Le processeur doit être correctement installé dans son support afin d'éviter de l'endommager de façon définitive ainsi que l'ordinateur lorsque vous allumerez ce dernier.

- Alignez les encoches avant et arrière du processeur sur celles du support.
- Alignez l'angle de la broche 1 du processeur et du support.

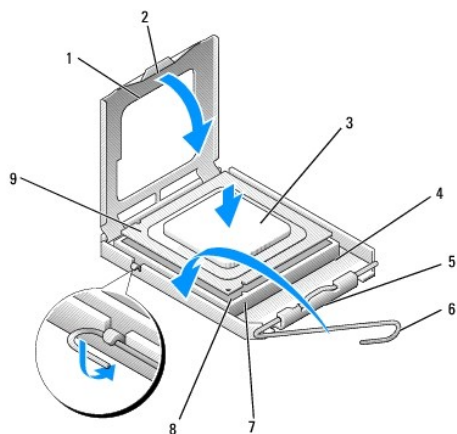

| | | | |
|---|------------------------------|---|--|
| 1 | cache du processeur | 2 | languette |
| 3 | processeur | 4 | support du processeur |
| 5 | loquet de fermeture central | 6 | levier de dégagement |
| 7 | encoche d'alignement avant | 8 | support et indicateur de la broche 1 du processeur |
| 9 | encoche d'alignement arrière | | |

➔ **AVIS** : Pour éviter tout dommage, assurez-vous que le processeur est correctement aligné sur le support et n'exercez pas une pression excessive quand vous le mettez en place.

6. Placez doucement le processeur à l'intérieur du support et vérifiez qu'il est correctement positionné.

7. Une fois le processeur correctement installé dans le support, fermez le cache du processeur.

Vérifiez que la languette du cache du processeur est placée sous le loquet de fermeture central du support.

8. Faites pivoter le levier de dégagement du support en position de fermeture et enclenchez-le pour maintenir le processeur en place.

9. Nettoyez la pâte thermoconductible au bas du dissipateur de chaleur.

➔ **AVIS** : Veillez à appliquer une nouvelle pâte thermoconductible. Une nouvelle pâte thermoconductible est essentielle pour assurer un thermoliage adéquat, ce qui est obligatoire pour un fonctionnement optimal du processeur.

10. Appliquez la nouvelle pâte thermoconductible au-dessus du processeur.

➔ **AVIS** : Vérifiez que les câbles du lecteur de disquette et audio ne seront pas pincés lorsque vous installerez l'assemblage du dissipateur de chaleur.

11. Installez l'assemblage du dissipateur de chaleur :

a. Placez l'assemblage du dissipateur de chaleur sur le support de l'assemblage du dissipateur de chaleur.

b. Faites pivoter l'assemblage du dissipateur de chaleur vers la base de l'ordinateur et serrez les deux vis imperdables.

➔ **AVIS** : Vérifiez que l'assemblage du dissipateur est correctement installé.

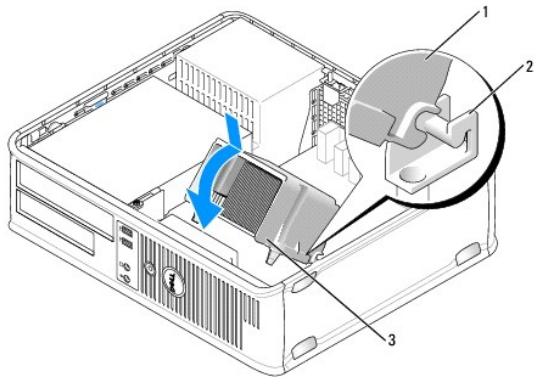

| | | | |
|---|--------------------------------------|---|---|
| 1 | assemblage du dissipateur de chaleur | 2 | support de l'assemblage du dissipateur de chaleur |
| 3 | emplacements des vis imperdables (2) | | |

12. Rebranchez tous les câbles que vous avez déconnectés avant de retirer l'assemblage du dissipateur de chaleur.
13. Remettez le capot de l'ordinateur en place (reportez-vous à la section [Remise en place du capot de l'ordinateur](#)).
- ➡ **AVIS** : Pour connecter un câble de réseau, branchez d'abord le câble sur le périphérique réseau, puis sur l'ordinateur.
14. Connectez votre ordinateur et les périphériques à une source d'alimentation électrique, puis allumez-les.
15. Vérifiez que l'ordinateur fonctionne correctement en exécutant Dell Diagnostics (reportez-vous à la section [Dell Diagnostics](#)).

Panneau d'E/S

- ⚠ **PRÉCAUTION** : Avant de commencer toute procédure de cette section, consultez et respectez les consignes de sécurité du *Guide d'information sur le produit*.
- ⚠ **PRÉCAUTION** : Pour éviter tout choc électrique, toute coupure par les lames mobiles du ventilateur ou toute autre blessure, débranchez toujours la prise secteur de votre ordinateur avant d'ouvrir le capot.
- ⚠ **PRÉCAUTION** : L'assemblage du dissipateur de chaleur, le bloc d'alimentation et d'autres composants peuvent énormément chauffer au cours d'une utilisation normale. Laissez-les refroidir avant de les manipuler.
- ➡ **AVIS** : Pour empêcher les composants de l'ordinateur de subir des dégâts dus à l'électricité statique, déchargez votre corps de son électricité statique avant de manipuler les composants électroniques de l'ordinateur. Vous pouvez également faire ceci en touchant une surface métallique non peinte du châssis de l'ordinateur.

Retrait du panneau d'E/S

- 📌 **REMARQUE** : Mémoirisez la façon dont les câbles sont acheminés avant de les retirer, de manière à pouvoir les remettre en place correctement lors de l'installation du nouveau panneau d'E/S.
1. Suivez les procédures décrites dans la section [Avant de commencer](#).
 2. Retirez le capot de l'ordinateur (reportez-vous à la section [Retrait du capot de l'ordinateur](#)).
 3. Retirez la vis qui fixe le panneau d'E/S sur l'ordinateur de bureau.
 - ➡ **AVIS** : Lorsque vous glissez le panneau d'E/S hors de l'ordinateur, faites très attention afin d'éviter d'endommager les connecteurs et les clips d'acheminement des câbles.
 4. Faites doucement pivoter et glisser le panneau d'E/S pour le retirer de l'ordinateur.
 5. Retirez le câble du panneau d'E/S en tirant sur la boucle de retrait.

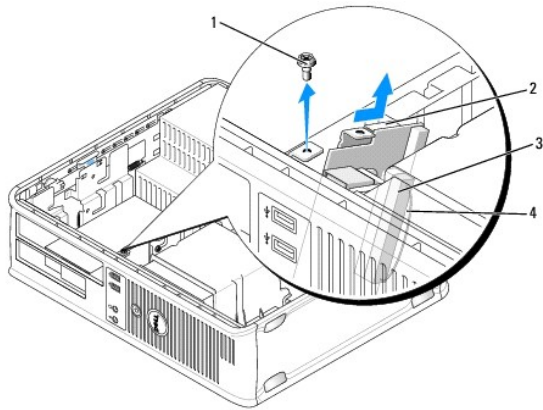

| | | | |
|---|---------------------------|---|---------------------------------------|
| 1 | vis de fixation | 2 | panneau d'E/S |
| 3 | connecteur du câble d'E/S | 4 | boucle de retrait du connecteur d'E/S |

Installation du panneau d'E/S

1. Fixez le câble d'E/S au panneau d'E/S.
2. Placez le panneau d'E/S dans son logement.

⚠ **AVIS** : Veillez à ne pas endommager les connecteurs et les clips d'acheminement des câbles lorsque vous faites glisser le panneau d'E/S dans l'ordinateur.

3. Alignez la poignée de serrage du panneau d'E/S sur son logement et faites-la glisser dedans.
4. Vérifiez, sur le panneau avant, que les prises jack USB et audio sont centrées sur les trous.
5. Remettez en place la vis de fixation du panneau d'E/S et serrez-la.
6. Rebranchez les câbles sur la carte système.
7. Remettez le capot de l'ordinateur en place (reportez-vous à la section [Remise en place du capot de l'ordinateur](#)).

⚠ **AVIS** : Pour connecter un câble de réseau, branchez d'abord le câble sur le périphérique réseau, puis sur l'ordinateur.

8. Connectez votre ordinateur et les périphériques à une source d'alimentation électrique, puis allumez-les.
9. Vérifiez que l'ordinateur fonctionne correctement en exécutant Dell Diagnostics (reportez-vous à la section [Dell Diagnostics](#)).

Carte système

Retrait de la carte système

⚠ **PRÉCAUTION** : Pour éviter tout choc électrique, toute coupure par les lames mobiles du ventilateur ou toute autre blessure, débranchez toujours la prise secteur de votre ordinateur avant d'ouvrir le capot.

⚠ **PRÉCAUTION** : L'assemblage du dissipateur de chaleur, le bloc d'alimentation et d'autres composants peuvent énormément chauffer au cours d'une utilisation normale. Laissez-les refroidir avant de les manipuler.

⚠ **AVIS** : Avant de toucher quoi que ce soit à l'intérieur de l'ordinateur, raccordez-vous à la masse en touchant une surface métallique non peinte, par exemple la partie métallique à l'arrière de l'ordinateur. Pendant votre intervention, touchez périodiquement une surface métallique non peinte de l'ordinateur pour dissiper toute électricité statique qui pourrait endommager les composants internes.

1. Suivez les procédures décrites dans la section [Avant de commencer](#).
2. Retirez le capot de l'ordinateur (reportez-vous à la section [Retrait du capot de l'ordinateur](#)).
3. Retirez toutes les cartes d'extension de la carte système (reportez-vous à la section [Cartes](#)).
4. Retirez le processeur et l'assemblage du dissipateur de chaleur (reportez-vous à la section [Haut-parleurs](#)).
5. Retirez les modules de mémoire (reportez-vous à la section [Retrait de la mémoire](#)) et notez leur emplacement dans les supports de mémoire afin de pouvoir les réinstaller au même endroit après avoir remplacé la carte.
6. Débranchez tous les câbles de la carte système. Mémorisez la façon dont les câbles sont acheminés avant de les retirer, de manière à pouvoir les remettre en place correctement après avoir installé la nouvelle carte système.
7. Retirez les 7 vis restantes de la carte système. (Quatre autres vis ont été retirées avec l'assemblage du dissipateur de chaleur.)
8. Faites glisser l'assemblage de la carte système vers l'avant de l'ordinateur, puis soulevez-le pour le retirer.

Vis de la carte système

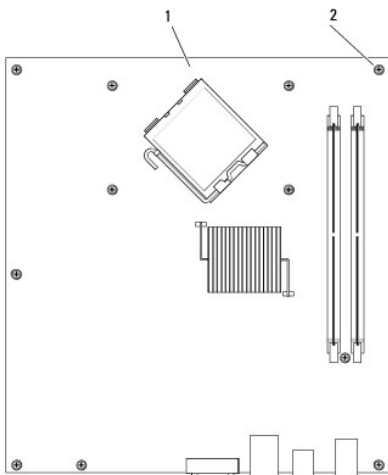

| | | | |
|---|---------------|---|---------|
| 1 | carte système | 2 | vis (7) |
|---|---------------|---|---------|

9. Placez la carte système que vous venez de retirer à côté de la nouvelle carte système pour vous assurer, par comparaison, que les deux cartes sont bien identiques.

Installation de la carte système

1. Avec précaution, alignez la carte par rapport au châssis et faites-la glisser vers l'arrière de l'ordinateur.
2. À l'aide des 7 vis, fixez la carte système sur le châssis.

⚠ PRÉCAUTION : Si vous ne remettez pas en place et ne serrez pas toutes les vis, vous risquez de vous électrocuter car ces vis font partie des pièces qui assurent la mise à la terre du système.

3. Remettez en place les câbles que vous aviez retirés de l'ancienne carte système.
4. Remettez en place le processeur et l'assemblage du dissipateur de chaleur (reportez-vous à la section [Installation du processeur](#)).

🔧 AVIS : Vérifiez que l'assemblage du dissipateur est correctement installé.

5. Remettez les modules de mémoire dans les supports de mémoire, au même endroit que là où vous les avez trouvés (reportez-vous à la section

[Installation de la mémoire](#)).

6. Remettez en place toutes les cartes d'extension sur la carte système.
 7. Remettez le capot de l'ordinateur en place (reportez-vous à la section [Remise en place du capot de l'ordinateur](#)).
 - ➔ **AVIS** : Pour connecter un câble de réseau, branchez d'abord le câble sur le périphérique réseau, puis sur l'ordinateur.
 8. Connectez votre ordinateur et les périphériques à une source d'alimentation électrique, puis allumez-les.
 9. Vérifiez que l'ordinateur fonctionne correctement en exécutant Dell Diagnostics (reportez-vous à la section [Dell Diagnostics](#)).
-

Remise en place du capot de l'ordinateur

 **PRÉCAUTION** : Avant de commencer toute procédure de cette section, consultez et respectez les consignes de sécurité qui figurent dans le *Guide d'information sur le produit*.

1. Vérifiez que tous les câbles sont connectés et pliez-les de sorte qu'ils ne gênent pas.
 2. Vérifiez que vous n'avez rien oublié à l'intérieur de l'ordinateur.
 3. Pour remettre en place le capot :
 - a. Alignez le bas du capot sur les languettes de charnière situées le long du bord inférieur de l'ordinateur.
 - b. Faites pivoter le capot vers le bas en utilisant les languettes de charnière comme leviers et fermez.
 - c. Enclenchez le capot en place en tirant vers l'arrière le loquet de fermeture du capot, puis en le relâchant, une fois le capot correctement installé.
 - d. Vérifiez que le capot est correctement installé avant de déplacer l'ordinateur.
 4. Placez l'ordinateur en position verticale.
 - ➔ **AVIS** : Pour connecter un câble de réseau, branchez d'abord le câble sur le périphérique réseau, puis sur l'ordinateur.
 - ➔ **AVIS** : Vérifiez que les entrées d'air du système ne sont pas obstruées.
 5. Connectez votre ordinateur et les périphériques à une source d'alimentation électrique, puis allumez-les.
-

[Retour à la page de l'ordinateur de bureau](#)

[Retour à la page Contenu](#)

[Retour à la page Contenu](#)

Guide d'utilisation du Dell™ OptiPlex™ 330

● [Caractéristiques de l'ordinateur de bureau](#)

Caractéristiques de l'ordinateur de bureau

 **REMARQUE** : Les offres peuvent varier selon les régions. Pour plus d'informations sur la configuration de votre ordinateur, cliquez sur **Démarrer** → **Aide** et support et sélectionnez l'option qui permet d'afficher des informations sur votre ordinateur.

| Processeur | |
|--------------------------|--|
| Type de processeur | 1 Intel Core 2 Duo 1 Intel Pentium® 1 Intel Celeron® |
| Mémoire cache interne | Jusqu'à 6 Mo |
| Fréquence du bus externe | 800 MHz et 1066 MHz |

| Informations système | |
|---------------------------|---|
| Jeu de puces | Jeu de puces Intel G31 avec ICH7R |
| Largeur du bus de données | 64 bits |
| Largeur du bus d'adresse | 36 bits |
| Canaux DMA | Huit |
| Niveaux d'interruption | 24 |
| Puce du BIOS (NVRAM) | 8 Mo |
| NIC | Interface réseau intégrée avec support ASF 1.03 et 2.0, conformément à la définition DMTF Communication 10/100/1000 possible |

| Mémoire | |
|-----------------------------------|--|
| Type | SDRAM DDR2 667 ou 800 MHz |
| Connecteurs de mémoire | 2 |
| Modules de mémoire pris en charge | 512 Mo, 1 Go ou 2 Go non ECC |
| Mémoire minimale | Bicanal : 1 Go Monocanal : 512 Mo REMARQUE : 512 Mo est la configuration d'origine minimale. |
| Mémoire maximale | 4 Go REMARQUE : Lorsqu'un ordinateur dispose de 4 Go de mémoire, il se peut que la mémoire système signalée par les systèmes d'exploitation Microsoft® Windows® soit inférieure à la mémoire physiquement installée dans les logements DIMM. |

| Ports et connecteurs |
|------------------------|
| Connecteurs externes : |

| | |
|--|--|
| Série | Connecteur à 9 broches ; compatible 16550C |
| Parallèle | Connecteur à 25 broches (bidirectionnel) |
| Vidéo | Connecteur VGA à 15 broches |
| Carte réseau | Connecteur RJ45 |
| Connecteur PS/2 en option avec adaptateur de port série secondaire | Deux connecteurs mini-DIN à 6 broches |
| USB | Deux connecteurs de panneau avant et six connecteurs de panneau arrière conformes à la norme USB 2.0 |
| Audio | Deux connecteurs pour la ligne d'entrée/le microphone et la ligne de sortie ; deux connecteurs en face avant pour le casque et le microphone |
| Connecteurs sur la carte système : | |
| SATA | Quatre connecteurs à 7 broches |
| Lecteur de disquette | Connecteur à 34 broches |
| Ventilateur | Connecteur à 5 broches |
| PCI 2.3 | Deux connecteurs à 120 broches |
| PCI Express | Un connecteur à 164 broches (x16) |
| Panneau avant | Connecteur à 40 broches |

| | |
|-----------------------------|---|
| Alimentation | |
| Bloc d'alimentation en CC : | REMARQUE : La consommation électrique générée par une source d'alimentation en CA peut être nulle lorsque l'ordinateur est débranché de cette source d'alimentation. Toutefois, la batterie interne tire une quantité minimale d'énergie du bloc d'alimentation même lorsque l'ordinateur ne tire pas d'énergie de la source d'alimentation en CA. |
| Consommation en watts | 280 W |
| Dissipation de chaleur | 955 BTU/h REMARQUE : La dissipation de chaleur est calculée suivant la valeur nominale de la consommation du bloc d'alimentation. |
| Tension | Blocs d'alimentation à sélection manuelle — 90 à 135 V à 50/60 Hz ; 180 à 265 V à 50/60 Hz |
| Pile de secours | Pile bouton 3 V CR2032 au lithium |

| | |
|---|---|
| Contrôles et voyants | |
| Bouton d'alimentation | Bouton poussoir |
| Voyant d'alimentation | Voyant vert — Vert clignotant en mode de mise en veille ; vert fixe à l'état de marche. Voyant orange — Orange clignotant indique un problème concernant un périphérique installé ; orange fixe indique un problème d'alimentation interne (voir la section Problèmes d'alimentation) |
| Voyant d'accès au disque dur | Vert |
| Voyant de la liaison | Vert fixe en cas de connexion réseau |
| Voyant d'intégrité de la liaison (sur la carte réseau intégrée) | <ul style="list-style-type: none"> Voyant vert = 10 Mb/s Voyant orange = 100 Mb/s Voyant jaune = 1000 Mb/s (1 Gb/s) |
| Voyant d'activité (sur la carte réseau intégrée) | Voyant jaune clignotant |
| Voyants de diagnostic | Quatre voyants sur le panneau avant (voir la section Voyants de diagnostic) |
| Voyant d'alimentation de veille | AUX_PWR sur la carte système |

| | |
|-----------------------|---|
| Communications | |
| Carte réseau | LAN Ethernet 10/100/1000 sur la carte système |

| | |
|--|--|
| | |
|--|--|

| Bus d'extension | |
|---|--|
| Type de bus | PCI 2.3 PCI Express 1.0A SATA 1.0A et 2.0 USB 2.0 |
| Vitesse du bus | PCI : 133 Mo/s PCI Express x16 : vitesse bidirectionnelle de 8 Go/s SATA : 1,5 Gb/s et 3,0 Gb/s USB : 480 Mb/s |
| Cartes | La configuration standard ne prend en charge que les cartes demi-hauteur ; avec un panier à carte de montage en option, l'ordinateur prend en charge les cartes demi-hauteur et pleine hauteur. Les cartes pleine hauteur sont prises en charge dans le panier à carte de montage de 6,875 pouces. |
| PCI : sans panier à carte de montage | |
| Connecteurs | Deux |
| Taille de carte | Demi-hauteur |
| Taille du connecteur | 120 broches |
| Largeur des données du connecteur (maximale) | 32 bits |
| PCI Express : sans panier à carte de montage | |
| Connecteurs | Un x16 |
| Taille de carte | Demi-hauteur |
| Alimentation | 25 W (maximum) |
| Taille du connecteur | 164 broches (x16) |
| Largeur des données du connecteur (maximale) | 16 voies PCI Express (x16) |
| PCI et PCI Express : avec panier à carte de montage PCI Express pleine hauteur en option, prenant en charge à la fois les cartes demi-hauteur et pleine hauteur | |
| PCI | |
| Connecteurs | Deux |
| Taille de carte | Une carte demi-hauteur et une carte pleine hauteur |
| Taille du connecteur | 120 broches |
| Largeur des données du connecteur (maximale) | 32 bits |
| PCI Express | |
| Connecteurs | Un x16 |
| Taille de carte | Pleine hauteur |
| Alimentation | 25 W maximum |
| Taille du connecteur | 164 broches (x16) |
| Largeur des données du connecteur (maximale) | 16 voies PCI Express (x16) |
| PCI uniquement : avec panier à carte de montage PCI pleine hauteur en option, prenant en charge à la fois les cartes demi-hauteur et pleine hauteur | |
| Connecteurs | Trois PCI |
| Taille de carte | Une carte demi-hauteur et deux cartes pleine hauteur |
| Taille du connecteur | 120 broches |
| Largeur de données du connecteur (maximale) | 32 bits |

| Lecteurs | |
|---------------------------|---|
| Accessible de l'extérieur | <ul style="list-style-type: none"> 1 Un lecteur de 3,5 pouces 1 Une baie de CD/DVD ou un deuxième disque dur en option |
| Périphériques disponibles | <ul style="list-style-type: none"> 1 Disque dur, lecteur de DVD+/-RW, lecteur de DVD-ROM, lecteur de CD-RW, lecteur de disquette |
| Accessible de l'intérieur | <ul style="list-style-type: none"> 1 Une baie pour disque dur 5,25 pouces (1 pouce de haut) |

| | |
|--------------|---|
| Vidéo | |
| Type | <ul style="list-style-type: none"> Intel G31 (intégré à la carte système) Le logement PCI Express x16 peut prendre en charge une carte graphique PCI Express ou une carte graphique DVI (pour la prise en charge de deux moniteurs) |

| | |
|-------------------|--|
| Audio | |
| Type | Audio ADI 1984 haute définition |
| Conversion stéréo | 24 bits analogique à numérique et 24 bits numérique à analogique |

| | |
|-----------------------------------|-----------------------|
| Caractéristiques physiques | |
| Hauteur | 11,4 cm (4,5 pouces) |
| Largeur | 39,9 cm (15,7 pouces) |
| Profondeur | 35,3 cm (13,9 pouces) |
| Poids | 10,4 kg (23 livres) |

| | |
|------------------------|---|
| Environnement | |
| Température : | |
| Fonctionnement | 10 ° à 35 °C (50 ° à 95 °F) |
| Stockage | -40 ° à 65 °C (-40 ° à 149 °F) |
| Humidité relative | 20 % à 80 % (sans condensation) |
| Vibrations maximales : | |
| Fonctionnement | 0,25 G de 3 à 200 Hz à 0,5 octave/min |
| Stockage | 0,5 G de 3 à 200 Hz à 1 octave/min |
| Chocs maximaux : | |
| Fonctionnement | 40 G +/- 5 % avec une durée d'impulsion de 2 ms +/- 10 % (équivalent à 51 cm/s [20 po/s]) |
| Stockage | 105 G +/- 5 % avec une durée d'impulsion de 2 ms +/- 10 % (équivalent à 127 cm/s [50 po/s]) |
| Altitude : | |
| Fonctionnement | -15,2 à 3048 m (-50 à 10 000 pieds) |
| Stockage | -15,2 à 10 668 m (-50 à 35 000 pieds) |

[Retour à la page Contenu](#)

[Retour à la page Contenu](#)

Sécurisation de votre ordinateur

Guide d'utilisation du Dell™ OptiPlex™ 330

- [Logiciel de gestion de sécurité](#)
- [Logiciel de suivi informatique](#)
- [En cas de perte ou de vol de votre ordinateur](#)

Logiciel de gestion de sécurité

Pour vous aider à sécuriser votre ordinateur, le logiciel de gestion de sécurité comprend quatre fonctions :

- 1 Gestion d'ouverture de session
- 1 Authentification de pré-amorçage (à l'aide d'un lecteur d'empreintes digitales, d'une carte à puce ou d'un mot de passe)
- 1 Cryptage
- 1 Gestion d'informations privées

Types de mot de passe

Le système dispose de plusieurs niveaux de mot de passe.

| Type de mot de passe | Fonctions |
|------------------------|--|
| Principal (ou système) | <ol style="list-style-type: none">1 Protège l'ordinateur contre tout accès non autorisé |
| Administrateur | <ol style="list-style-type: none">1 Permet aux administrateurs système ou aux techniciens de maintenance d'accès aux ordinateurs afin de les réparer ou de les reconfigurer1 Vous permet de restreindre l'accès au programme de configuration du système de la même façon qu'un mot de passe principal restreint l'accès à l'ordinateur1 Peut être utilisé à la place d'un deuxième mot de passe principal |
| Disque dur | <ol style="list-style-type: none">1 Permet d'éviter tout accès non autorisé aux données de votre disque dur ou du disque dur externe (si vous en utilisez un) |

Activation du logiciel de gestion de sécurité

- 1 Mettez votre ordinateur sous tension (ou redémarrez-le).
- 2 Lorsque le logo DELL™ s'affiche, appuyez immédiatement sur <F2>. Si vous attendez trop longtemps et que le logo Windows apparaît, attendez encore jusqu'à ce que le bureau Windows s'affiche. Ensuite, arrêtez votre ordinateur et faites une nouvelle tentative.
- 3 Dans le menu déroulant, sélectionnez **Wave EMBASSY Trust Suite** et appuyez sur <Entrée> pour créer les icônes des composants logiciels sur le bureau de l'ordinateur.
- 4 Appuyez sur <Échap> pour quitter le programme de configuration du système.
- 5 À l'invite, cliquez sur **Enregistrer/Quitter**.

Utilisation du logiciel de gestion de sécurité

Pour des informations supplémentaires sur l'utilisation du logiciel et les différentes fonctions de sécurité, reportez-vous au *Guide de mise en route* du logiciel :

Cliquez sur **Démarrer** → **Tous les programmes** → **Wave EMBASSY Trust Suite** → **Guide de mise en route**.

Logiciel de suivi informatique

Un logiciel de suivi informatique peut vous permettre de localiser votre ordinateur s'il est perdu ou volé. Le logiciel est disponible en option et peut être acquis lors de l'achat de votre ordinateur Dell™. Vous pouvez également contacter votre commercial Dell pour plus d'informations sur cette fonction de sécurité.

 **REMARQUE** : Il se peut que le logiciel de suivi ne soit pas disponible dans certains pays.

 **REMARQUE** : Si vous disposez de ce logiciel, vous devez contacter l'entreprise en charge du service de suivi pour signaler la disparition de votre ordinateur en cas de perte ou de vol de ce dernier.

En cas de perte ou de vol de votre ordinateur

- 1 Appelez les autorités compétentes pour signaler la perte ou le vol. Incluez le numéro de service dans votre description de l'ordinateur. Demandez à ce qu'un numéro soit affecté à cette affaire et relevez ce numéro avec le nom, l'adresse et le numéro de téléphone du bureau de police. Si possible, obtenez le nom de l'agent chargé de l'affaire.

 **REMARQUE** : Si vous savez où a eu lieu le vol ou la perte de l'ordinateur, contactez les autorités compétentes de la région. Si vous ne connaissez pas cet endroit, appelez un bureau de police de votre lieu de résidence.

- 1 Si l'ordinateur appartient à une société, avertissez le bureau de sécurité de la société.
- 1 Contactez le service clientèle de Dell pour signaler l'ordinateur manquant. Fournissez le numéro de service de l'ordinateur, le numéro de dossier et le nom, l'adresse et le numéro de téléphone du bureau de police auquel vous avez signalé le vol. Si possible, donnez le nom de l'agent chargé de l'affaire.

Le représentant du service clientèle de Dell enregistrera votre rapport sous le numéro de service de l'ordinateur et enregistrera l'ordinateur comme manquant ou volé. Si quelqu'un appelle Dell pour obtenir de l'assistance technique et donne votre numéro de service, l'ordinateur sera automatiquement identifié comme le vôtre. Le représentant essaiera d'obtenir le numéro de téléphone et l'adresse de son correspondant. Dell contactera alors le bureau de police où vous avez signalé la disparition de l'ordinateur.

[Retour à la page Contenu](#)

[Retour à la page Contenu](#)

Configuration de votre ordinateur

Guide d'utilisation du Dell™ OptiPlex™ 330

- [Installation de votre ordinateur dans une enceinte](#)
- [Configuration d'un réseau domestique et d'entreprise](#)
- [Connexion à Internet](#)
- [Transfert d'informations vers un nouvel ordinateur](#)
- [Configuration d'une imprimante](#)
- [Branchement de deux moniteurs](#)
- [Périphériques de protection contre les surtensions](#)

Installation de votre ordinateur dans une enceinte

L'installation de votre ordinateur dans une enceinte peut entraîner une moins bonne circulation de l'air et affecter les performances de votre ordinateur, lequel peut éventuellement surchauffer. Suivez les consignes ci-dessous lorsque vous installez votre ordinateur dans une enceinte :

- ➔ **AVIS :** Les caractéristiques de température de fonctionnement indiquées dans ce guide correspondent à la température de fonctionnement ambiante maximale. La température ambiante de la pièce doit être prise en considération lors de l'installation de l'ordinateur dans une enceinte. Par exemple, si la température ambiante de la pièce est de 25 °C (77 °F), vous n'aurez une marge de température que de 5 °C à 10 °C (9 °F à 18 °F) avant d'atteindre la température de fonctionnement maximale de votre ordinateur selon les caractéristiques de celui-ci. Pour obtenir des informations sur les caractéristiques de votre ordinateur, reportez-vous à la section [Caractéristiques de l'ordinateur de bureau](#) ou [Caractéristiques de l'ordinateur mini-tour](#).

- 1 Laissez un dégagement d'au moins 10,2 cm (4 po) au niveau des entrées d'air de l'ordinateur afin de permettre la circulation de l'air nécessaire à une bonne ventilation.
- 1 Si votre enceinte est équipée de portes, celles-ci doivent permettre une circulation de l'air d'au moins 30 pour cent dans l'enceinte (avant et arrière).

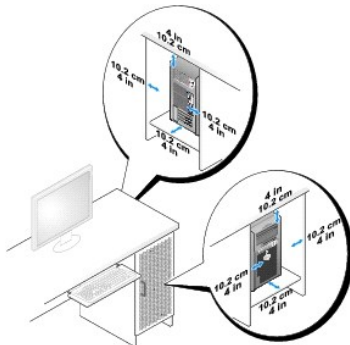

- 1 Si votre ordinateur est installé dans le coin d'un bureau ou sous un bureau, ménagez un espace dégagé d'au moins 5,1 centimètres (2 pouces) entre l'arrière de l'ordinateur et le mur afin de permettre une ventilation adéquate.

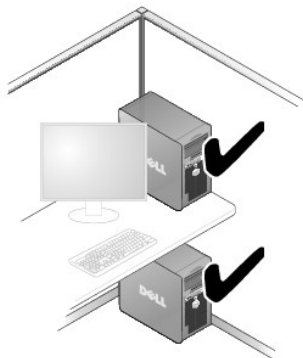

- ➔ **AVIS :** N'installez pas votre ordinateur dans une enceinte qui ne permet pas une bonne circulation de l'air. Une mauvaise circulation de l'air affecte les performances de votre ordinateur, lequel peut éventuellement surchauffer.



Configuration d'un réseau domestique et d'entreprise

Connexion à une carte réseau

Pour connecter un câble de réseau :

REMARQUE : Branchez le câble de réseau dans le connecteur de carte réseau du panneau arrière. Ne branchez pas le câble de réseau dans le connecteur de modem du panneau arrière. Ne le branchez pas non plus dans une prise jack téléphonique murale.

1. Connectez le câble de réseau au connecteur de carte réseau à l'arrière de l'ordinateur.
Insérez le câble jusqu'à ce qu'il s'enclenche et tirez dessus doucement pour vous assurer qu'il est correctement fixé.
2. Branchez l'autre extrémité du câble de réseau sur un périphérique réseau.

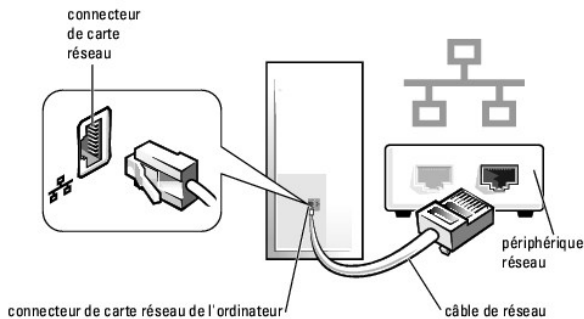

Configuration réseau

Windows XP

L'Assistant Configuration réseau du système d'exploitation Microsoft® Windows® XP vous guide au cours de la procédure de partage des fichiers, des imprimantes ou d'une connexion Internet entre ordinateurs présents au sein d'un réseau familial ou d'une petite entreprise.

1. Cliquez sur le bouton **Démarrer**, pointez sur **Tous les programmes**→ **Accessoires**→ **Communications**, puis sur **Assistant Configuration réseau**.
2. Sur l'écran de bienvenue de l'**Assistant Configuration réseau**, cliquez sur **Suivant**.
3. Cliquez sur **Liste de vérification pour la création d'un réseau**.

REMARQUE : Sélection de la méthode de connexion. **Cet ordinateur se connecte directement à Internet** et entraîne l'activation du pare-feu intégré fourni avec Windows XP Service Pack 1 (SP1) ou ultérieur.

4. Terminez la liste de vérifications et les préparations requises.
5. Revenez à l'Assistant Configuration réseau et suivez les instructions qui s'affichent à l'écran.

Windows Vista

Pour modifier la configuration réseau sous Microsoft® Windows Vista™ :

1. Cliquez sur le bouton Démarrer de Windows Vista , puis sur **Réseau** → **Centre de réseau et de partage**.
2. Cliquez sur **Configurer une connexion ou un réseau**.
3. Sélectionnez le type de connexion réseau que vous souhaitez créer et suivez les instructions qui s'affichent à l'écran.
4. Lorsque vous avez terminé, fermez la fenêtre Centre de réseau et de partage.

Connexion à Internet

 **REMARQUE** : Les fournisseurs d'accès Internet (FAI) et leurs offres varient selon les pays.

Pour vous connecter à Internet, vous devez disposer d'un modem ou d'une connexion réseau et d'un fournisseur d'accès Internet (FAI). Votre FAI vous proposera une ou plusieurs des options de connexion Internet suivantes :

- 1 Connexions DSL qui offrent un accès à Internet haut débit par l'intermédiaire de votre ligne téléphonique ou votre service téléphonique cellulaire existant. Avec une connexion DSL, vous pouvez accéder à Internet et utiliser votre téléphone sur la même ligne simultanément.
- 1 Connexions modem par câble qui offrent un accès à Internet haut débit par l'intermédiaire de la ligne TV câblée locale.
- 1 Connexions modem satellite qui offrent un accès à Internet haut débit via un système de télévision par satellite.
- 1 Connexions d'accès à distance qui offrent un accès à Internet par l'intermédiaire d'une ligne téléphonique. Ces connexions sont considérablement plus lentes que les connexions DSL et modem par câble (ou satellite).
- 1 Connexions LAN sans fil qui offrent un accès à Internet via la technologie sans fil Bluetooth®.

Si vous utilisez une connexion à distance, raccordez une ligne téléphonique au connecteur modem de votre ordinateur et à la prise téléphonique murale avant de configurer votre connexion Internet. Si vous utilisez une connexion DSL ou modem par câble/satellite, contactez votre FAI ou votre service téléphonique cellulaire pour savoir comment effectuer la configuration.

Configuration de votre connexion Internet

Pour configurer une connexion Internet avec un raccourci FAI :

1. Enregistrez et fermez tout fichier ouvert et quittez tous les programmes d'application en cours d'utilisation.
2. Double-cliquez sur l'icône FAI sur le bureau Microsoft® Windows®.
3. Suivez les instructions qui s'affichent à l'écran pour effectuer la configuration.

Si vous ne disposez pas d'une icône FAI sur votre bureau ou si vous souhaitez configurer une connexion Internet avec un autre FAI, suivez la procédure de la section suivante correspondant au système d'exploitation installé sur votre ordinateur.

 **REMARQUE** : Si vous ne parvenez pas à vous connecter à Internet, reportez-vous à la section [Configuration d'un réseau domestique et d'entreprise](#). Si vous avez déjà réussi à vous connecter à Internet mais que vous n'y arrivez plus, le problème peut-être dû à une interruption de service. Contactez votre FAI pour vérifier l'état du service ou essayez de vous connecter plus tard.

Windows XP

1. Enregistrez et fermez tout fichier ouvert et quittez tous les programmes d'application en cours d'utilisation.
2. Cliquez sur **Démarrer** → **Internet Explorer**.
L'**Assistant Nouvelle connexion** s'affiche.
3. Cliquez sur **Établir une connexion à Internet**.
4. Dans la fenêtre suivante, cliquez sur l'option appropriée :
 - 1 Si vous ne disposez pas de fournisseur d'accès Internet et souhaitez en sélectionner un, cliquez sur **Choisir dans une liste de fournisseurs de**

services Internet.

- 1 Si vous avez déjà reçu les informations de configuration de votre FAI, mais pas le CD de configuration, cliquez sur **Configurer ma connexion manuellement**.
 - 1 Si vous disposez d'un CD, cliquez sur **Utiliser le CD fourni par mon fournisseur de services Internet**.
5. Cliquez sur **Suivant**.

Si vous avez sélectionné **Configurer ma connexion manuellement**, passez à l'[étape 6](#). Sinon, suivez les instructions qui s'affichent à l'écran pour effectuer la configuration.

 **REMARQUE** : Si vous ne savez pas quel type de connexion sélectionner, contactez votre FAI.

6. Cliquez sur l'option appropriée sous **Comment souhaitez-vous vous connecter à Internet ?**, puis cliquez sur **Suivant**.
7. Utilisez les informations fournies par votre FAI pour terminer la configuration.

Windows Vista™

 **REMARQUE** : Ayez les informations concernant votre FAI à portée de main. Si vous ne disposez pas d'un FAI, l'Assistant **Connexion à Internet** peut vous aider à en trouver un.

1. Enregistrez et fermez tout fichier ouvert et quittez tous les programmes d'application en cours d'utilisation.
2. Cliquez sur le bouton Démarrer de Windows Vista , puis cliquez sur **Panneau de configuration**.
3. Sous **Réseau et Internet**, cliquez sur **Établir une connexion à Internet**.
La fenêtre **Établir une connexion à Internet** s'affiche.
4. Cliquez sur **Large bande (PPPoE)** ou **Accès à distance**, selon la façon dont vous souhaitez vous connecter :
 - 1 Sélectionnez **Large bande** si vous utiliserez une connexion du type DSL, modem satellite, modem pour télévision câblée ou Bluetooth.
 - 1 Sélectionnez **Accès à distance** si vous utiliserez un modem d'accès à distance ou le RNIS.

 **REMARQUE** : Si vous ne savez pas quel type de connexion sélectionner, cliquez sur **M'aider à choisir** ou contactez votre FAI.

5. Suivez les instructions qui s'affichent à l'écran et utilisez les informations fournies par votre FAI pour terminer la configuration.

Transfert d'informations vers un nouvel ordinateur

Vous pouvez utiliser les « assistants » de votre système d'exploitation pour transférer des fichiers et des données d'un ordinateur à l'autre, par exemple d'un ancien ordinateur vers un *nouvel* ordinateur. Pour obtenir des informations, reportez-vous à la section ci-dessous correspondant au système d'exploitation installé sur votre ordinateur.

Microsoft® Windows® XP (en option)

Le système d'exploitation Microsoft Windows XP inclut un Assistant Transfert de fichiers et de paramètres, qui permet de déplacer les données d'un ordinateur source vers un nouvel ordinateur. Vous pouvez transférer des données telles que :

- 1 Messages e-mail
- 1 Paramètres de la barre d'outils
- 1 Tailles de fenêtre
- 1 Signets Internet

Vous pouvez transférer les données vers un nouvel ordinateur en utilisant une connexion réseau ou série, ou les stocker sur un support amovible, comme un CD inscriptible.

 **REMARQUE** : Vous pouvez transférer les informations d'un ancien ordinateur vers un nouveau en connectant directement un câble série aux ports d'entrée/sortie (E/S) des deux ordinateurs. Pour le transfert de données par connexion série, vous devez accéder à l'utilitaire Connexions réseau depuis le Panneau de configuration et passer par des étapes de configuration supplémentaires, comme le paramétrage d'une connexion avancée et la désignation de l'ordinateur hôte et invité.

Pour savoir comment configurer une connexion à câble directe entre deux ordinateurs, reportez-vous au document de la base de connaissances de Microsoft n° 305621, intitulé *How to Set Up a Direct Cable Connection Between Two Computers in Windows XP* (Comment configurer une connexion à câble directe entre deux ordinateurs sous Windows XP). Ces informations peuvent ne pas être disponibles dans certains pays.

Pour transférer des informations vers un nouvel ordinateur, vous devez lancer l'Assistant Transfert de fichiers et de paramètres. Pour ce faire, vous pouvez utiliser le support *Operating System* en option ou créer un disque Assistant à l'aide de l'Assistant Transfert de fichiers et de paramètres.

Exécution de l'Assistant Transfert de fichiers et de paramètres avec le support Operating System

 **REMARQUE** : Cette procédure nécessite le support *Operating System*. Toutefois, ce support est en option et n'est pas obligatoirement expédié avec tous les ordinateurs.

Pour préparer un nouvel ordinateur au transfert de fichiers :

1. Ouvrez l'Assistant Transfert de fichiers et de paramètres : cliquez sur **Démarrer**→ Tous les programmes→ Accessoires→ **Outils système**→ Assistant **Transfert de fichiers et de paramètres**.
2. Lorsque l'écran d'accueil de l'**Assistant Transfert de fichiers et de paramètres** s'affiche, cliquez sur **Suivant**.
3. Dans l'écran **De quel ordinateur s'agit-il ?**, cliquez sur **Nouvel ordinateur**→ **Suivant**.
4. Dans l'écran **Avez-vous un CD-ROM de Windows XP ?**, cliquez sur **J'utiliserai l'Assistant du CD-ROM de Windows XP**→ **Suivant**.
5. Lorsque l'écran **Allez maintenant à votre ancien ordinateur** s'affiche, allez à l'ancien ordinateur ou ordinateur source. Ne cliquez *pas* sur **Suivant** à ce moment.

Pour copier les données à partir de l'ancien ordinateur :

1. Sur l'ancien ordinateur, insérez le support *Operating System* de Windows XP.
2. Dans l'écran **Bienvenue dans Microsoft Windows XP**, cliquez sur **Effectuer des tâches supplémentaires**.
3. Sous **Que voulez-vous faire ?**, cliquez sur **Transférer des fichiers et des paramètres**→ **Suivant**.
4. Dans l'écran **De quel ordinateur s'agit-il ?**, cliquez sur **Ancien ordinateur**→ **Suivant**.
5. Dans l'écran **Sélectionnez une méthode de transfert**, cliquez sur le mode de transfert souhaité.
6. Dans l'écran **Que voulez-vous transférer ?**, sélectionnez les éléments à transférer, puis cliquez sur **Suivant**.
Lorsque les informations sont copiées, l'écran **Fin de la phase de collecte des données** apparaît.
7. Cliquez sur **Terminer**.

Pour transférer les données vers le nouvel ordinateur :

1. Dans l'écran **Allez maintenant à votre ancien ordinateur** du nouvel ordinateur, cliquez sur **Suivant**.
2. Dans l'écran **Où sont les fichiers et les paramètres ?**, sélectionnez la méthode de transfert de vos paramètres et fichiers, puis cliquez sur **Suivant**.
L'Assistant lit les paramètres et fichiers recueillis, puis les applique à votre nouvel ordinateur.
Une fois tous les paramètres et fichiers appliqués, l'écran **Terminé** s'affiche.
3. Cliquez sur **Terminé** et redémarrez le nouvel ordinateur.

Exécution de l'Assistant Transfert de fichiers et de paramètres sans le support Operating System

Pour exécuter l'Assistant Transfert de fichiers et de paramètres sans le support *Operating System*, il faut créer un disque Assistant qui va permettre la création d'un fichier d'image de sauvegarde pour supports amovibles.

Pour créer un disque Assistant, servez-vous de votre nouvel ordinateur doté de Windows XP et suivez les étapes suivantes :

1. Ouvrez l'Assistant Transfert de fichiers et de paramètres : cliquez sur **Démarrer**→ Tous les programmes→ Accessoires→ **Outils système**→ Assistant **Transfert de fichiers et de paramètres**.
2. Lorsque l'écran d'accueil de l'**Assistant Transfert de fichiers et de paramètres** s'affiche, cliquez sur **Suivant**.
3. Dans l'écran **De quel ordinateur s'agit-il ?**, cliquez sur **Nouvel ordinateur**→ **Suivant**.
4. Dans l'écran **Avez-vous un CD-ROM de Windows XP ?**, cliquez sur **Je désire créer un disque Assistant dans le lecteur suivant**→ **Suivant**.

5. Insérez le support amovible, tel qu'un CD inscriptible, puis cliquez sur **OK**.
6. Lorsque la création du disque est terminée et que le message *Allez maintenant à votre ancien ordinateur apparaît*, ne cliquez pas sur **Suivant**.
7. Allez à votre ancien ordinateur.

Pour copier les données à partir de l'ancien ordinateur :

1. Insérez le disque Assistant dans l'ancien ordinateur.
2. Cliquez sur **Démarrer**→ **Exécuter**.
3. Dans le champ **Ouvrir** de la fenêtre **Exécuter**, recherchez le chemin **fastwiz** (pour le support amovible approprié) et cliquez sur **OK**.
4. Dans l'écran d'accueil de l'**Assistant Transfert de fichiers et de paramètres**, cliquez sur **Suivant**.
5. Dans l'écran **De quel ordinateur s'agit-il ?**, cliquez sur **Ancien ordinateur**→ **Suivant**.
6. Dans l'écran **Sélectionnez une méthode de transfert**, cliquez sur le mode de transfert souhaité.
7. Dans l'écran **Que voulez-vous transférer ?**, sélectionnez les éléments à transférer, puis cliquez sur **Suivant**.

Lorsque les informations sont copiées, l'écran **Fin de la phase de collecte des données** apparaît.

8. Cliquez sur **Terminer**.

Pour transférer les données vers le nouvel ordinateur :

1. Dans l'écran **Allez maintenant à votre ancien ordinateur** du nouvel ordinateur, cliquez sur **Suivant**.
2. Dans l'écran **Où sont les fichiers et les paramètres ?**, sélectionnez la méthode de transfert de vos paramètres et fichiers, puis cliquez sur **Suivant**. Suivez les instructions qui s'affichent à l'écran.

L'Assistant lit les paramètres et fichiers recueillis, puis les applique à votre nouvel ordinateur.

Une fois tous les paramètres et fichiers appliqués, l'écran **Terminé** s'affiche.

3. Cliquez sur **Terminé** et redémarrez le nouvel ordinateur.

 **REMARQUE** : Pour plus d'informations sur cette procédure, rendez-vous sur le site Web support.dell.com pour accéder au document n° 154781 (*What Are The Different Methods To Transfer Files From My Old Computer To My New Dell™ Computer Using the Microsoft® Windows® XP Operating System?* [Quelles sont les différentes méthodes pour transférer des fichiers de mon ancien ordinateur vers mon nouvel ordinateur Dell™ sous le système d'exploitation Microsoft® Windows® XP]).

 **REMARQUE** : Le document de la base de connaissances Dell™ n'est pas accessible dans certains pays.

Microsoft Windows Vista™ (en option)

1. Cliquez sur le bouton **Démarrer** de Windows Vista  puis sur **Transférer des fichiers et des paramètres**→ **Lancer le transfert de fichiers et de paramètres Windows**.
2. Dans la boîte de dialogue **Contrôle de compte d'utilisateur**, cliquez sur **Continuer**.
3. Cliquez sur **Lancer un nouveau transfert** ou sur **Poursuivre un transfert en cours**.

Suivez les instructions de l'Assistant Transfert de fichiers et de paramètres qui s'affichent à l'écran.

Configuration d'une imprimante

 **AVIS** : Effectuez la configuration du système d'exploitation avant de connecter une imprimante à l'ordinateur.

Reportez-vous à la documentation fournie avec l'imprimante pour obtenir des informations sur la configuration, et savoir notamment comment :

1. Obtenir et installer les pilotes mis à jour.
1. Connecter l'imprimante à l'ordinateur.
1. Charger le papier et installer la cartouche de toner ou d'encre.

Consultez le Manuel du propriétaire de l'imprimante pour obtenir une assistance technique ou contactez le fabricant de l'imprimante.

Câble de l'imprimante

L'imprimante se connecte à l'ordinateur avec un câble USB ou un câble parallèle. Il est possible que l'imprimante soit livrée sans câble. Par conséquent, si vous achetez un câble séparément, assurez-vous qu'il est compatible avec votre imprimante et votre ordinateur. Si vous avez acheté un câble d'imprimante en même temps que l'ordinateur, il est possible qu'il vous soit livré avec ce dernier.

Connexion d'une imprimante USB

 **REMARQUE** : Vous pouvez connecter des périphériques USB pendant que l'ordinateur est sous tension.

1. Effectuez la configuration du système d'exploitation, si vous ne l'avez pas déjà fait.
2. Raccordez le câble USB de l'imprimante aux connecteurs USB de l'ordinateur et de l'imprimante. Les connecteurs USB ne s'insèrent que dans un seul sens.

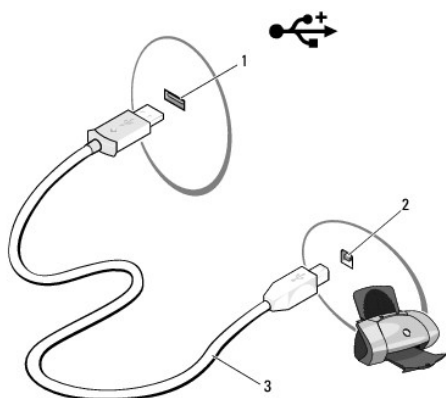

| | | | |
|---|--------------------------------|---|--------------------------------|
| 1 | connecteur USB de l'ordinateur | 2 | connecteur USB de l'imprimante |
| 3 | câble USB de l'imprimante | | |

3. Allumez l'imprimante, puis l'ordinateur.
4. Selon le système d'exploitation installé sur votre ordinateur, un assistant d'impression est à votre disposition pour vous aider à installer le pilote de l'imprimante :

*Si votre ordinateur tourne sous le système d'exploitation Microsoft® Windows® XP et que la fenêtre **Assistant Ajout de matériel** s'affiche, cliquez sur **Annuler**.*

*Si votre ordinateur tourne sous le système d'exploitation Windows Vista™, cliquez sur le bouton Démarrer de Windows Vista , puis sur **Réseau** → **Ajouter une imprimante** pour lancer l'Assistant Ajout d'imprimante.*

5. Installez le pilote de l'imprimante si nécessaire. Reportez-vous à la section [Réinstallation des pilotes et des utilitaires](#) et consultez la documentation qui accompagne l'imprimante.

Connexion d'une imprimante parallèle

1. Effectuez la configuration du système d'exploitation, si vous ne l'avez pas déjà fait.
2. Éteignez l'ordinateur (reportez-vous à la section [Mise hors tension de votre ordinateur](#)).

 **AVIS** : Pour obtenir de meilleurs résultats, utilisez un câble parallèle ne dépassant pas 3 m (10 pieds) de long.

3. Branchez le câble de l'imprimante parallèle sur le connecteur parallèle de l'ordinateur et serrez les deux vis. Branchez le câble sur le connecteur de l'imprimante et insérez les deux clips dans les deux encoches.

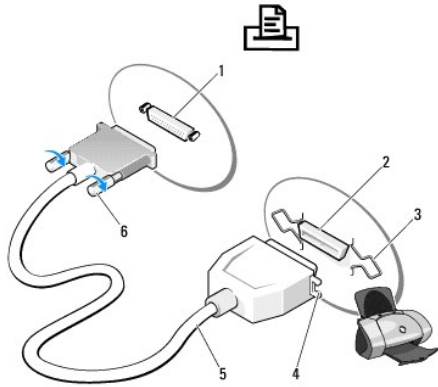

| | | | |
|---|--------------------------------------|---|----------------------------|
| 1 | connecteur parallèle de l'ordinateur | 2 | connecteur de l'imprimante |
| 3 | clips (2) | 4 | encoches |
| 5 | câble de l'imprimante parallèle | 6 | vis (2) |

4. Allumez l'imprimante, puis l'ordinateur. Si la fenêtre **Assistant Ajout de matériel** s'affiche, cliquez sur **Annuler**.
5. Installez le pilote de l'imprimante si nécessaire. Pour savoir comment procéder, consultez la documentation qui accompagne l'imprimante.

Branchement de deux moniteurs

⚠ PRÉCAUTION : Avant de commencer toute procédure de cette section, consultez et respectez les consignes de sécurité du *Guide d'information sur le produit*.

Si vous avez acheté une carte graphique prenant en charge deux moniteurs, suivez les instructions suivantes pour connecter et activer vos moniteurs. Ces instructions vous indiquent comment brancher deux moniteurs (chacun étant doté d'un connecteur VGA), un moniteur doté d'un connecteur VGA et un moniteur doté d'un connecteur DVI ou un téléviseur.

➡ AVIS : Si vous branchez deux moniteurs dotés chacun d'un connecteur VGA, vous devez utiliser l'adaptateur DVI en option pour brancher le câble. Si vous branchez deux moniteurs à écran plat, l'un d'entre eux au moins doit posséder un connecteur VGA. Si vous branchez un téléviseur, vous ne pouvez brancher qu'un seul moniteur (VGA ou DVI) en plus du téléviseur.

Branchement de deux moniteurs dotés de connecteurs VGA

1. Arrêtez votre système.

📌 REMARQUE : Si votre ordinateur est doté d'un système vidéo intégré, ne branchez aucun des moniteurs sur ce connecteur. Si le connecteur vidéo intégré est recouvert d'un capuchon, ne retirez pas le capuchon pour brancher le moniteur car celui-ci ne fonctionnerait pas.

2. Branchez l'un des moniteurs sur le connecteur VGA (bleu) situé à l'arrière de l'ordinateur.
3. Branchez l'autre moniteur sur l'adaptateur DVI en option et l'adaptateur DVI sur le connecteur DVI (blanc) situé à l'arrière de l'ordinateur.
4. Redémarrez votre système.

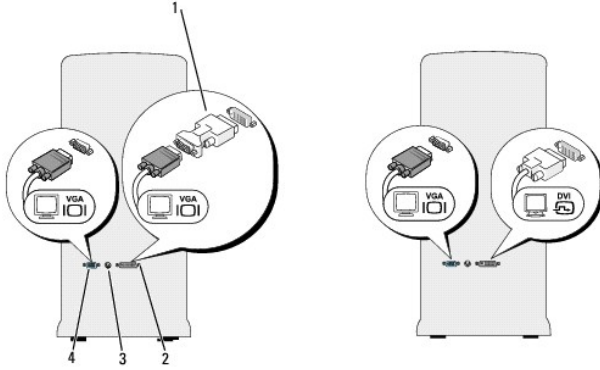

| | | | |
|---|--------------------------|---|------------------------|
| 1 | adaptateur DVI en option | 2 | connecteur DVI (blanc) |
| 3 | connecteur sortie TV | 4 | connecteur VGA (bleu) |

Connexion d'un moniteur avec un connecteur VGA et d'un autre moniteur avec un connecteur DVI

1. Arrêtez votre système.
2. Connectez le connecteur VGA du moniteur sur le connecteur VGA (bleu) situé à l'arrière de l'ordinateur.
3. Connectez le connecteur DVI de l'autre moniteur au connecteur DVI (blanc) situé à l'arrière de l'ordinateur.
4. Redémarrez votre système.

Connexion d'un téléviseur

REMARQUE : Vous devez acheter un câble S-vidéo, disponible chez la plupart des revendeurs de composants électroniques, pour connecter un téléviseur à votre ordinateur. Ce câble n'est pas fourni avec votre ordinateur.

1. Arrêtez votre système.
2. Connectez l'autre extrémité du câble S-vidéo au connecteur sortie TV en option situé à l'arrière de votre ordinateur.
3. Connectez l'autre extrémité du câble S-vidéo au connecteur d'entrée S- vidéo de votre téléviseur.
4. Connectez le moniteur VGA ou DVI.
5. Redémarrez votre système.

Modification des paramètres d'affichage

1. Après avoir connecté le(s) moniteur(s) ou le téléviseur, allumez l'ordinateur.

Le bureau Microsoft® Windows® s'affiche sur le moniteur principal.

2. Activez le mode bureau étendu dans les paramètres d'affichage. En mode bureau étendu, vous pouvez faire glisser des objets d'un écran à l'autre, ce qui a pour effet de doubler l'espace de travail d'affichage.

Périphériques de protection contre les surtensions

Plusieurs périphériques peuvent vous protéger contre les fluctuations de la tension et les pannes d'alimentation :

- 1 Parasurtenseurs
- 1 Filtres de ligne

Parasurtenseurs

Les parasurtenseurs et les multiprises équipés d'une protection contre la surtension réduisent les risques d'endommagement de votre ordinateur provoqués par les pointes de tension pouvant survenir au cours d'un orage électrique ou suite à une coupure de courant. Certains fabricants offrent également une garantie contre certains types de dégâts. Lisez attentivement la garantie du parasurtenseur que vous achetez. Un protecteur doté d'une valeur nominale en joules plus élevée offre une meilleure protection. Comparez les valeurs nominales, en joules, afin de déterminer l'efficacité relative des différents dispositifs.

- ➡ **AVIS** : La plupart des parasurtenseurs ne protègent pas contre les fluctuations de tension ou les coupures de courant. Lorsqu'un orage est proche, débranchez la ligne téléphonique de la prise murale et déconnectez votre ordinateur de la prise de courant.

De nombreux parasurtenseurs sont équipés d'une prise téléphonique pour assurer la protection du modem. Consultez la documentation du parasurtenseur pour obtenir des instructions sur la connexion du modem.

- ➡ **AVIS** : Certains parasurtenseurs n'offrent pas de protection pour les cartes réseau. Déconnectez le câble réseau de la prise réseau murale pendant les orages.

Filtres de ligne

- ➡ **AVIS** : Les filtres de ligne n'offrent pas de protection contre les coupures de courant.

Ils sont conçus pour maintenir la tension CA à un niveau relativement constant.

Alimentations sans interruption

- ➡ **AVIS** : Une baisse de tension pendant l'enregistrement des données sur le disque dur peut provoquer une perte de données ou la corruption du fichier.

- 📌 **REMARQUE** : Pour optimiser le temps de fonctionnement de la batterie, connectez uniquement votre ordinateur à un onduleur. Connectez les autres périphériques, tels que l'imprimante, à une multiprise différente équipée d'un parasurtenseur.

Les onduleurs protègent contre les fluctuations de tension et les coupures de courant. Ils incluent une batterie qui alimente temporairement les périphériques connectés lorsque l'alimentation secteur est coupée. La batterie se charge lorsque l'alimentation secteur est disponible. Consultez la documentation fournie par le fabricant de l'onduleur afin d'obtenir des informations sur la durée de fonctionnement de la batterie et vous assurer que le dispositif est approuvé par Underwriters Laboratories (UL).

[Retour à la page Contenu](#)

Programme de configuration du système

Guide d'utilisation du Dell™ OptiPlex™ 330

- [Présentation générale](#)
- [Ouverture du programme de configuration du système](#)
- [Écrans du programme de configuration du système](#)

Présentation générale

Vous pouvez utiliser le programme de configuration du système :

- 1 Pour modifier les informations de configuration du système après l'ajout, la modification ou le retrait de tout matériel de votre ordinateur
- 1 Pour définir ou modifier une option sélectionnable par l'utilisateur, telle que le mot de passe utilisateur
- 1 Pour connaître la quantité de mémoire disponible ou définir le type de disque dur à installer

Avant d'utiliser le programme de configuration du système, il est fortement recommandé de noter les informations de l'écran de configuration pour pouvoir s'y reporter ultérieurement.

 **AVIS** : Si vous n'êtes pas un expert en informatique, ne modifiez pas les paramètres de ce programme. Certaines modifications risquent de provoquer un mauvais fonctionnement de votre ordinateur.

Ouverture du programme de configuration du système

1. Mettez votre ordinateur sous tension (ou redémarrez-le).
2. Lorsque le logo bleu DELL™ apparaît, appuyez immédiatement sur <F2>.

Si vous attendez trop longtemps et que le logo du système d'exploitation apparaît, attendez que le bureau Microsoft® Windows® s'affiche. Puis arrêtez l'ordinateur (reportez-vous à la section [Mise hors tension de votre ordinateur](#)) et faites une autre tentative.

Écrans du programme de configuration du système

L'écran de configuration du système affiche les informations de configuration en cours ou modifiables. L'écran est divisé en trois zones contenant la liste des options, le champ des options actives et les fonctions des touches.

Options List (Liste des options) — Ce champ s'affiche dans la partie gauche de la fenêtre du programme de configuration du système. Il s'agit d'une liste déroulante qui contient les fonctions qui définissent la configuration de votre ordinateur, y compris le matériel installé et les fonctions d'économie d'énergie et de sécurité.

Pour faire défiler la liste, utilisez les touches fléchées gauche et droite du pavé numérique. Lorsqu'une option est mise en surbrillance, **Option Field** (Champ de l'option) affiche des informations plus détaillées concernant cette option et ses paramètres. Utilisez les touches + et - du pavé numérique pour développer ou réduire chaque option.

Option Field (Champ de l'option) — Ce champ contient des informations relatives à chaque option. Il permet de visualiser les paramètres en cours et de les modifier.

Utilisez les touches fléchées gauche et droite pour mettre une option en surbrillance. Appuyez sur <Entrée> pour activer cette sélection.

Key Functions (Fonctions des touches) — Ce champ affiché sous **Option Field** (Champ de l'option) répertorie les touches disponibles et indique leur fonction si elles sont utilisées dans le champ actif de configuration du système.

Options du programme de configuration du système

 **REMARQUE** : En fonction de votre ordinateur et des périphériques installés, certaines options répertoriées dans cette section peuvent ne pas s'afficher.

| Système | |
|---|--|
| System Info (Informations sur le système) | Comprennent le nom du système , la version du BIOS , le numéro de service , le code de service express , (le cas échéant) et le numéro d'inventaire . Aucun de ces champs ne peut être modifié. |
| Processor Info (Informations sur le processeur) | Indiquent le type de processeur , la vitesse d'horloge , la vitesse du bus du processeur , la taille du cache L2 du processeur et l' ID du processeur . Indiquent s'il s'agit d'un processeur Hyper-Threading et à cur multiple et si celui-ci prend en charge la technologie 64 bits . Aucun de ces champs ne peut être modifié. |
| Memory Info (Informations sur la mémoire) | Regroupent les informations sur la taille de la mémoire installée , la vitesse de la mémoire , le mode Canal mémoire (double ou simple), la technologie mémoire et les logements mémoire. Pour chaque logement mémoire utilisé, le programme de configuration du système indique la taille DIMM , la prise en charge ECC , son rang , son type et son organisation . Les logements mémoire vides sont signalés par la mention « Empty » (Vide). Aucun de ces champs ne peut être modifié. |
| PCI Info (Informations PCI) | Identifient toute carte PCI ou PCI Express installée et l' ID du logement respectif. Aucun de ces champs ne peut être modifié. |
| Date/Time (Date/Heure) | Affiche les paramètres de date et heure actuels. |
| Boot Sequence (Séquence d'amorçage) | L'ordinateur tente de redémarrer à partir de la séquence de périphériques indiquée dans cette liste. Cette option vous permet de contrôler/modifier la séquence d'amorçage (reportez-vous à la section Séquence d'amorçage). |

| Lecteurs | |
|---|--|
| Diskette Drive (Lecteur de disquette) 1 Avec un lecteur de disquette : Internal (Interne) par défaut 1 Sans lecteur de disquette : USB par défaut. | Cette option active ou désactive le lecteur de disquette. Les options disponibles sont Off (Désactivé), Internal (Interne), USB et Read Only (Lecture seule). REMARQUE : Si l'option USB est sélectionnée, assurez-vous que l'option de configuration USB Controller (Contrôleur USB) sous Onboard Devices (Périphériques intégrés) a la valeur On (Activé). |
| SATA 0 through SATA n (SATA 0 à SATA n) | Identifie, active et désactive les lecteurs reliés aux connecteurs SATA de la carte système, et répertorie la capacité des disques durs. |
| SATA Operation (Fonctionnement SATA) RAID Autodetect/AHCI (Détection auto/AHCI RAID par défaut) | Options pour ordinateurs mini-tour et de bureau : 1 RAID Autodetect/AHCI [Détection auto/AHCI RAID] (RAID avec des lecteurs signés, sinon AHCI) 1 RAID Autodetect/ATA [Détection auto/ATA] (RAID avec des lecteurs signés, sinon ATA) 1 RAID On [RAID activé] (l'option SATA est configurée sur RAID à chaque amorçage) REMARQUE : En mode Autodetect (Détection automatique), le système configure le lecteur sur l'option RAID si une signature RAID est détectée sur le lecteur. Sinon, le lecteur est configuré sur l'option AHCI ou ATA. |
| SMART Reporting (Rapports SMART) (Off [Désactivé] par défaut) | Ce paramètre détermine si les erreurs de disque intégré doivent être signalées au démarrage du système. |

| Périphériques intégrés | |
|--|--|
| Integrated NIC (Carte réseau intégrée) (On [Activé] par défaut) | Active ou désactive la carte réseau intégrée. Les valeurs possibles sont Off (Désactivé), On (Activé), On w/ PXE (Activé avec PXE) ou On w/RPL (Activé avec RPL). Lorsque le paramètre On w/ PXE (Activé avec PXE) ou On w/RPL (Activé avec RPL) est sélectionné, si une procédure d'amorçage n'est pas disponible sur le serveur de réseau, l'ordinateur tente de démarrer à partir du périphérique suivant dans la séquence d'amorçage. |
| Integrated Audio (Audio intégré) (On [Activé] par défaut) | Active ou désactive le contrôleur audio intégré. |
| USB Controller (Contrôleur USB) (On [Activé] par défaut) | Active ou désactive le contrôleur USB interne. No Boot (Aucun démarrage) active le contrôleur mais désactive la possibilité de démarrer à partir d'un périphérique USB. REMARQUE : Les systèmes d'exploitation avec prise en charge USB reconnaissent les lecteurs de disquette USB indépendamment du paramètre No Boot (Aucun démarrage). |
| Front USB (USB frontal) (On [Activé] par défaut) | Active ou désactive les ports USB avant. |
| PCI Slots (Logements PCI) (On [Activé] par défaut) | Active ou désactive tous les logements PCI. |
| LPT Port Mode (Mode du port LPT) | Détermine le mode de fonctionnement du port parallèle interne. |

| | |
|--|--|
| (PS/2 par défaut) | <ul style="list-style-type: none"> 1 L'option Off (Désactivé) désactive le port. 1 L'option AT configure le port pour le rendre compatible avec les systèmes AT. 1 L'option PS/2 configure le port pour le rendre compatible avec les systèmes PS/2. 1 L'option EPP configure le port pour le protocole bidirectionnel EPP. 1 L'option ECP configure le port pour le protocole bidirectionnel ECP. <p>REMARQUE : Si vous définissez le paramètre LPT Port Mode (Mode de port LPT) sur la valeur ECP, LPT Port DMA (Accès direct à la mémoire du port LPT) apparaît dans le menu d'options.</p> |
| LPT Port Address (Adresse du port LPT) | Détermine l'adresse utilisée par le port parallèle intégré. |
| Serial Port #1 (Port série 1) (Auto par défaut) | Détermine le mode de fonctionnement du port série. La valeur Auto , paramètre par défaut, permet d'attribuer automatiquement une désignation particulière à un connecteur (COM1 ou COM3). |
| Serial Port #2 (Port série 2) (Auto par défaut) | Détermine le mode de fonctionnement du port série. REMARQUE : Disponible uniquement si un adaptateur de port série PS/2 est installé. La valeur Auto , paramètre par défaut, permet d'attribuer automatiquement une désignation donnée à un connecteur (COM2 ou COM4). |

| | |
|---|--|
| Vidéo | |
| Primary Video (Contrôleur vidéo principal) (Auto par défaut) | <p>Ce paramètre précise quel est le contrôleur vidéo principal, Auto ou Onboard/PEG (Intégré/PEG). Lorsque la valeur Auto est sélectionnée, le contrôleur vidéo supplémentaire sera utilisé.</p> <p>REMARQUE : Une carte graphique PCI Express (PEG) aura la priorité sur le contrôleur vidéo intégré.</p> |

| | |
|---|--|
| Performances | |
| Multiple CPU Core (Noyau à plusieurs unités centrales [UC]) (On [Activé] par défaut) | Détermine si un ou deux noyaux seront activés pour le processeur. La valeur On (Activé) active le second noyau. |
| SpeedStep Off [Désactivé] par défaut | <p>Active la technologie SpeedStep® de Intel® pour tous les processeurs pris en charge par l'ordinateur. Ce paramètre modifie la consommation électrique et la fréquence du processeur.</p> <p>REMARQUE : Il se peut que cette option ne soit pas disponible sur votre ordinateur.</p> |
| Limit CPUID Value (Limitation de valeur CPUID) (Off [Désactivé] par défaut) | Limite la valeur maximum prise en charge par la fonction CPUID standard du processeur. L'installation de certains systèmes d'exploitation ne se termine pas lorsque la fonction CPUID maximum prise en charge est supérieure à 3. |
| HDD Acoustic Mode (Mode acoustique du disque dur) (Bypass [Ignorer] par défaut) | <ul style="list-style-type: none"> 1 Bypass (Ignorer) — L'ordinateur n'effectue aucun test ni aucune modification de la configuration acoustique actuelle. 1 Quiet (Silencieux) — Le disque dur fonctionne dans son mode le plus silencieux. 1 Suggested (Recommandé) — Le disque dur fonctionne au niveau recommandé par le fabricant. 1 Performance — Le disque dur fonctionne à sa vitesse maximale. <p>REMARQUE : L'activation du mode Performance peut accroître le niveau sonore du disque dur sans pour autant affecter ses performances. La modification de la configuration acoustique n'altère pas l'image du disque dur.</p> |

| | |
|--|--|
| Sécurité | |
| Admin Password (Mot de passe admin) (Not Set [Non défini] par défaut) | Affiche l'état actuel de la fonctionnalité de sécurité par mot de passe de votre programme de configuration du système et permet la vérification et la définition d'un nouveau mot de passe administrateur. Le mot de passe admin peut être désactivé par un cavalier sur la carte système. |
| Mot de passe système (Not Set [Non défini] par défaut) | Affiche l'état actuel de la fonction de sécurité par mot de passe système et permet d'affecter et de vérifier un nouveau mot de passe système. Le mot de passe système peut être désactivé par un cavalier sur la carte système. |
| Drive 0-n Password (Mot de passe du lecteur 0-n) | Affiche l'état actuel de la fonction de sécurité par mot de passe du disque dur et permet la définition et la vérification d'un nouveau mot de passe de disque dur. Si le lecteur est un lecteur de CD ou de DVD, aucun mot de passe n'est disponible. |

| | |
|--|---|
| (Not Set [Non défini] par défaut) | |
| Password Changes (Modifications de mot de passe) (Unlocked [Déverrouillé] par défaut) | Détermine l'interaction entre le mot de passe système et le mot de passe administrateur . <ul style="list-style-type: none"> La valeur Locked (Verrouillé) empêche un utilisateur ne disposant pas d'un mot de passe administrateur de pouvoir modifier le mot de passe système. La valeur Unlocked (Déverrouillé) permet à un utilisateur possédant un mot de passe système valide de modifier le mot de passe du système. |
| Execute Disable (On [Activé] par défaut) | Active ou désactive la technologie de protection mémoire Execute Disable . |
| Computrace(R) (Deactivate [Désactiver] par défaut) | Active ou désactive l'interface BIOS de l'agent Computrace® en option d'Absolute® Software. Ce service de surveillance, disponible en option, doit être acheté séparément. <ul style="list-style-type: none"> L'option Activate permanently (Activer en permanence) active l'interface BIOS de l'agent Computrace. L'option Disable permanently (Désactiver en permanence) active l'interface BIOS de l'agent Computrace. L'option Deactivate temporarily (Désactiver temporairement) désactive l'interface BIOS de l'agent Computrace. <p>En activant ce service, vous acceptez que les données de votre ordinateur soient transmises au serveur Computrace.</p> |

| | |
|---|---|
| Gestion de l'alimentation | |
| AC Recovery (Rétablissement de l'alimentation CA) (Off [Désactivé] par défaut) | Détermine la réaction du système lors du retour d'alimentation en courant alternatif après une coupure d'alimentation. <ul style="list-style-type: none"> La valeur Off (Désactivé) indique au système de rester à l'arrêt au retour de l'alimentation. Vous devez appuyer sur le bouton d'alimentation du panneau avant pour que le système s'allume. La valeur Activé indique au système de démarrer au retour de l'alimentation. La valeur Last (Dernier) indique au système de revenir au dernier état d'alimentation précédant l'arrêt. |
| Auto Power On (Mise sous tension automatique) (Off [Désactivé] par défaut) | Définit l'ordinateur pour un démarrage automatique. <ul style="list-style-type: none"> La valeur Off (Désactivé) désactive cette fonctionnalité. La valeur Everyday (Chaque jour) démarre l'ordinateur chaque jour à l'heure définie dans le paramètre Auto Power Time (Heure de mise sous tension automatique). La valeur Weekdays (Jours ouvrés) démarre l'ordinateur chaque jour du lundi au vendredi à l'heure définie dans le paramètre Auto Power Time (Heure de mise sous tension automatique). <p>REMARQUE : Cette fonction ne marche pas si vous éteignez votre ordinateur à l'aide de l'interrupteur d'une multiprise ou d'un parasurtenseur.</p> |
| Auto Power Time (Heure de mise sous tension automatique) | Définit l'heure de mise sous tension automatique de l'ordinateur. L'heure est au format standard 12 heures (<i>heures:minutes</i>). Modifiez l'heure de démarrage en appuyant sur les touches fléchées gauche et droite pour augmenter ou diminuer les nombres ou entrez directement les chiffres dans les champs date et heure. |
| Low Power Mode (Mode faible consommation) (Off [Désactivé] par défaut) | Lorsque le mode faible consommation est sélectionné, les événements de réveil à distance ne mettront plus l'ordinateur sous tension à partir de l'état de Mise en veille prolongée ou Éteint par l'intermédiaire de la carte réseau intégrée. |
| Remote Wake Up (Réveil à distance) (Off [Désactivé] par défaut) | Cette option permet au système d'être réactivé lorsqu'une carte réseau (NIC) ou un modem prenant en charge le réveil à distance reçoit un signal de réactivation. Le paramètre par défaut est On (Activé). L'option On w/ Boot to NIC (Activé avec initialisation sur le contrôleur réseau) permet au système de démarrer à partir du réseau avant d'utiliser la séquence d'amorçage. REMARQUE : Normalement, le système peut être réactivé à distance lorsqu'il est en mode inactif ou Mise en veille prolongée, ou lorsqu'il est éteint. Si l'option Low Power Mode (Mode faible consommation) est activée dans le menu Power Management (Gestion de l'alimentation), le système ne peut être activé à distance que lorsqu'il est en mode inactif . |
| Suspend Mode (Mode inactif/de pause) (S3 par défaut) | Définit le mode inactif de l'ordinateur. <ul style="list-style-type: none"> S1 - Un état inactif pendant lequel l'ordinateur tourne en mode faible consommation. S3 - Un état inactif pendant lequel l'alimentation est réduite ou coupée pour de nombreux composants mais pendant lequel la mémoire du système reste active. |

| | |
|---|---|
| Maintenance | |
| Service Tag (Numéro de service) | Affiche le numéro de service de l'ordinateur. |
| SERR Message (Message SERR) (On [Activé] par défaut) | Certaines cartes graphiques exigent la désactivation du message SERR. |
| Load Defaults (Charger les paramètres par défaut) | Restaure les options de configuration du système aux paramètres par défaut d'usine. |

| | |
|----------------------------------|---|
| défaut) | |
| Event Log (Journal d'événements) | Permet la visualisation du journal d'événements . Les entrées sont marquées de la lettre R pour Read (Lu) et de la lettre U pour Unread (Non lu). L'option Mark All Entries Read (Marquer toutes les entrées comme lues) ajoute la lettre R à la gauche de toutes les entrées. L'option Clear Log (Effacer le journal) efface le contenu du Journal d'événements . |
| ASF Mode (Mode ASF) | Contrôle la gestion du format ASF (Alert Standard Format - Format standard d'alertes) de la carte réseau intégrée. Cette de configuration du BIOS permet de sélectionner la fonction ASF 2.0, Alert Only (Alerte uniquement) ou Off (Désactivé). |

| Comportement du POST | |
|--|--|
| Fast Boot (Amorçage rapide) (On [Activé] par défaut) | Lorsqu'elle est activée, cette fonctionnalité réduit le temps de démarrage en ignorant certaines étapes de compatibilité. <ul style="list-style-type: none"> Off (Désactivé) - Aucune étape n'est ignorée pendant le démarrage de l'ordinateur. On (Activé) - Le système démarre plus rapidement. |
| Touche Verr Num (On [Activé] par défaut) | Détermine la fonction des touches numériques situées sur la droite de votre clavier. <ul style="list-style-type: none"> Off (Désactivé) - Les touches du pavé numérique fonctionnent comme des flèches. On (Activé) - Les touches du pavé numérique fonctionnent comme des chiffres. |
| POST Hotkeys (Raccourcis clavier POST) (Setup & Boot Menu [Menu Configuration et démarrage] par défaut) | Détermine si l'écran d'enregistrement affiche un message indiquant la séquence de touches requise pour entrer dans le programme de configuration ou la fonctionnalité Quickboot . <ul style="list-style-type: none"> Le Setup & Boot Menu (Menu Configuration et démarrage) affiche les deux messages (F2=Configuration et F12=Démarrage). La valeur Setup (Configuration) affiche uniquement le message de configuration (F2=Configuration). Le Boot Menu (Menu Démarrage) affiche uniquement le message Quick Boot (Démarrage rapide) (F12=Démarrage). La valeur None (Aucun) n'affiche aucun message. |
| Keyboard Errors (Erreurs de clavier) (Report [Signaler] par défaut) | Lorsque ce paramètre a la valeur Report (Signaler) et qu'une erreur est détectée pendant le POST (autotest de démarrage), le BIOS affiche le message d'erreur et vous invite à appuyer sur <F1> pour continuer ou à appuyer sur <F2> pour ouvrir le programme de configuration du système. Lorsque ce paramètre a la valeur Do Not Report (Ne pas signaler) et qu'une erreur est détectée pendant le POST (autotest de démarrage), le BIOS affiche le message d'erreur et poursuit le démarrage du système. |

Séquence d'amorçage

Cette fonction permet de modifier la séquence de démarrage des périphériques.

Paramètres d'option

- | **USB Device** (Périphérique USB) — L'ordinateur tente de démarrer à partir du périphérique USB. Si aucun système d'exploitation n'est présent, l'ordinateur génère un message d'erreur.
- | **Onboard or USB Floppy Drive** (Lecteur de disquette intégré ou USB) — L'ordinateur essaie de démarrer à partir du lecteur de disquette. Si la disquette qui se trouve dans le lecteur n'est pas amorçable, ou si le lecteur ne contient aucune disquette, l'ordinateur génère un message d'erreur.
- | **Onboard SATA Hard Drive** (Disque dur SATA intégré) — L'ordinateur tente de démarrer à partir du disque dur série ATA principal. Si aucun système d'exploitation ne se trouve sur le disque dur, l'ordinateur génère un message d'erreur.
- | **Onboard or USB Optical Drive** (Lecteur optique intégré ou USB) — L'ordinateur essaie de démarrer à partir du lecteur de disquette. Si le lecteur ne contient aucun disque ou si le disque ne contient aucun système d'exploitation, l'ordinateur génère un message d'erreur.
- | **Onboard Network Controller** (Contrôleur réseau intégré) — L'ordinateur tente de démarrer à partir du contrôleur réseau. Si aucun système d'exploitation n'est présent, l'ordinateur génère un message d'erreur.

Modification de la séquence d'amorçage en cours

Vous pouvez utiliser cette fonction, par exemple, pour indiquer à l'ordinateur de démarrer à partir du lecteur optique, afin que vous puissiez exécuter Dell Diagnostics qui se trouve sur le support *Drivers and Utilities*, mais de démarrer à partir du disque dur une fois les tests de diagnostic réalisés. Vous pouvez aussi l'utiliser pour que l'ordinateur démarre à partir d'un périphérique USB (lecteur de disquette, clé de mémoire ou lecteur optique).

 **REMARQUE** : Si vous amorcez le système à partir d'un lecteur de disquette USB, vous devez d'abord choisir l'option USB pour le lecteur de disquette dans le programme de configuration du système (reportez-vous à la section [Programme de configuration du système](#)).

1. Si vous démarrez à partir d'un périphérique USB, reliez-le à un connecteur USB.
2. Mettez votre ordinateur sous tension (ou redémarrez-le).
3. Lorsque la mention F2 = Setup, F12 = Boot Menu (F2 = Configuration, F12 = Menu d'amorçage) s'affiche dans le coin supérieur droit de l'écran, appuyez sur <F12>.

Si vous n'avez pas appuyé sur la touche assez vite, le logo du système d'exploitation apparaît. Attendez jusqu'à ce que le bureau Microsoft® Windows® s'affiche. Puis arrêtez l'ordinateur (reportez-vous à la section [Mise hors tension de votre ordinateur](#)) et faites une autre tentative.

Le menu **Boot Device** (Périphérique d'amorçage) s'affiche, répertoriant tous les périphériques d'amorçage disponibles. Un numéro est associé à chaque périphérique.

4. Au bas du menu, entrez le numéro du périphérique à utiliser pour l'amorçage actuel uniquement.

Par exemple, pour démarrer sur une clé de mémoire USB, mettez l'option **USB Device** (Périphérique USB) en évidence et appuyez sur <Entrée>.

 **REMARQUE** : Pour démarrer sur un périphérique USB, celui-ci doit être amorçable. Pour vous assurer qu'il s'agit d'un périphérique amorçable, consultez la documentation de ce périphérique.

Modification de la séquence d'amorçage pour les prochains amorçages du système

1. Ouvrez le programme de configuration du système (reportez-vous à la section [Ouverture du programme de configuration du système](#)).
2. Utilisez les touches fléchées du clavier pour sélectionner l'option de menu **Boot Sequence** (Séquence d'amorçage), puis appuyez sur <Entrée> pour accéder au menu déroulant.

 **REMARQUE** : Notez la séquence d'amorçage utilisée au cas où vous auriez besoin de la restaurer.

3. Appuyez sur les touches fléchées vers le bas et vers le haut pour vous déplacer dans la liste des périphériques.
4. Appuyez sur la barre d'espacement pour activer ou désactiver un périphérique. (Les périphériques activés ont une coche.)
5. Appuyez sur <Maj><Flèche haut> ou <Maj><Flèche bas> pour déplacer le périphérique sélectionné vers le haut ou le bas de la liste.

[Retour à la page Contenu](#)

[Retour à la page Contenu](#)

Réinstallation du logiciel

Guide d'utilisation du Dell™ OptiPlex™ 330

- [Pilotes](#)
 - [Dépannage des problèmes logiciels et matériels](#)
 - [Restauration du système d'exploitation](#)
-

Pilotes

Qu'est-ce qu'un pilote ?

Un pilote est un programme qui contrôle un périphérique, une imprimante, une souris ou un clavier par exemple. Tous les périphériques nécessitent un pilote.

Un pilote sert d'interprète entre le périphérique et tout autre programme qui l'utilise. Chaque périphérique dispose de son propre jeu de commandes spécialisées que seul son pilote reconnaît.

Lorsque Dell livre l'ordinateur, les pilotes requis sont déjà installés, aucune installation ou configuration supplémentaire n'est nécessaire.

- **AVIS** : Le support *Drivers and Utilities* peut contenir des pilotes pour des systèmes d'exploitation qui ne sont pas installés sur votre ordinateur. Assurez-vous que vous installez les logiciels appropriés à votre système d'exploitation.

De nombreux pilotes, les pilotes de clavier par exemple, sont fournis avec votre système d'exploitation Microsoft Windows. Vous devez installer des pilotes si vous :

- 1 Mettez à jour votre système d'exploitation ;
- 1 Réinstallez votre système d'exploitation ;
- 1 Connectez ou installez un nouveau périphérique.

Identification des pilotes

Si vous rencontrez des difficultés avec un périphérique, identifiez le pilote à l'origine du problème et mettez-le à niveau si nécessaire.

Microsoft® Windows® XP

1. Cliquez sur **Démarrer** → **Panneau de configuration**.
2. Sous **Choisissez une catégorie**, cliquez sur **Performances et maintenance**, puis sur **Système**.
3. Dans la fenêtre **Propriétés du système**, cliquez sur l'onglet **Matériel**, puis sur **Gestionnaire de périphériques**.

Microsoft Windows Vista™

1. Cliquez sur le bouton Démarrer de Windows Vista , puis cliquez avec le bouton droit de la souris sur **Ordinateur**.
2. Cliquez sur **Propriétés** → **Gestionnaire de périphériques**.

- **REMARQUE** : La fenêtre **Contrôle de compte d'utilisateur** s'affiche. Si vous êtes un administrateur de l'ordinateur, cliquez sur **Continuer** ; sinon, contactez votre administrateur pour poursuivre.

Faites défiler la liste pour rechercher des périphériques comportant un point d'exclamation (un cercle jaune et un [!]) sur l'icône du périphérique.

Lorsqu'un point d'exclamation se trouve à côté du nom du périphérique, vous devez réinstaller le pilote ou en installer un nouveau.

Réinstallation des pilotes et des utilitaires

- **AVIS** : Le site Web de support technique de Dell, support.dell.com, et le support *Drivers and Utilities* fournissent des pilotes compatibles avec les ordinateurs Dell™. Si vous installez des pilotes que vous avez obtenus par d'autres moyens, votre ordinateur risque de ne pas fonctionner correctement.

Utilisation de la fonction Restauration des pilotes de périphériques de Windows

Si un problème survient sur votre ordinateur après l'installation ou la mise à jour du pilote, utilisez la fonction Restauration des pilotes de périphériques de Windows pour remplacer le pilote par la version précédemment installée.

Windows XP :

1. Cliquez sur **Démarrer**→ Poste de travail→ **Propriétés**→ **Matériel**→ **Gestionnaire de périphériques**.
2. Cliquez avec le bouton droit sur le périphérique pour lequel le nouveau pilote a été installé et cliquez sur **Propriétés**.
3. Cliquez sur l'onglet **Pilotes**→ **Restauration des pilotes**.

Windows Vista :

1. Cliquez sur le bouton Démarrer de Windows Vista , puis cliquez avec le bouton droit de la souris sur **Ordinateur**.
2. Cliquez sur **Propriétés**→ **Gestionnaire de périphériques**.

 **REMARQUE** : La fenêtre **Contrôle de compte d'utilisateur** s'affiche. Si vous êtes un administrateur de l'ordinateur, cliquez sur **Continuer** ; sinon, contactez votre administrateur pour accéder au Gestionnaire de périphériques.
3. Cliquez avec le bouton droit sur le périphérique pour lequel le nouveau pilote a été installé et cliquez sur **Propriétés**.
4. Cliquez sur l'onglet **Pilotes**→ **Restauration des pilotes**.

Si le programme Restauration des pilotes de périphériques ne corrige pas le problème, utilisez la fonction Restauration du système (reportez-vous à la section [Restauration du système d'exploitation](#)) pour que votre ordinateur revienne à l'état de fonctionnement dans lequel il était avant que vous n'installiez le nouveau pilote.

Réinstallation manuelle des pilotes

Après avoir extrait les fichiers de pilote sur votre disque dur comme décrit dans la section précédente :

Windows XP :

1. Cliquez sur **Démarrer**→ Poste de travail→ **Propriétés**→ **Matériel**→ **Gestionnaire de périphériques**.
2. Double-cliquez sur le type de périphérique pour lequel vous installez le pilote (par exemple, **Audio** ou **Vidéo**).
3. Double-cliquez sur le nom du périphérique pour lequel vous installez le pilote.
4. Cliquez sur l'onglet **Pilote**→ **Mettre à jour le pilote**.
5. Cliquez sur **Installer à partir d'une liste ou d'un emplacement spécifique (utilisateurs expérimentés)**→ Suivant.
6. Cliquez sur **Parcourir** et placez-vous à l'endroit où vous avez copié les fichiers de pilote.
7. Lorsque le nom du pilote approprié apparaît, cliquez sur **Suivant**.
8. Cliquez sur **Terminer** et redémarrez votre ordinateur.

Windows Vista :

1. Cliquez sur le bouton Démarrer de Windows Vista , puis cliquez avec le bouton droit de la souris sur **Ordinateur**.
2. Cliquez sur **Propriétés**→ **Gestionnaire de périphériques**.

 **REMARQUE** : La fenêtre **Contrôle de compte d'utilisateur** s'affiche. Si vous êtes un administrateur de l'ordinateur, cliquez sur **Continuer** ; sinon, contactez votre administrateur pour accéder au Gestionnaire de périphériques.
3. Double-cliquez sur le type de périphérique pour lequel vous installez le pilote (par exemple, **Audio** ou **Vidéo**).
4. Double-cliquez sur le nom du périphérique pour lequel vous installez le pilote.
5. Cliquez sur l'onglet **Pilote**→ **Mettre à jour le pilote**→ **Rechercher un programme pilote sur mon ordinateur**.

6. Cliquez sur **Parcourir** et placez-vous à l'endroit où vous avez copié les fichiers de pilote.
7. Lorsque le nom du pilote approprié s'affiche, cliquez sur ce nom → **OK** → **Suivant**.
8. Cliquez sur **Terminer** et redémarrez votre ordinateur.

Dépannage des problèmes logiciels et matériels

Si un périphérique n'est pas détecté pendant la configuration du système d'exploitation ou est détecté mais n'est pas configuré correctement, utilisez le Dépanneur des conflits matériels pour résoudre cette incompatibilité.

Pour lancer le Dépanneur des conflits matériels :

Windows XP :

1. Cliquez sur **Démarrer** → **Aide et support**.
2. Entrez **Dépanneur des conflits matériels** dans le champ de recherche et appuyez sur <Entrée> pour lancer la recherche.
3. Dans la section **Corriger un problème**, cliquez sur **Dépanneur des conflits matériels**.
4. Dans la liste **Dépanneur des conflits matériels**, sélectionnez l'option qui décrit le mieux le problème et cliquez sur **Suivant** pour poursuivre la procédure de dépannage.

Windows Vista :

1. Cliquez sur le bouton Démarrer de Windows Vista , puis sur **Aide et support**.
2. Entrez **Dépanneur des conflits matériels** dans le champ de recherche et appuyez sur <Entrée> pour lancer la recherche.
3. Dans les résultats de la recherche, sélectionnez l'option qui décrit le mieux le problème et terminez la procédure de dépannage.



Restauration du système d'exploitation

Plusieurs méthodes de restauration du système d'exploitation sont disponibles :

- 1 La fonction Restauration du système ramène votre ordinateur à un état de fonctionnement antérieur, sans affecter les fichiers de données. Commencez par utiliser la fonction Restauration du système pour restaurer votre système d'exploitation et préserver vos fichiers de données.
- 1 Dell PC Restore de Symantec (disponible sous Windows XP) et Dell Factory Image Restore (disponible sous Windows Vista) ramènent votre disque dur à l'état de fonctionnement dans lequel il se trouvait au moment de l'achat. Ces logiciels suppriment de façon permanente toutes les données qui figurent sur le disque dur et suppriment tous les programmes installés après réception de l'ordinateur. N'utilisez Dell PC Restore ou Dell Factory Image Restore que dans le cas où la fonction Restauration du système ne vous a pas permis de résoudre le problème rencontré par le système d'exploitation.
- 1 Si vous avez reçu un disque *Operating System* avec votre ordinateur, vous pouvez l'utiliser pour restaurer votre système d'exploitation. Toutefois, l'utilisation de ce disque entraîne la suppression de toutes les données présentes sur le disque dur. N'utilisez ce disque *que* si la Restauration du système n'a pas permis de résoudre le problème rencontré par votre système d'exploitation.

Utilisation de la fonction Restauration du système de Microsoft Windows

Les systèmes d'exploitation Windows comportent l'option Restauration du système, qui vous permet de restaurer l'ordinateur à un état antérieur (sans affecter les fichiers de données) si les modifications apportées au matériel, aux logiciels ou aux paramètres du système empêchent l'ordinateur de fonctionner correctement. Les modifications apportées à votre ordinateur par la fonction Restauration du système sont complètement réversibles.

-  **AVIS** : Sauvegardez régulièrement vos fichiers de données. La fonction Restauration du système ne contrôle pas vos fichiers de données et ne permet pas de les récupérer.
-  **REMARQUE** : Les procédures présentées dans ce document concernent l'affichage par défaut de Windows. Par conséquent, elles risquent de ne pas fonctionner si votre ordinateur Dell™ est réglé sur le mode d'affichage classique de Windows.

Lancement de la Restauration du système

Windows XP :

-  **AVIS** : Avant de restaurer l'ordinateur à un état antérieur, enregistrez et fermez tous les fichiers ouverts et quittez tous les programmes en cours d'exécution. Ne modifiez, n'ouvrez ou ne supprimez en aucun cas des fichiers ou des programmes tant que la restauration du système n'est pas terminée.

1. Cliquez sur **Démarrer** → **Tous les programmes** → **Accessoires** → **Outils système** → **Restauration du système**.

2. Cliquez sur **Restaurer mon ordinateur à une date antérieure** ou **Créer un point de restauration**.
3. Cliquez sur **Suivant** et suivez les invites qui s'affichent à l'écran.

Windows Vista :

1. Cliquez sur **Démarrer** .
2. Dans la zone Start Search box (Lancer la recherche), entrez **Restauration du système** et appuyez sur <Entrée>.

 **REMARQUE** : La fenêtre **Contrôle de compte d'utilisateur** s'affiche. Si vous êtes un administrateur de l'ordinateur, cliquez sur **Continuer** ; sinon, contactez votre administrateur pour effectuer l'opération souhaitée.

3. Cliquez sur **Suivant** et suivez les invites qui s'affichent à l'écran.

Si la fonction Restauration du système n'a pas résolu le problème, vous pouvez annuler la dernière restauration du système.

Annulation de la dernière restauration du système

 **AVIS** : Avant d'annuler la dernière restauration du système, enregistrez et fermez tous les fichiers ouverts et quittez tous les programmes en cours d'exécution. Ne modifiez, n'ouvrez ou ne supprimez en aucun cas des fichiers ou des programmes tant que la restauration du système n'est pas terminée.

Windows XP :

1. Cliquez sur **Démarrer** → Tous les programmes → Accessoires → **Outils système** → **Restauration du système**.
2. Cliquez sur **Annuler ma dernière restauration**, puis sur **Suivant**.

Windows Vista :

1. Cliquez sur **Démarrer** .
2. Dans la zone Start Search box (Lancer la recherche), entrez **Restauration du système** et appuyez sur <Entrée>.
3. Cliquez sur **Annuler ma dernière restauration**, puis sur **Suivant**.

Activation de la fonction Restauration du système

 **REMARQUE** : Windows Vista ne désactive pas la fonction Restauration du système même si l'espace disque disponible est faible. Par conséquent, la procédure ci-dessous s'applique uniquement à Windows XP.

Si vous réinstallez Windows XP avec moins de 200 Mo d'espace disponible sur le disque dur, la fonction Restauration du système est automatiquement désactivée.

Pour vérifier si la fonction Restauration du système est activée :

1. Cliquez sur **Démarrer** → Panneau de configuration → Performances et maintenance → **Système**.
2. Cliquez sur l'onglet **Restauration du système** et vérifiez que la case **Désactiver la Restauration du système** est décochée.

Utilisation de Dell™ PC Restore et Dell Factory Image Restore

 **AVIS** : Dell PC Restore et Dell Factory Image Restore suppriment définitivement toutes les données qui figurent sur le disque dur et suppriment tous les programmes ou pilotes installés après réception de l'ordinateur. Si possible, sauvegardez toutes les données avant d'utiliser ces options. N'utilisez PC Restore ou Dell Factory Image Restore que dans le cas où la fonction Restauration du système ne vous a pas permis de résoudre le problème rencontré par le système d'exploitation.

 **REMARQUE** : Dell PC Restore de Symantec et Dell Factory Image Restore peuvent ne pas être disponibles dans certains pays ou sur certains ordinateurs.

N'utilisez Dell PC Restore (Windows XP) ou Dell Factory Image Restore (Windows Vista) qu'en dernier recours pour restaurer votre système d'exploitation. Ces options restaurent votre disque dur à l'état de fonctionnement dans lequel il se trouvait au moment de l'achat. Tous les programmes ou fichiers ajoutés depuis que vous avez reçu votre ordinateur, notamment les fichiers de données, sont définitivement supprimés du disque dur. Les documents, feuilles de calcul, messages électroniques, photos numériques et fichiers de musique constituent les fichiers de données. Si possible, sauvegardez toutes les données avant d'utiliser PC Restore ou Factory Image Restore.

Windows XP : Dell PC Restore

Utilisation de PC Restore :

1. Allumez l'ordinateur.

Au cours du processus d'amorçage, une barre bleue portant la mention **www.dell.com** apparaît dans la partie supérieure de l'écran.

2. Dès que cette barre bleue s'affiche, appuyez sur <Ctrl><F11>.

Si vous n'appuyez pas sur <Ctrl><F11> à temps, laissez l'ordinateur finir de démarrer, puis redémarrez-le de nouveau.

 **AVIS** : Si vous ne souhaitez pas poursuivre l'utilisation de PC Restore, cliquez sur **Redémarrer**.

3. Cliquez sur **Restaurer**, puis sur **Confirmer**.

La restauration prend environ de 6 à 10 minutes.

4. Lorsque vous y êtes invité, cliquez sur **Terminer** pour redémarrer l'ordinateur.

 **REMARQUE** : N'éteignez pas manuellement l'ordinateur. Cliquez sur **Terminer** et laissez l'ordinateur terminer le redémarrage.

5. Lorsque vous y êtes invité, cliquez sur **Oui**.

L'ordinateur redémarre. Étant donné que l'ordinateur est restauré à son état de fonctionnement d'origine, les écrans qui apparaissent, tels que le Contrat de licence pour utilisateur final sont identiques à ceux qui s'étaient affichés au premier démarrage de l'ordinateur.

6. Cliquez sur **Suivant**.

L'écran **Restauration du système** apparaît et l'ordinateur redémarre.

7. Une fois l'ordinateur redémarré, cliquez sur **OK**.

Suppression de PC Restore :

 **AVIS** : La suppression de Dell PC Restore du disque dur supprime de manière permanente l'utilitaire PC Restore de votre ordinateur. Une fois Dell PC Restore supprimé, vous ne pourrez plus l'utiliser pour restaurer le système d'exploitation de votre ordinateur.

L'utilitaire Dell PC Restore restaure votre disque dur à l'état de fonctionnement dans lequel il se trouvait lorsque vous avez acheté l'ordinateur. Nous vous recommandons de *ne pas* supprimer PC Restore de votre ordinateur, même s'il se révèle nécessaire de libérer de l'espace sur le disque dur. Une fois PC Restore supprimé du disque dur, il est impossible de le rappeler et vous ne pourrez jamais utiliser PC Restore pour restaurer le système d'exploitation de votre ordinateur à son état de fonctionnement d'origine.

1. Connectez-vous à l'ordinateur en tant qu'administrateur local.
2. Dans l'Explorateur de Microsoft Windows, rendez-vous à l'adresse **c:\dell\utilities\DSR**.
3. Double-cliquez sur le nom de fichier **DSRIRRemv2.exe**.

 **REMARQUE** : Si vous ne vous êtes pas connecté en tant qu'administrateur local, le message qui s'affiche vous invite à le faire. Cliquez sur **Quitter**, puis connectez-vous en tant qu'administrateur local.

 **REMARQUE** : Si la partition de PC Restore n'existe pas sur le disque dur de votre ordinateur, un message indiquant qu'elle n'a pas été trouvée apparaît. Cliquez sur **Quitter** ; il n'existe aucune partition à supprimer.

4. Cliquez sur **OK** pour supprimer la partition PC Restore du disque dur.
5. Lorsqu'un message de confirmation s'affiche, cliquez sur **Oui**.

La partition PC Restore est supprimée et l'espace disque ainsi libéré est ajouté à l'espace disque disponible sur le disque dur.

6. Cliquez avec le bouton droit de la souris sur **Disque local (C)** dans l'Explorateur Windows, cliquez sur **Propriétés**, puis vérifiez que l'espace disque supplémentaire est disponible tel qu'indiqué par la valeur plus élevée sous **Espace libre**.
7. Cliquez sur **Terminer** pour fermer la fenêtre **PC Restore Removal (Suppression de PC Restore)** et redémarrer l'ordinateur.

Windows Vista : Dell Factory Image Restore

1. Allumez l'ordinateur. Lorsque le logo Dell apparaît, appuyez plusieurs fois sur <F8> pour accéder à la fenêtre Advanced Boot Options (Options avancées

de démarrage) de Vista.

2. Sélectionnez **Repair Your Computer** (Réparer votre ordinateur).

La fenêtre System Recovery Options (Options de restauration du système) s'affiche.

3. Sélectionnez une configuration de clavier et cliquez sur **Suivant**.

4. Pour accéder aux options de restauration, connectez-vous en tant qu'utilisateur local. Pour accéder à l'invite de commande, entrez **administrateur** dans le champ Nom d'utilisateur, puis cliquez sur **OK**.

5. Cliquez sur **Dell Factory Image Restore**.

 **REMARQUE** : Selon votre configuration, vous devrez peut-être sélectionner **Dell Factory Tools** (Outils usine Dell), puis **Dell Factory Image Restore** (Restauration d'image usine Dell).

L'écran d'accueil Dell Factory Image Restore apparaît.

6. Cliquez sur **Suivant**.

L'écran de confirmation de la suppression des données apparaît.

 **AVIS** : Si vous ne souhaitez pas continuer à utiliser Factory Image Restore, cliquez sur **Annuler**.

7. Cliquez sur la case à cocher pour confirmer votre souhait de reformater le disque dur et de restaurer les logiciels du système à leur état d'origine (usine), puis cliquez sur **Suivant**.

La restauration commence et peut prendre cinq minutes ou plus. Un message s'affiche lorsque le système d'exploitation et les applications installées en usine ont été restaurés à leur état d'origine.

8. Cliquez sur **Terminer** pour redémarrer le système.

Utilisation du support Operating System

Avant de commencer

Si vous souhaitez réinstaller le système d'exploitation Windows pour corriger un problème avec un nouveau pilote, utilisez tout d'abord la fonction Restauration des pilotes de périphériques. Reportez-vous à la section [Utilisation de la fonction Restauration des pilotes de périphériques de Windows](#). Si le programme Restauration des pilotes de périphériques ne corrige pas le problème, utilisez la fonction Restauration du système pour que votre système d'exploitation revienne à l'état de fonctionnement dans lequel il était avant que vous n'installiez le nouveau pilote de périphérique. Reportez-vous à la section [Utilisation de la fonction Restauration du système de Microsoft Windows](#).

 **AVIS** : Avant d'effectuer l'installation, sauvegardez tous les fichiers de données de votre disque dur principal. Dans le cas des configurations de disque dur conventionnelles, le disque dur principal correspond au premier disque dur détecté par l'ordinateur.

Pour réinstaller Windows, vous devez disposer des éléments suivants :

1. Support *Operating System* de Dell™
1. Support *Drivers and Utilities* de Dell

 **REMARQUE** : Le support *Drivers and Utilities* contient les pilotes installés à l'assemblage de l'ordinateur. Utilisez le support *Drivers and Utilities* pour charger les pilotes requis. Selon la région dans laquelle vous avez commandé votre ordinateur et selon que vous avez demandé ou non les supports, les supports *Drivers and Utilities* et *Operating System* de Dell ne sont pas forcément livrés avec l'ordinateur.

Réinstallation de Windows XP ou de Windows Vista

Le processus de réinstallation peut prendre de 1 à 2 heures. Après avoir réinstallé le système d'exploitation, vous devez également réinstaller les pilotes de périphériques, le programme antivirus et d'autres logiciels.

 **AVIS** : Le support *Operating system* fournit des options de réinstallation du système d'exploitation Windows XP. Ces options peuvent remplacer des fichiers installés et avoir des répercussions sur les programmes installés sur votre disque dur. Par conséquent, ne réinstallez pas Windows XP à moins qu'un membre de l'équipe du support technique de Dell ne vous le demande.

1. Enregistrez et fermez tous les fichiers et les programmes ouverts.
2. Insérez le disque *Operating System*.
3. Cliquez sur **Quitter** si le message **Install Windows** (Installer Windows) apparaît.

4. Redémarrez l'ordinateur.



Lorsque le logo DELL s'affiche, appuyez immédiatement sur <F12>.

[Retour à la page Contenu](#)

[Retour à la page Contenu](#)

Guide d'utilisation du Dell™ OptiPlex™ 330

Remarques, avis et précautions

-  **REMARQUE** : Une REMARQUE fournit des informations importantes qui vous aident à mieux utiliser votre ordinateur.
 -  **AVIS** : Un AVIS vous avertit d'un risque de dommage matériel ou de perte de données et vous indique comment éviter le problème.
 -  **PRÉCAUTION** : Une PRÉCAUTION indique un risque potentiel d'endommagement du matériel, de blessure corporelle ou de mort.
-

Abréviations et sigles

Pour une liste complète des abréviations et des sigles, reportez-vous à la section [Glossaire](#).

Si vous avez acheté un ordinateur Dell™ Série n, les références du présent document concernant les systèmes d'application Microsoft® Windows® ne sont pas applicables.

Les informations de ce document sont sujettes à modifications sans préavis.
© 2007 Dell Inc. Tous droits réservés.

La reproduction de ce document, de quelque manière que ce soit, sans l'autorisation écrite de Dell Inc. est strictement interdite.

Marques utilisées dans ce document : *Dell*, le logo *DELL*, *OptiPlex*, *Inspiron*, *Travellite*, *Dell OpenManage* et *Strike Zone* sont des marques de Dell Inc. ; *Intel*, *Pentium*, *SpeedStep* et *Celeron* sont des marques déposées d'Intel Corporation ; *Microsoft*, *Windows Vista* et *Windows* sont des marques ou des marques déposées de Microsoft Corporation ; *CompuTrace* et *Absolute* sont des marques déposées d'Absolute Software Corporation ; *Bluetooth* est une marque détenue par Bluetooth SIG, Inc. et est utilisée par Dell Inc. sous licence. *ENERGY STAR* est une marque déposée de l'agence américaine de protection de l'environnement (U.S. Environmental Protection Agency). En tant que partenaire du programme ENERGY STAR, Dell a fait en sorte que ce produit réponde aux normes de ce programme en matière de consommation énergétique.

D'autres marques et noms commerciaux peuvent être utilisés dans ce document pour faire référence aux entités se réclamant de ces marques et de ces noms ou à leurs produits. Dell Inc. rejette tout intérêt propriétaire dans les marques et les noms commerciaux autres que les siens.

Septembre 2007 Réf. RW281 Rév. A00

[Retour à la page Contenu](#)

[Retour à la page Contenu](#)

Outils de dépannage

Guide d'utilisation du Dell™ OptiPlex™ 330

- [Voyants d'alimentation](#)
- [Codes sonores](#)
- [Messages système](#)
- [Voyants de diagnostic](#)

Voyants d'alimentation

⚠ PRÉCAUTION : Avant de commencer toute procédure de cette section, suivez les consignes de sécurité du *Guide d'information sur le produit*.

Le voyant du bouton d'alimentation (bicolore), situé sur la partie avant de l'ordinateur, s'allume et clignote ou reste fixe pour indiquer différents états :

- 1 Si le voyant d'alimentation n'est pas allumé, l'ordinateur n'est pas allumé ou n'est pas branché à une source d'alimentation.
 - o Rebranchez le câble d'alimentation dans le connecteur d'alimentation situé à l'arrière de l'ordinateur et dans la prise secteur.
 - o Si l'ordinateur est connecté à une multiprise, vérifiez qu'elle est branchée à une prise secteur et qu'elle est allumée. Contournez également les périphériques de protection contre les surtensions électriques, les multiprises et les rallonges d'alimentation pour vérifier que l'ordinateur est sous tension.
 - o Assurez-vous que la prise secteur fonctionne en la testant à l'aide d'un autre appareil, une lampe par exemple.
- 1 Si le voyant d'alimentation est vert fixe et que l'ordinateur ne répond plus :
 - o Vérifiez que l'écran est branché et allumé.
 - o Si l'écran est branché et allumé, reportez-vous à la section [Codes sonores](#).
- 1 Si le voyant d'alimentation est vert clignotant, l'ordinateur est en mode Veille. Pour revenir en mode normal, appuyez sur une touche du clavier, déplacez la souris ou appuyez sur le bouton d'alimentation. Si le voyant d'alimentation est vert et que l'ordinateur ne répond plus :
 - o Vérifiez que l'écran est branché et allumé.
 - o Si l'écran est branché et allumé, reportez-vous à la section [Codes sonores](#).
- 1 Si le voyant d'alimentation est orange fixe, l'ordinateur reçoit du courant, un périphérique peut être défectueux ou mal installé.
 - o Retirez puis réinstallez les modules de mémoire (reportez-vous à la section [Mémoire](#)).
 - o Retirez et réinstallez la ou les carte(s) (reportez-vous à la section [Cartes](#)).
 - o Retirez et réinstallez la carte graphique, le cas échéant (reportez-vous à la section [Cartes](#)).
- 1 Si le voyant d'alimentation est orange clignotant, un problème d'alimentation interne s'est peut-être produit ou un périphérique interne est peut-être défectueux.
 - o Vérifiez que tous les câbles d'alimentation sont bien connectés à la carte système (reportez-vous à la section [Composants de la carte système](#)).
 - o Vérifiez que le câble d'alimentation principal et le câble du panneau avant sont bien connectés à la carte système (reportez-vous à la section [Composants de la carte système](#)).

Codes sonores

Votre ordinateur peut émettre une série de signaux sonores lors du démarrage si le moniteur ne peut pas afficher les erreurs ou les problèmes éventuels. Cette série de signaux sonores, appelée le code sonore, permet d'identifier un problème. Par exemple, le code sonore 1-3-1 (un code sonore possible) est composé d'un signal, d'une série de trois signaux, puis d'un autre signal. Ce code sonore vous indique que l'ordinateur a rencontré un problème de mémoire.

La réinstallation des modules de mémoire peut permettre de corriger les erreurs signalées par les codes sonores suivants. Si le problème persiste, contactez Dell (reportez-vous à la section « Contacter Dell » du *Guide d'utilisation*) pour savoir comment obtenir une assistance technique.

| Code | Cause |
|---------------|--|
| 1-3-1 à 2-4-4 | La mémoire n'est pas correctement identifiée ou utilisée |
| 4-3-1 | Échec de mémoire au-dessus de l'adresse OFFFh |

Si vous rencontrez les erreurs signalées par les codes sonores suivants, reportez-vous à la section « Contacter Dell » du *Guide d'utilisation* pour savoir comment obtenir une assistance technique.

| | |
|--|--|
| | |
|--|--|

| Code | Cause |
|---------------|---|
| 1-1-2 | Panne de registre du microprocesseur |
| 1-1-3 | Erreur de lecture/écriture en NVRAM |
| 1-1-4 | Échec du total des vérifications BIOS ROM |
| 1-2-1 | Erreur du temporisateur d'intervalles programmable |
| 1-2-2 | Échec d'initialisation du DMA (accès direct à la mémoire) |
| 1-2-3 | Échec de lecture/écriture du registre des pages de DMA |
| 1-3 | Échec du test de la mémoire vidéo |
| 1-3-1 à 2-4-4 | La mémoire n'est pas correctement identifiée ou utilisée |
| 3-1-1 | Échec de registre DMA esclave |
| 3-1-2 | Échec de registre DMA maître |
| 3-1-3 | Échec de registre de masque d'interruption maître |
| 3-1-4 | Échec de registre de masque d'interruption esclave |
| 3-2-2 | Échec de chargement du vecteur d'interruption |
| 3-2-4 | Échec du test de contrôleur de clavier |
| 3-3-1 | Perte d'alimentation de NVRAM |
| 3-3-2 | Configuration incorrecte de la NVRAM |
| 3-3-4 | Échec du test de la mémoire vidéo |
| 3-4-1 | Échec d'initialisation de l'écran |
| 3-4-2 | Échec de retraçage de l'écran |
| 3-4-3 | Échec de recherche de ROM vidéo |
| 4-2-1 | Aucune impulsion d'horloge |
| 4-2-2 | Échec de l'arrêt |
| 4-2-3 | Échec de la porte A20 |
| 4-2-4 | Interruption inattendue en mode protégé |
| 4-3-1 | Échec de mémoire au-dessus de l'adresse 0FFFFh |
| 4-3-3 | Panne du compteur 2 de puce de l'horloge |
| 4-3-4 | Arrêt de l'horloge machine |
| 4-4-1 | Échec du test de port parallèle ou série |
| 4-4-2 | Échec de décompression de code dans la mémoire en double |
| 4-4-3 | Échec du test de coprocesseur mathématique |
| 4-4-4 | Échec du test de mémoire cache |

Messages système

 **REMARQUE** : Si le message que vous recevez n'est pas répertorié dans le tableau, consultez la documentation du système d'exploitation ou du programme en cours d'utilisation au moment où le message est apparu.

Alert! Previous attempts at booting this system have failed at checkpoint [nnnn] (Alerte ! Les tentatives précédentes de démarrage de ce système ont échoué au point de contrôle [nnnn]). Pour résoudre ce problème, veuillez prendre note de ce point de contrôle et contacter le support technique de Dell — L'ordinateur n'a pas réussi la procédure d'amorçage trois fois de suite à cause de la même erreur (reportez-vous à la section [Contacter Dell](#) pour obtenir une assistance).

Erreur de somme de contrôle du CMOS — Panne de la carte mère ou batterie RTC faible. Remplacez la batterie (reportez-vous à la section [Remplacement de la pile](#) ou à la section [Contacter Dell](#) pour obtenir une assistance).

Panne du ventilateur de l'uc — Panne du ventilateur de l'UC. Remplacez le ventilateur de l'UC (reportez-vous à la section [Installation du processeur et du dissipateur de chaleur](#)).

Diskette drive 0 seek failure (Échec de recherche du lecteur de disquette 0) — Un câble est peut-être déboîté ou les informations de configuration de l'ordinateur ne sont pas en adéquation avec la configuration matérielle. Vérifiez le branchement des câbles (reportez-vous à la section [Contacter Dell](#) pour obtenir une assistance).

Diskette read failure (Échec de lecture de disquette) — La disquette est peut-être défectueuse ou un câble est peut-être déboîté. Remplacez la disquette/vérifiez qu'un câble n'est pas déboîté.

Hard-disk drive failure (Échec du disque dur) — Panne du disque dur pendant l'autotest du disque. Vérifiez les câbles / échangez les disques durs (reportez-vous à la section [Contacter Dell](#) pour obtenir une assistance).

Erreur de lecture du disque dur — Panne du disque dur pendant le test de démarrage du disque (reportez-vous à la section [Contacter Dell](#) pour obtenir une assistance).

Keyboard failure (Panne du clavier) —

Panne du clavier ou câble du clavier déboîté (reportez-vous à la section [Problèmes liés au clavier](#)).

No boot device available (Aucun périphérique d'amorçage disponible) — Le système n'a pas détecté de périphérique ou de partition d'amorçage.

- Si le lecteur de disquette est votre périphérique d'amorçage, assurez-vous que les câbles sont bien raccordés et qu'une disquette d'amorçage se trouve dans le lecteur.
- Si le disque dur est votre périphérique d'amorçage, assurez-vous que les câbles sont bien raccordés, que le lecteur est installé, bien en place et partitionné comme périphérique d'amorçage.
- Ouvrez le programme de configuration du système et assurez-vous que les informations de la séquence d'amorçage sont correctes (reportez-vous à la section [Ouverture du programme de configuration du système](#)).

No timer tick interrupt (Pas d'interruption de la cadence de l'horloge) — Une puce de la carte système est peut-être défectueuse ou panne de la carte mère (reportez-vous à la section [Contacter Dell](#) pour obtenir une assistance).

Non-system disk or disk error (Disque non système ou erreur de disque) — Remplacez la disquette par une disquette avec un système d'exploitation amorçable ou retirez la disquette du lecteur A et redémarrez l'ordinateur.

Not a boot diskette (Ce n'est pas une disquette d'amorçage) — Insérez une disquette d'amorçage et redémarrez votre ordinateur.

Erreur de surtension USB — Débranchez le périphérique USB. Utilisez une source d'alimentation externe pour le périphérique USB.

AVIS - Le système de surveillance du disque dur a signalé qu'un paramètre dépassait sa plage de fonctionnement normal. Dell vous recommande de sauvegarder régulièrement vos données. Un paramètre hors plage peut indiquer ou pas un problème potentiel au niveau du disque dur —



Erreur S.M.A.R.T, panne du disque dur possible. Cette fonctionnalité peut être activée ou désactivée dans le programme de configuration du BIOS.

Voyants de diagnostic

 **PRÉCAUTION** : Avant de commencer toute procédure de cette section, lisez les consignes de sécurité qui figurent dans le *Guide d'information sur le produit*.

Afin de vous aider à résoudre les problèmes, l'ordinateur est équipé de quatre voyants situés sur le panneau avant ou arrière : « 1 », « 2 », « 3 » et « 4 ». Ces voyants peuvent être éteints ou verts. Lorsque l'ordinateur démarre normalement, le comportement ou les codes des voyants changent au fur et à mesure de l'avancement du processus de démarrage. Lorsque l'ordinateur démarre normalement, le comportement ou les codes des voyants changent au fur et à mesure de l'avancement du processus de démarrage. Si la partie POST (autotest à la mise sous tension) du démarrage du système s'effectue correctement, les quatre voyants sont vert fixe. Si l'ordinateur ne fonctionne pas correctement lors du processus POST, le comportement des voyants peut vous aider à identifier l'origine du problème.

 **REMARQUE** : L'orientation des voyants de diagnostic peut varier selon le type de système. Les voyants de diagnostic peuvent apparaître soit verticalement, soit horizontalement.

| Comportement des voyants | Description du problème | Solution proposée |
|---|---|---|
|  | L'ordinateur est en condition d'arrêt normale ou une panne est survenue avant le BIOS. Les voyants de diagnostic ne sont pas allumés alors que le système d'exploitation de l'ordinateur s'est lancé correctement. | Raccordez l'ordinateur à une prise secteur qui fonctionne et appuyez sur le bouton d'alimentation. |
|  | Échec éventuel du BIOS ; l'ordinateur est en mode Restauration. | Exécutez l'utilitaire de sauvegarde du BIOS, attendez que la restauration soit terminée et redémarrez l'ordinateur. |
| | Une défaillance du processeur semble s'être produite. | Réinstallez le processeur et redémarrez l'ordinateur. |

| | | |
|------|--|---|
| ①②③④ | | |
| ①②③④ | Les modules de mémoire sont détectés, mais une panne de mémoire est survenue. | <ul style="list-style-type: none"> 1 Si un module de mémoire est installé, réinstallez-le et redémarrez l'ordinateur. (pour obtenir les instructions relatives au retrait et à l'installation des modules de mémoire, reportez-vous à la section Mémoire). 1 Si au moins deux modules de mémoire sont installés, supprimez-les, réinstallez un module, puis redémarrez l'ordinateur. Si l'ordinateur démarre normalement, réinstallez le module supplémentaire. Poursuivez jusqu'à ce que vous puissiez identifier le module défectueux ou réinstallez tous les modules sans erreur. 1 Installez sur votre ordinateur la mémoire du même type fonctionnant correctement, le cas échéant. 1 Si le problème persiste, contactez Dell (reportez-vous à la section Contacter Dell). |
| ①②③④ | Une défaillance de la carte graphique semble s'être produite. | <ul style="list-style-type: none"> 1 Si l'ordinateur possède une carte graphique, retirez-la, réinstallez-la, puis redémarrez l'ordinateur. 1 Si le problème persiste, installez une carte graphique qui fonctionne et redémarrez l'ordinateur. 1 Si le problème persiste ou que votre ordinateur dispose d'une carte graphique intégrée, contactez Dell (reportez-vous à la section Contacter Dell). |
| ①②③④ | Panne possible de lecteur de disquette ou de disque dur. | Réinstallez tous les câbles de données et d'alimentation, puis redémarrez l'ordinateur. |
| ①②③④ | Panne USB possible. | Réinstallez tous les périphériques USB, vérifiez la connexion des câbles, puis redémarrez l'ordinateur. |
| ①②③④ | Aucun module de mémoire n'a été détecté. | <ul style="list-style-type: none"> 1 Si un module de mémoire est installé, réinstallez-le et redémarrez l'ordinateur. Pour obtenir les instructions relatives au retrait et à l'installation des modules de mémoire, reportez-vous à la section Mémoire. 1 Si au moins deux modules de mémoire sont installés, supprimez-les, réinstallez un module, puis redémarrez l'ordinateur. Si l'ordinateur démarre normalement, réinstallez le module supplémentaire. Poursuivez jusqu'à ce que vous puissiez identifier le module défectueux ou réinstallez tous les modules sans erreur. 1 Installez sur votre ordinateur la mémoire du même type fonctionnant correctement, le cas échéant. 1 Si le problème persiste, contactez Dell (reportez-vous à la section Contacter Dell). |
| ①②③④ | Les modules de mémoire sont détectés, mais une erreur de configuration de mémoire ou de compatibilité est survenue. | <ul style="list-style-type: none"> 1 Vérifiez qu'aucune contrainte particulière ne doit être respectée pour l'installation des modules de mémoire/connecteurs mémoire (reportez-vous à la section Mémoire). 1 Vérifiez que les modules de mémoire que vous installez sont compatibles avec votre ordinateur (reportez-vous à la section Mémoire). 1 Si le problème persiste, contactez Dell (reportez-vous à la section Contacter Dell). |
| ①②③④ | Une erreur est survenue. Ce comportement survient également lorsque vous ouvrez le programme de configuration du système et n'est pas forcément significatif d'un problème (reportez-vous à la section Programme de configuration du système). | <ul style="list-style-type: none"> 1 Vérifiez que les câbles sont correctement connectés entre le disque dur, le lecteur optique et la carte mère. 1 Lisez le message qui s'affiche sur l'écran du moniteur. 1 Si le problème persiste, contactez Dell (reportez-vous à la section Contacter Dell). |
| ①②③④ | Une fois le POST terminé, les quatre voyants de diagnostic deviennent brièvement verts avant de s'éteindre pour indiquer une condition de fonctionnement normale. | Aucune. |

[Retour à la page Contenu](#)

[Retour à la page Contenu](#)

Dépannage

Guide d'utilisation du Dell™ OptiPlex™ 330

- [Résolution des problèmes](#)
- [Voyants d'alimentation](#)

Résolution des problèmes

Suivez les conseils ci-dessous lorsque vous dépannez votre ordinateur :

- 1 Si vous avez ajouté ou retiré une pièce avant de rencontrer le problème, consultez les procédures d'installation et assurez-vous que la pièce est correctement installée.
- 1 Si un périphérique ne fonctionne pas, vérifiez qu'il est correctement connecté.
- 1 Si un message d'erreur s'affiche à l'écran, notez sur un papier son intitulé exact. Ce message peut aider le personnel du support à diagnostiquer et résoudre le(s) problème(s).
- 1 Si un message d'erreur apparaît dans un programme, reportez-vous à la documentation du programme en question.

 **REMARQUE** : Les procédures présentées dans ce document concernent l'affichage par défaut de Windows. Par conséquent, elles risquent de ne pas fonctionner si votre ordinateur Dell™ est réglé sur le mode d'affichage classique de Windows.

Problème de pile

 **PRÉCAUTION** : Une nouvelle pile mal installée risque d'exploser. Remplacez la pile uniquement par une pile de type identique ou équivalent à celui recommandé par le fabricant. Mettez les piles usagées au rebut selon les instructions du fabricant.

 **PRÉCAUTION** : Avant de commencer toute procédure de cette section, suivez les consignes de sécurité du *Guide d'information sur le produit*.

Remplacement de la pile — Si vous devez fréquemment réinitialiser les informations concernant l'heure et la date après avoir allumé l'ordinateur ou si l'heure et la date affichées au démarrage sont incorrectes, remplacez la pile (reportez-vous à la section [Remplacement de la pile](#)). Si la pile ne fonctionne toujours pas correctement, contactez Dell (reportez-vous à la section [Contacter Dell](#)).

Problèmes de lecteur

 **PRÉCAUTION** : Avant de commencer toute procédure de cette section, suivez les consignes de sécurité du *Guide d'information sur le produit*.

Vérifiez que Microsoft® Windows® reconnaît le lecteur —

Windows XP :

- 1 Cliquez sur **Démarrer**, puis sur **Poste de travail**.

Windows Vista™ :

- 1 Cliquez sur le bouton Démarrer de Windows Vista , puis sur **Ordinateur**.

Si le lecteur ne figure pas dans la liste, effectuez un balayage complet avec votre logiciel antivirus à la recherche de virus pour les supprimer. Les virus empêchent parfois Windows de reconnaître le lecteur.

Testez le lecteur —

- 1 Insérez un autre disque pour éliminer la possibilité que le premier soit défectueux.
- 1 Insérez une disquette d'amorçage et redémarrez l'ordinateur.

Nettoyez le lecteur ou le disque — Reportez-vous à la section [Nettoyage de votre ordinateur](#).

Vérifiez la connexion des câbles

Exécutez le Dépanneur des conflits matériels — Reportez-vous à la section [Dépannage des problèmes logiciels et matériels](#).

Exécutez Dell Diagnostics — Reportez-vous à la section [Dell Diagnostics](#).

Problèmes de lecteur optique

 **REMARQUE** : Il peut arriver que le lecteur optique haute vitesse vibre et produise du bruit. Cela ne signifie en aucun cas que le lecteur ou le support est défectueux.

 **REMARQUE** : En raison des différentes régions du monde et des différents formats de disque utilisés, tous les titres DVD ne fonctionnent pas dans tous les lecteurs de DVD.

Réglez le volume de Windows —

- 1 Cliquez sur l'icône représentant un haut-parleur, dans le coin inférieur droit de l'écran.
- 1 Vérifiez que vous avez monté le volume en cliquant sur la barre coulissante et en la faisant glisser vers le haut.
- 1 Vérifiez que le son n'est pas mis en sourdine en cliquant sur les cases cochées.

Vérifiez les haut-parleurs et le caisson de basse —

Problèmes d'écriture avec un lecteur optique

Fermez les autres programmes — Le lecteur optique doit recevoir un flux régulier de données lors de l'écriture. Si ce flux est interrompu, une erreur se produit. Fermez tous les programmes avant de lancer l'écriture sur le lecteur optique.

Désactivez le mode Veille dans Windows avant de graver un disque — Reportez-vous à la section [Gestion de l'alimentation](#) ou recherchez le mot-clé *veille* dans l'aide et le support de Windows pour obtenir des informations sur les modes d'économie d'énergie.

Problèmes de disque dur

Exécutez la fonction Vérifier disque —

Windows XP :

- 1 Cliquez sur **Démarrer**, puis sur **Poste de travail**.
- 2 Avec le bouton droit, cliquez sur **Disque local C:**.
- 3 Cliquez sur **Propriétés** → **Outils** → **Contrôler maintenant**.
- 4 Cliquez sur **Rechercher et tenter une récupération des secteurs défectueux**, puis sur **Démarrer**.

Windows Vista :

- 1 Cliquez sur **Démarrer** , puis sur **Ordinateur**.
- 2 Avec le bouton droit, cliquez sur **Disque local C:**.
- 3 Cliquez sur **Propriétés** → **Outils** → **Contrôler maintenant**.

La fenêtre **Contrôle de compte d'utilisateur** s'affiche. Si vous êtes un administrateur de l'ordinateur, cliquez sur **Continuer** ; sinon, contactez votre administrateur pour effectuer l'opération souhaitée.

- 4 Suivez les instructions qui s'affichent à l'écran.

Problèmes liés à la messagerie électronique, au modem ou à Internet

 **PRÉCAUTION** : Avant de commencer toute procédure de cette section, suivez les consignes de sécurité du *Guide d'information sur le produit*.

 **REMARQUE** : Ne branchez pas de câble téléphonique dans le connecteur de carte réseau (reportez-vous à la section [Connecteurs du panneau arrière](#)).

Vérifiez les paramètres de sécurité de Microsoft Outlook® Express — Si vous n'arrivez pas à ouvrir les pièces jointes à vos messages électroniques :

- 1 Dans Outlook Express, cliquez sur **Outils** → **Options** → **Sécurité**.
- 2 Cliquez sur **Interdire les pièces jointes** pour décocher cette option, le cas échéant.

Vérifiez la connexion de la ligne téléphonique

Vérifiez la prise téléphonique

Connectez le modem directement à la prise téléphonique murale

Utilisez une ligne téléphonique différente —

- 1 Vérifiez que la ligne téléphonique est connectée à la prise jack du modem (la prise jack est reconnaissable à l'étiquette verte ou à l'icône en forme de connecteur qui se trouve à côté d'elle).

- 1 Insérez le connecteur ligne téléphonique dans le modem jusqu'à ce que vous entendiez un dé clic.
- 1 Déconnectez la ligne téléphonique du modem, connectez-la à un téléphone, puis attendez la tonalité.
- 1 Si d'autres appareils téléphoniques partagent cette ligne, par exemple un répondeur téléphonique, un télécopieur, un parasurtenseur ou un séparateur de ligne, contournez-les et connectez le modem directement à la prise jack téléphonique murale avec la ligne téléphonique. Si vous utilisez un câble qui mesure 3 mètres (10 pieds) ou plus, essayez-en un plus court.

Exécutez l'outil de diagnostic du modem —

Windows XP :

1. Cliquez sur **Démarrer** → **Tous les programmes** → **Assistant du modem**.
2. Suivez les instructions qui s'affichent à l'écran pour identifier et résoudre les problèmes de modem. L'Assistant du modem n'est pas disponible sur certains ordinateurs.

Windows Vista :

1. Cliquez sur **Démarrer**  → **Tous les programmes** → **Outil de diagnostic du modem**.
2. Suivez les instructions qui s'affichent à l'écran pour identifier et résoudre les problèmes de modem. L'outil de diagnostic du modem n'est pas disponible sur certains ordinateurs.

Vérifiez que le modem communique avec Windows —

Windows XP :

1. Cliquez sur **Démarrer** → **Panneau de configuration** → **Imprimantes et autres périphériques** → **Options de modem et de téléphonie** → **Modems**.
2. Cliquez sur le port COM de votre modem → **Propriétés** → **Diagnostics** → **Interroger le modem** pour vérifier que le modem communique avec Windows.

Si toutes les commandes reçoivent des réponses, le modem fonctionne correctement.

Windows Vista :

1. Cliquez sur **Démarrer**  → **Panneau de configuration** → **Matériel et son** → **Options de modem et de téléphonie** → **Modems**.
2. Cliquez sur le port COM de votre modem → **Propriétés** → **Diagnostics** → **Interroger le modem** pour vérifier que le modem communique avec Windows.

Si toutes les commandes reçoivent des réponses, le modem fonctionne correctement.

Vérifiez que vous êtes connecté à Internet — Assurez-vous que vous êtes bien abonné à un fournisseur d'accès Internet. Lorsque le programme de messagerie électronique Outlook Express est ouvert, cliquez sur **Fichier**. Si la case **Travailler hors ligne** est cochée, décochez-la, puis connectez-vous à Internet. Pour obtenir de l'aide, contactez votre fournisseur d'accès Internet.

Messages d'erreur

 **PRÉCAUTION** : Avant de commencer toute procédure de cette section, suivez les consignes de sécurité du *Guide d'information sur le produit*.

Si le message d'erreur n'est pas répertorié, consultez la documentation du système d'exploitation ou du programme qui s'exécutait lorsque le message s'est affiché.

A filename cannot contain any of the following characters: \ / : * ? " < > | (Un nom de fichier ne peut contenir aucun des caractères suivants : \ / : * ? " < > |) — N'utilisez pas ces caractères lorsque vous nommez un fichier.

A required.DLL file was not found (Un fichier .DLL requis est introuvable) — Il manque un fichier essentiel au programme que vous essayez d'ouvrir. Pour supprimer, puis réinstaller le programme :

Windows XP :

1. Cliquez sur **Démarrer** → **Panneau de configuration** → **Ajout/Suppression de programmes** → **Programmes et fonctionnalités**.
2. Sélectionnez le programme à supprimer.
3. Cliquez sur **Désinstaller**.
4. Reportez-vous à la documentation du programme pour obtenir les instructions d'installation.

Windows Vista :

1. Cliquez sur **Démarrer**  → **Panneau de configuration** → **Programmes** → **Programmes et fonctionnalités**.
2. Sélectionnez le programme à supprimer.
3. Cliquez sur **Désinstaller**.
4. Reportez-vous à la documentation du programme pour obtenir les instructions d'installation.

drive letter : \ is not accessible. The device is not ready (x:\ n'est pas accessible. Le périphérique n'est pas prêt) — Le lecteur ne peut pas lire le disque. Insérez un disque dans le lecteur et réessayez.

Insert bootable media (Introduire un support amovible) — Introduisez une disquette, un CD ou un DVD amovible.

Non-system disk error (Erreur disque non système) — Retirez la disquette du lecteur de disquette et redémarrez votre ordinateur.

Not enough memory or resources. Close some programs and try again (Mémoire ou ressources insuffisantes. Fermez certains programmes et réessayez) — Fermez toutes les fenêtres et ouvrez le programme de votre choix. Dans certains cas, vous devrez peut-être redémarrer l'ordinateur pour restaurer ses ressources. Si vous devez effectivement arrêter l'ordinateur, exécutez le programme voulu dès que le redémarrage est terminé.

Operating system not found (Système d'exploitation introuvable) — Contactez Dell (reportez-vous à la section [Contacter Dell](#)).

Problèmes liés au périphérique IEEE 1394

 **PRÉCAUTION** : Avant de commencer toute procédure de cette section, suivez les consignes de sécurité du *Guide d'information sur le produit*.

 **REMARQUE** : Votre ordinateur prend en charge les normes IEEE 1394a et IEEE 1394b.

Vérifiez que le câble du périphérique IEEE 1394 est correctement inséré dans le périphérique et le connecteur de l'ordinateur

Vérifiez que le périphérique IEEE 1394 est activé dans le programme de configuration du système — Reportez-vous à la section [Options du programme de configuration du système](#).

Vérifiez que le périphérique IEEE 1394 est reconnu par Windows —

Windows XP :

1. Cliquez sur **Démarrer**, puis sur **Panneau de configuration**.
2. Sous **Choisissez une catégorie**, cliquez sur **Performances et maintenance** → **Système** → **Propriétés du système** → **Matériel** → **Gestionnaire de périphériques**.

Windows Vista :

1. Cliquez sur **Démarrer**  → **Panneau de configuration** → **Matériel et son**.
2. Cliquez sur **Gestionnaire de périphériques**.

Si votre périphérique IEEE 1394 est répertorié, Windows le reconnaît.

Si vous rencontrez des problèmes avec un périphérique IEEE 1394 fourni par Dell — Contactez Dell (reportez-vous à la section [Contacter Dell](#)).

Si vous rencontrez des problèmes avec un périphérique IEEE 1394 non fourni par Dell — Contactez le fabricant du périphérique IEEE 1394.

Problèmes liés au clavier

 **PRÉCAUTION** : Avant de commencer toute procédure de cette section, suivez les consignes de sécurité du *Guide d'information sur le produit*.

Vérifiez le câble du clavier —

1. Assurez-vous que le câble du clavier est fermement connecté à l'ordinateur.
1. Arrêtez l'ordinateur (reportez-vous à la section [Avant d'intervenir à l'intérieur de votre ordinateur](#)), reconnectez le câble du clavier comme indiqué sur le schéma de configuration de votre ordinateur, puis redémarrez l'ordinateur.
1. Vérifiez que le câble n'est pas endommagé ni effiloché et que les broches de ses connecteurs ne sont pas pliées ou cassées. Redressez les broches pliées.
1. Débranchez les câbles d'extension du clavier et connectez le clavier directement à l'ordinateur.

Testez le clavier — Connectez un clavier en bon état de marche à l'ordinateur et essayez-le.

Exécutez le Dépanneur des conflits matériels —

Reportez-vous à la section [Dépannage des problèmes logiciels et matériels](#).

Problèmes de blocages et logiciels

 **PRÉCAUTION** : Avant de commencer toute procédure de cette section, suivez les consignes de sécurité du *Guide d'information sur le produit*.

L'ordinateur ne démarre pas

Vérifiez les voyants de diagnostic —

Reportez-vous à la section [Voyants de diagnostic](#).

Vérifiez que le câble d'alimentation est bien branché sur l'ordinateur et sur la prise secteur

L'ordinateur ne répond plus

 **AVIS** : Vous risquez de perdre des données si vous ne parvenez pas à arrêter le système d'exploitation.

Éteignez l'ordinateur — Si vous n'obtenez aucune réponse lorsque vous appuyez sur une touche du clavier ou lorsque vous déplacez la souris, appuyez sur le bouton d'alimentation et maintenez-le enfoncé pendant au moins 8 à 10 secondes (jusqu'à ce que l'ordinateur s'éteigne), puis redémarrez votre ordinateur.

Un programme ne répond plus

Quittez le programme —

1. Appuyez simultanément sur <Ctrl><Maj><Échap> pour accéder au gestionnaire des tâches.
2. Cliquez sur l'onglet **Applications**.
3. Cliquez sur le programme qui ne répond plus pour le sélectionner.
4. Cliquez sur **Fin de tâche**.

Un programme se bloque régulièrement

 **REMARQUE** : La documentation de la plupart des logiciels, la disquette, le CD ou le DVD qui les accompagne incluent généralement des instructions d'installation.

Vérifiez la documentation du logiciel — Le cas échéant, supprimez, puis réinstallez le programme.

Un programme est conçu pour un système d'exploitation Windows antérieur

Exécutez l'Assistant Compatibilité des programmes —

Windows XP :

L'Assistant Compatibilité des programmes configure un programme pour qu'il fonctionne dans un environnement similaire aux environnements des systèmes d'exploitation non XP.

1. Cliquez sur **Démarrer** → **Tous les programmes** → **Accessoires** → **Assistant Compatibilité des programmes** → **Suivant**.
2. Suivez les instructions qui s'affichent à l'écran.

Windows Vista :

L'Assistant Compatibilité des programmes configure un programme pour qu'il fonctionne dans un environnement similaire aux environnements des systèmes d'exploitation non Windows Vista.

1. Cliquez sur **Démarrer**  → **Panneau de configuration** → **Programmes** → **Utiliser un programme plus ancien avec cette version de Windows**.
2. Dans l'écran d'accueil, cliquez sur **Suivant**.
3. Suivez les instructions qui s'affichent à l'écran.

Un écran bleu uni apparaît

Éteignez l'ordinateur — Si vous n'obtenez aucune réponse lorsque vous appuyez sur une touche du clavier ou lorsque vous déplacez la souris, appuyez sur le bouton d'alimentation et maintenez-le enfoncé pendant au moins 8 à 10 secondes (jusqu'à ce que l'ordinateur s'éteigne), puis redémarrez votre ordinateur.

Autres problèmes logiciels

Vérifiez la documentation du logiciel ou contactez le fabricant pour obtenir des informations de dépannage —

- 1 Assurez-vous que le programme est compatible avec le système d'exploitation installé sur votre ordinateur.
- 1 Assurez-vous que l'ordinateur est conforme aux exigences matérielles requises pour que le logiciel fonctionne. Consultez la documentation du logiciel pour de plus amples informations.
- 1 Assurez-vous que le programme est correctement installé et configuré.
- 1 Assurez-vous que les pilotes de périphérique n'entrent pas en conflit avec le programme.
- 1 Le cas échéant, supprimez, puis réinstallez le programme.

Sauvegardez immédiatement vos fichiers

Utilisez un programme de scrutation des virus pour vérifier le disque dur, les disquettes, les CD ou les DVD

Enregistrez les fichiers ouverts et quittez tous les programmes, puis éteignez l'ordinateur via le menu Démarrer

Problèmes liés à la mémoire

 **PRÉCAUTION** : Avant de commencer toute procédure de cette section, suivez les consignes de sécurité du *Guide d'information sur le produit*.

Si un message indiquant une mémoire insuffisante s'affiche —

- 1 Enregistrez et fermez tous les fichiers ouverts et quittez tous les programmes en cours d'exécution que vous n'utilisez pas pour voir si cela permet de résoudre le problème.
- 1 Consultez la documentation du logiciel pour prendre connaissance des besoins en mémoire minimum. Si nécessaire, installez de la mémoire supplémentaire (reportez-vous à la section [Installation de la mémoire](#)).
- 1 Réinstallez les modules de mémoire (reportez-vous à la section [Mémoire](#)) pour vous assurer que votre ordinateur communique correctement avec la mémoire.
- 1 Exécutez Dell Diagnostics (reportez-vous à la section [Dell Diagnostics](#)).

Si d'autres problèmes de mémoire se produisent —

- 1 Réinstallez les modules de mémoire (reportez-vous à la section [Mémoire](#)) pour vous assurer que votre ordinateur communique correctement avec la mémoire.
- 1 Veillez à respecter les consignes relatives à l'installation de mémoire (reportez-vous à la section [Installation de la mémoire](#)).
- 1 Vérifiez que la mémoire que vous utilisez est prise en charge par votre ordinateur. Pour plus d'informations sur le type de mémoire pris en charge par votre ordinateur, reportez-vous à la section [Mémoire](#).
- 1 Exécutez Dell Diagnostics (reportez-vous à la section [Dell Diagnostics](#)).

Problèmes liés à la souris

 **PRÉCAUTION** : Avant de commencer toute procédure de cette section, suivez les consignes de sécurité du *Guide d'information sur le produit*.

Vérifiez le câble de la souris —

- 1 Vérifiez que le câble n'est pas endommagé ni effiloché et que les broches de ses connecteurs ne sont pas pliées ou cassées. Redressez les broches pliées.
- 1 Retirez les rallonges souris et branchez celle-ci directement sur l'ordinateur.
- 1 Vérifiez que le câble de la souris est connecté comme indiqué sur le schéma de configuration de votre ordinateur.

Redémarrez l'ordinateur —

- 1 Appuyez simultanément sur <Ctrl><Échap> pour afficher le menu **Démarrer**.
- 2 Appuyez sur <u>, sur les touches flèche haut et bas pour mettre en surbrillance **Arrêter** ou **Mise hors tension**, puis appuyez sur <Entrée>.
- 3 Après avoir éteint l'ordinateur, reconnectez le câble de la souris comme indiqué sur le schéma de configuration.
- 4 Allumez l'ordinateur.

Testez la souris — Connectez une souris en bon état de marche à l'ordinateur et essayez-la.

Vérifiez les paramètres de la souris —

Windows XP :

1. Cliquez sur **Démarrer**→ **Panneau de configuration**→ **Souris**.
2. Réglez les paramètres comme nécessaire.

Windows Vista :

1. Cliquez sur **Démarrer**  → **Panneau de configuration**→ **Matériel et son**→ **Souris**.
2. Réglez les paramètres comme nécessaire.

Réinstallez le pilote de la souris — Reportez-vous à la section [Pilotes](#).

Exécutez le Dépanneur des conflits matériels — [Dépannage des problèmes logiciels et matériels](#).

Problèmes liés au réseau

 **PRÉCAUTION** : Avant de commencer toute procédure de cette section, suivez les consignes de sécurité du *Guide d'information sur le produit*.

Vérifiez le connecteur du câble réseau — Assurez-vous que le câble réseau est correctement inséré dans le connecteur réseau situé à l'arrière de l'ordinateur et dans la prise réseau.

Vérifiez l'état des voyants réseau situés à l'arrière de l'ordinateur — Si le voyant d'intégrité de la liaison est éteint (reportez-vous à la section [Connecteurs du panneau arrière](#)), aucune communication réseau n'est établie. Remplacez le câble réseau.

Redémarrez l'ordinateur et reconnectez-vous au réseau

Vérifiez vos paramètres réseau — Contactez l'administrateur de réseau ou la personne chargée de la configuration du réseau pour qu'il/elle vérifie vos paramètres et le fonctionnement du réseau.

Exécutez le Dépanneur des conflits matériels — Reportez-vous à la section [Dépannage des problèmes logiciels et matériels](#).

Problèmes d'alimentation

 **PRÉCAUTION** : Avant de commencer toute procédure de cette section, suivez les consignes de sécurité du *Guide d'information sur le produit*.

Si le voyant d'alimentation est vert et que l'ordinateur ne répond plus — Reportez-vous à la section [Voyants de diagnostic](#).

Si le voyant d'alimentation est vert clignotant — L'ordinateur est en mode Veille. Pour revenir en mode normal, appuyez sur une touche du clavier, déplacez la souris ou appuyez sur le bouton d'alimentation.

Si le voyant d'alimentation est éteint — L'ordinateur est éteint ou n'est pas alimenté.

- 1 Rebranchez le câble d'alimentation dans le connecteur d'alimentation situé à l'arrière de l'ordinateur et dans la prise secteur.
- 1 Contournez également les multiprises, les rallonges d'alimentation et les périphériques de protection contre les surtensions électriques pour vérifier que l'ordinateur est sous tension.
- 1 Vérifiez que les multiprises utilisées sont branchées dans une prise secteur et qu'elles sont allumées.
- 1 Assurez-vous que la prise secteur fonctionne en la testant à l'aide d'un autre appareil, une lampe par exemple.
- 1 Vérifiez que le câble d'alimentation principal et le câble du panneau avant sont bien connectés à la carte système (reportez-vous à la [Composants de la carte système](#)).

Si le voyant d'alimentation est orange clignotant — L'ordinateur reçoit du courant, mais un problème d'alimentation interne s'est peut-être produit.

- 1 Assurez-vous que le sélecteur de tension est bien réglé sur la tension secteur de votre région (le cas échéant).
- 1 Vérifiez que tous les composants et les câbles sont correctement installés et branchés sur la carte système (reportez-vous aux sections [Composants de la carte système](#) et [Composants de la carte système](#)).

Si le voyant d'alimentation est orange fixe — Un périphérique peut être défaillant ou mal installé.

- 1 Vérifiez que le câble d'alimentation du processeur est correctement branché sur le connecteur d'alimentation de la carte système (POWER2) (reportez-vous à la section [Composants de la carte système](#)).

- 1 Retirez puis réinstallez les modules de mémoire (reportez-vous à la section [Mémoire](#)).
- 1 Retirez puis réinstallez les cartes d'extension, et notamment les cartes graphiques (reportez-vous à la section [Retrait d'une carte PCI ou PCI Express x16](#)).

Éliminez les interférences — Les éventuelles causes d'interférences sont entre autres :

- 1 Les câbles d'extension du clavier, de la souris et de l'alimentation
- 1 Un trop grand nombre de périphériques raccordés à la même multiprise
- 1 Plusieurs multiprises connectées à la même prise secteur

Problèmes liés à l'imprimante

 **PRÉCAUTION** : Avant de commencer toute procédure de cette section, suivez les consignes de sécurité du *Guide d'information sur le produit*.

 **REMARQUE** : Si vous nécessitez une assistance technique concernant votre imprimante, contactez son fabricant.

Vérifiez la documentation de l'imprimante — Reportez-vous à la documentation de l'imprimante pour obtenir des informations de configuration et de dépannage.

Assurez-vous que l'imprimante est allumée

Vérifiez la connexion des câbles de l'imprimante —

- 1 Consultez la documentation de l'imprimante pour obtenir des informations sur la connexion des câbles.
- 1 Assurez-vous que les câbles de l'imprimante sont solidement connectés à l'imprimante et à l'ordinateur.

Testez la prise secteur — Assurez-vous que la prise secteur fonctionne en la testant à l'aide d'un autre appareil, une lampe par exemple.

Assurez-vous que l'imprimante est reconnue par Windows —

Windows XP :

- 1 Cliquez sur **Démarrer** → Panneau de configuration → **Imprimantes et autres périphériques** → **Afficher les imprimantes ou les imprimantes télécopieurs installées**.
- 2 Si l'imprimante apparaît dans la liste, cliquez avec le bouton droit sur l'icône la représentant.
- 3 Cliquez sur **Propriétés** → **Ports**. Pour une imprimante parallèle, assurez-vous que le port d'impression est défini sur **LPT1 (Port de l'imprimante)**. Pour une imprimante USB, assurez-vous que le port d'impression est défini sur **USB**.

Windows Vista :

- 1 Cliquez sur **Démarrer**  → Panneau de configuration → **Matériel et son** → **Imprimante**.
- 2 Si l'imprimante apparaît dans la liste, cliquez avec le bouton droit sur l'icône la représentant.
- 3 Cliquez sur **Propriétés**, puis sur **Ports**.
- 4 Réglez les paramètres comme nécessaire.

Réinstallez le pilote de l'imprimante — Consultez la documentation de l'imprimante pour savoir comment réinstaller le pilote de l'imprimante.

Problèmes liés au scanner

 **PRÉCAUTION** : Avant de commencer toute procédure de cette section, suivez les consignes de sécurité du *Guide d'information sur le produit*.

 **REMARQUE** : Si vous avez besoin d'aide technique au sujet de votre scanner, contactez son fabricant.

Vérifiez la documentation du scanner — Reportez-vous à la documentation du scanner pour obtenir des informations de configuration et de dépannage.

Déverrouillez le scanner — Vérifiez que votre scanner est déverrouillé (s'il comporte un bouton ou une languette de verrouillage).

Redémarrez l'ordinateur et réessayez

Vérifiez la connexion des câbles —

- 1 Consultez la documentation du scanner pour obtenir des informations sur la connexion des câbles.
- 1 Assurez-vous que les câbles du scanner sont solidement connectés au scanner et à l'ordinateur.

Vérifiez que le scanner est reconnu par Microsoft Windows —

Windows XP :

1. Cliquez sur **Démarrer** → **Panneau de configuration** → **Imprimantes et autres périphériques** → **Scanners et appareils photo**.
2. Si votre scanner est répertorié, Windows le reconnaît.

Windows Vista :

1. Cliquez sur **Démarrer**  → **Panneau de configuration** → **Matériel et son** → **Scanners et appareils photo**.
2. Si le scanner est répertorié, Windows le reconnaît.

Réinstallez le pilote du scanner — Pour obtenir des instructions, reportez-vous à la documentation du scanner.

Problèmes liés au son et aux haut-parleurs

 **PRÉCAUTION** : Avant de commencer toute procédure de cette section, suivez les consignes de sécurité du *Guide d'information sur le produit*.

Les haut-parleurs n'émettent aucun son

 **REMARQUE** : Le réglage du volume des lecteurs MP3 et multimédia peut annuler le réglage du volume de Windows. Vérifiez toujours que le volume du lecteur multimédia n'a pas été baissé ni éteint.

Vérifiez la connexion des câbles de haut-parleur — Vérifiez que les haut-parleurs sont connectés comme indiqué sur le schéma de configuration fourni avec les haut-parleurs. Si vous disposez d'une carte son, assurez-vous que les haut-parleurs sont connectés à la carte.

Assurez-vous que le caisson de basse et les haut-parleurs sont allumés — Reportez-vous au schéma d'installation fourni avec les haut-parleurs. Si vos haut-parleurs sont dotés de commandes du volume, réglez le volume, les basses ou les aigus pour éliminer les distorsions.

Réglez le volume de Windows — Cliquez ou double-cliquez sur l'icône haut-parleur dans le coin inférieur droit de l'écran. Assurez-vous d'avoir monté le volume et que le son n'est pas mis en sourdine.

Débranchez le casque du connecteur de casque — Le son des haut-parleurs est automatiquement désactivé lorsque le casque est connecté au connecteur de casque du panneau avant de l'ordinateur.

Testez la prise secteur — Assurez-vous que la prise secteur fonctionne en la testant à l'aide d'un autre appareil, une lampe par exemple.

Éliminez les éventuelles interférences — Éteignez les ventilateurs, tubes au néon ou lampes halogènes proches afin de vérifier s'ils produisent des interférences.

Exécutez les diagnostics des haut-parleurs

Réinstallez le pilote audio — Reportez-vous à la section [Pilotes](#).

Exécutez le Dépanneur des conflits matériels — Reportez-vous à la section [Dépannage des problèmes logiciels et matériels](#).

Aucun son émis par le casque

Vérifiez la connexion du câble du casque — Assurez-vous que ce câble est bien inséré dans le connecteur de casque (reportez-vous à la section [Vue frontale](#) et à la section [Vue arrière](#)).

Réglez le volume de Windows — Cliquez ou double-cliquez sur l'icône haut-parleur dans le coin inférieur droit de l'écran. Assurez-vous d'avoir monté le volume et que le son n'est pas mis en sourdine.

Problèmes liés à la vidéo et au moniteur

 **PRÉCAUTION** : Avant de commencer toute procédure de cette section, suivez les consignes de sécurité du *Guide d'information sur le produit*.

 **AVIS** : Si votre ordinateur est livré avec une carte graphique PCI installée, vous n'avez pas besoin de retirer cette carte lorsque vous installez d'autres cartes graphiques ; toutefois, cette carte est requise à des fins de dépannage. Si vous retirez cette carte, rangez-la dans un endroit sûr et sécurisé. Pour obtenir des informations sur votre carte graphique, rendez-vous sur le site support.dell.com.

L'écran est vide

 **REMARQUE** : Pour obtenir les procédures de dépannage, consultez la documentation du moniteur.

L'écran est difficile à lire

Vérifiez la connexion du câble du moniteur —

- 1 Vérifiez que le câble du moniteur est relié à la carte graphique appropriée (pour les configurations à deux cartes graphiques).
- 1 Si vous utilisez l'adaptateur DVI vers VGA, vérifiez que l'adaptateur est correctement relié à la carte graphique et au moniteur.
- 1 Vérifiez que le câble du moniteur est connecté comme indiqué sur le schéma de configuration de votre ordinateur.
- 1 Retirez les rallonges vidéo et branchez le moniteur directement sur l'ordinateur.
- 1 Changez les câbles d'alimentation de l'ordinateur et du moniteur pour déterminer si le câble d'alimentation du moniteur est défectueux.
- 1 Vérifiez que les broches des connecteurs ne sont pas pliées ni cassées (les connecteurs du câble du moniteur ont des broches manquantes, ce qui est normal).

Vérifiez le voyant d'alimentation du moniteur —

- 1 Si le voyant d'alimentation est allumé ou clignote, le moniteur est sous tension.
- 1 Si le voyant d'alimentation est éteint, appuyez fermement sur le bouton pour vous assurer que le moniteur est sous tension.
- 1 Si le voyant d'alimentation clignote, appuyez sur une touche du clavier ou déplacez la souris pour revenir en mode normal.

Testez la prise secteur — Assurez-vous que la prise secteur fonctionne en la testant à l'aide d'un autre appareil, une lampe par exemple.

Vérifiez les voyants de diagnostic — Reportez-vous à la section [Voyants de diagnostic](#).

Vérifiez la configuration du moniteur — Reportez-vous à la documentation du moniteur pour les instructions concernant le réglage du contraste et de la luminosité, la démagnétisation du moniteur et l'exécution de l'autotest du moniteur.

Éloignez le caisson de basse du moniteur — Si votre système de haut-parleur comprend un caisson de basse, vérifiez que ce dernier se trouve à au moins 60 centimètres (2 pieds) du moniteur.

Éloignez le moniteur des sources d'alimentation électrique externes — Ventilateurs, lampes fluorescentes, lampes halogènes et autres dispositifs électriques sont susceptibles de faire *trembler* l'image. Éteignez les périphériques situés à proximité afin d'éviter les interférences.

Faites pivoter le moniteur pour éliminer les reflets du soleil et toute interférence potentielle

Réglez les paramètres d'affichage Windows —

Windows XP :

1. Cliquez sur **Démarrer** → Panneau de configuration → **Apparence et thèmes**.
2. Cliquez sur la zone que vous souhaitez modifier ou cliquez sur l'icône **Écran/Affichage**.
3. Essayez différents paramètres de **Qualité couleur** et **Résolution d'écran**.

Windows Vista :

1. Cliquez sur **Démarrer**  → Panneau de configuration → **Matériel et son** → Personnalisation → **Paramètres d'affichage**.
2. Réglez les paramètres **Résolution** et **Couleurs** comme nécessaire.

Mauvaise qualité de l'image 3D

Vérifiez la connexion du câble d'alimentation de la carte graphique — Vérifiez que le câble d'alimentation de la carte graphique est correctement relié à la carte.

Vérifiez la configuration du moniteur — Reportez-vous à la documentation du moniteur pour les instructions concernant le réglage du contraste et de la luminosité, la démagnétisation du moniteur et l'exécution de l'autotest du moniteur.

Si seule une partie de l'écran est lisible

Connectez un moniteur externe —

1. Éteignez votre ordinateur et connectez un moniteur externe à ce dernier.
2. Allumez l'ordinateur et le moniteur, puis réglez la luminosité et le contraste.

Si le moniteur externe fonctionne correctement, le moniteur ou le contrôleur vidéo de l'ordinateur peut être défectueux. Contactez Dell (reportez-vous à la section [Contacter Dell](#)).

Voyants d'alimentation

 **PRÉCAUTION** : Avant de commencer toute procédure de cette section, suivez les consignes de sécurité du *Guide d'information sur le produit*.

Le voyant du bouton d'alimentation, situé sur la partie avant de l'ordinateur, s'allume et clignote ou reste fixe pour indiquer différents états :

- 1 Si le voyant d'alimentation est vert et que l'ordinateur ne répond plus, reportez-vous à la section [Voyants de diagnostic](#).
- 1 Si le voyant d'alimentation est vert clignotant, l'ordinateur est en mode veille. Pour revenir en mode normal, appuyez sur une touche du clavier, déplacez la souris ou appuyez sur le bouton d'alimentation.
- 1 Si le voyant d'alimentation est éteint, l'ordinateur n'est pas allumé ou n'est pas branché à une source d'alimentation.
 - o Rebranchez le câble d'alimentation dans le connecteur d'alimentation situé à l'arrière de l'ordinateur et dans la prise secteur.
 - o Si l'ordinateur est connecté à une multiprise, vérifiez qu'elle est branchée à une prise secteur et qu'elle est allumée.
 - o Contournez les périphériques de protection contre les surtensions électriques, les multiprises et les rallonges d'alimentation pour vérifier que l'ordinateur est sous tension.
 - o Assurez-vous que la prise secteur fonctionne en la testant à l'aide d'un autre appareil, une lampe par exemple.
 - o Vérifiez que le câble d'alimentation secteur et le câble du panneau avant sont correctement branchés sur la carte système (reportez-vous à la section [Composants de la carte système](#) et à la section [Composants de la carte système](#)).
- 1 Si le voyant d'alimentation est orange clignotant, l'ordinateur est alimenté mais il peut y avoir un problème d'alimentation interne.
 - o Assurez-vous que le sélecteur de tension est bien réglé sur la tension secteur de votre région, le cas échéant.
 - o Vérifiez que le câble d'alimentation du processeur est bien connecté à la carte système (reportez-vous à la section [Composants de la carte système](#) et à la section [Composants de la carte système](#)).
- 1 Si le voyant est orange fixe, un périphérique fonctionne mal ou est incorrectement installé.
 - o Retirez puis réinstallez les modules de mémoire (reportez-vous à la section [Mémoire](#)).
 - o Retirez puis réinstallez les cartes (reportez-vous à la section [Cartes](#)).
- 1 Éliminez les interférences. Les éventuelles causes d'interférences sont entre autres :
 - o Les câbles d'extension du clavier, de la souris et de l'alimentation
 - o Un trop grand nombre de périphériques branchés sur une multiprise
 - o Plusieurs multiprises connectées à la même prise secteur

[Retour à la page Contenu](#)